

Архангельск (8182)63-90-72  
 Астана (7172)727-132  
 Астрахань (8512)99-46-04  
 Барнаул (3852)73-04-60  
 Белгород (4722)40-23-64  
 Брянск (4832)59-03-52  
 Владивосток (423)249-28-31  
 Волгоград (844)278-03-48  
 Вологда (8172)26-41-59  
 Воронеж (473)204-51-73  
 Екатеринбург (343)384-55-89  
 Иваново (4932)77-34-06

Ижевск (3412)26-03-58  
 Иркутск (395)279-98-46  
 Казань (843)206-01-48  
 Калининград (4012)72-03-81  
 Калуга (4842)92-23-67  
 Кемерово (3842)65-04-62  
 Киров (8332)68-02-04  
 Краснодар (861)203-40-90  
 Красноярск (391)204-63-61  
 Курск (4712)77-13-04  
 Липецк (4742)52-20-81

Магнитогорск (3519)55-03-13  
 Москва (495)268-04-70  
 Мурманск (8152)59-64-93  
 Набережные Челны (8552)20-53-41  
 Нижний Новгород (831)429-08-12  
 Новокузнецк (3843)20-46-81  
 Новосибирск (383)227-86-73  
 Омск (3812)21-46-40  
 Орел (4862)44-53-42  
 Оренбург (3532)37-68-04  
 Пенза (8412)22-31-16

Пермь (342)205-81-47  
 Ростов-на-Дону (863)308-18-15  
 Рязань (4912)46-61-64  
 Самара (846)206-03-16  
 Санкт-Петербург (812)309-46-40  
 Саратов (845)249-38-78  
 Севастополь (8692)22-31-93  
 Симферополь (3652)67-13-56  
 Смоленск (4812)29-41-54  
 Сочи (862)225-72-31  
 Ставрополь (8652)20-65-13

Сургут (3462)77-98-35  
 Тверь (4822)63-31-35  
 Томск (3822)98-41-53  
 Тула (4872)74-02-29  
 Тюмень (3452)66-21-18  
 Ульяновск (8422)24-23-59  
 Уфа (347)229-48-12  
 Хабаровск (4212)92-98-04  
 Челябинск (351)202-03-61  
 Череповец (8202)49-02-64  
 Ярославль (4852)69-52-93

Киргизия (996)312-96-26-47

Россия (495)268-04-70

Казахстан (772)734-952-31

<https://omer.nt-rt.ru> || [orw@nt-rt.ru](mailto:orw@nt-rt.ru)

## COLONNE MOBILI / MOBILE COLUMN LIFT

### Specifiche tecniche / Technical specification :

Capacità / Capacity	> 8600 kg / 19000 lbs
Corsa / Lifting stroke	> 1700 mm / 66.9"
Velocità di sollevamento / Speed	> 2 cm / s - 0.8" / s > IT: Tempo di salita e discesa 85 s con 85% del carico nominale e batteria a piena carica. EN: Up / down about 85 s at 85 % of the load and full battery voltage
Dimensioni forche / Loading support	> IT: Posizione forche regolabile. EN: Adjustable forks > IT: Lunghezza utile forca di sollevamento: 388mm / 15.3". EN: Lifting fork length 388 mm / 15.3" > IT: Massima larghezza interna forche: 625mm / 24.6". EN: Max internal forks width 625mm/24.6" > IT: Minima larghezza interna forche: 265mm / 10.4". EN: Min. internal forks width 265mm/10.4"
Dimensioni colonna / Column sizes	> IT: Altezza con forche a terra: 2280 mm / 89.8". EN: Height 2280 mm / 89.8" > IT: Larghezza massima: 1150mm / 45.3". EN: Width 1150 mm / 45.3" > IT: Profondità massima: 1374mm; 54.1". EN: Depth 1374 mm / 54.1"
Peso colonna / Column weight	> 750 Kg / 1650 lbs
Modalità di operazione / Operation	> IT: Monitor Touch screen con interfaccia a pulsanti. EN: Touch screen interface with pushbuttons > IT: Salita / Discesa. EN: Up / down > IT: Modi di operare: singola / coppia / muta completa. EN: Operation modes: single / pair / all > IT: Pannello di controllo integrato con monitor LCD. EN: Integrated control panel with LCD screen display > IT: Numero massimo di colonne collegabili: 10. EN: Max. 10 columns connected
Tipo di scorrimento spalla / Column guide	> IT: Scorrimento anteriore su pattino in plastica; posteriore su ruota. EN: Front: sliding plastic pads. Rear: wheel
Sistema di sollevamento / Lifting system	> IT: Cilindro idraulico con sistema di sincronizzazione elettronica. EN: Hydraulic lifting system with electronic synchronization > IT: Motore in corrente continua da 3KW. EN: DC motor 3 kW

Sistema di controllo / Control	> IT: Alimentazione del sistema di controllo a bassa tensione 24 V. EN: Low voltage control 24 V dc > IT: Sistema di controllo posizione mediante encoder ad alta precisione; EN: Height control for increased reliability by encoder > IT: Doppio processore elettronico per controllo sicurezza salita. EN: Increased safety by double electronic processor > IT: Facilità di collegamento mediante connettori rapidi. EN: Quick connect cable
Sicurezza / Safety features	> IT: Valvola di flusso. EN: Flow control valve > IT: Valvola paracadute. EN: Hydraulic burst valve > IT: Cricco meccanico. EN: Mechanical safety lock > IT: Valvola di massima pressione. EN: Overload relief valve > IT: Sezionatore generale lucchettabile. EN: Main lockable switch suitable to cut off the batteries > IT: Arresto automatico alla massima altezza. EN: Automatic stop at the highest position
Alimentazione / Power source	> IT: Batterie 24 V (corrente continua) , 80 Ah. EN: Batteries 24 VDC, 80 Ah > IT: Carica batterie integrato: 100/240 V - AC; 50 /60 Hz , 8A. EN: Integrated battery charger : 100/240 V - AC; 50 /60 Hz, 8A > IT: Cavo di alimentazione e alimentatore integrati in ogni colonna. EN: Wire charging socket integrated on each column
Sistema di movimentazione / Support wheels	> IT: Ruota posteriore con freno manuale e manico per la movimentazione. EN: Rear wheel with steering handle > IT: Ruota posteriore ammortizzata. EN: Rear: spring loaded wheel, with locking brake > IT: Ruote anteriori in materiale plastico con cuscinetti a sfera. EN: Front: fixed nylon wheels with bearings
Optional	> IT: Sistema di controllo wireless. EN: Wireless control as optional > IT: Luci. EN: Lighting > IT: Disponibile kit per autolavaggio. EN: available kit for washbay

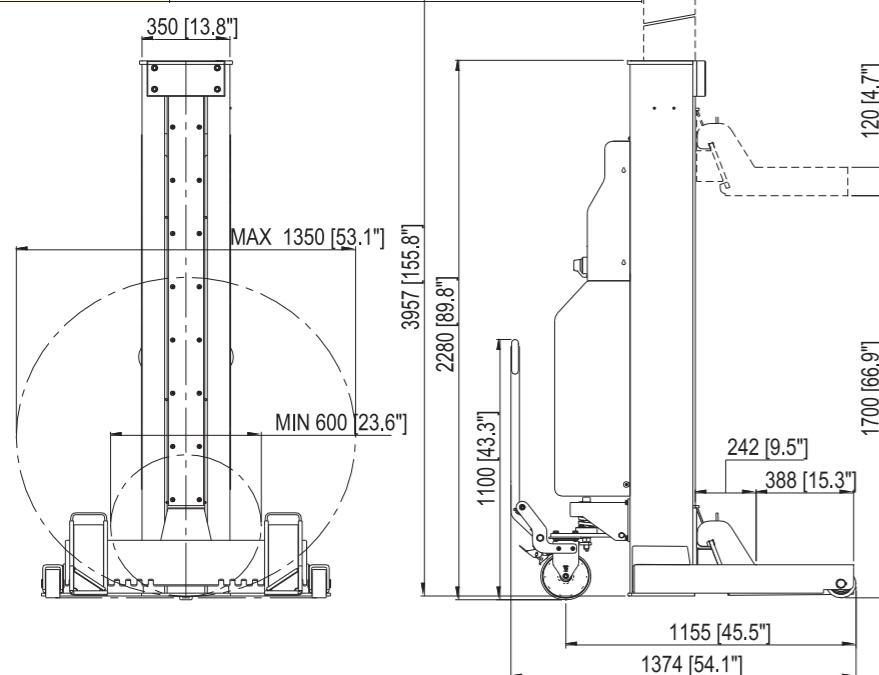

# MCO 86

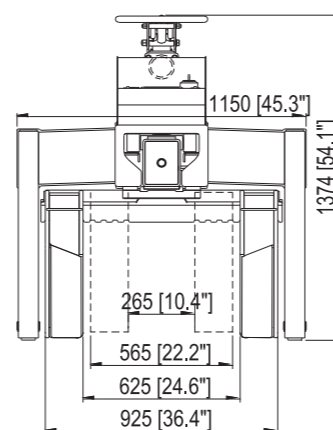

## COLONNE MOBILI MOBILE COLUMNS

# MCO 86



# MCO 86

Omer, da sempre attenta all'innovazione e alla qualità dei prodotti, ha introdotto nella sua gamma di sollevatori per veicoli HD, le colonne mobili elettroidrauliche (MCO 86), wireless-batteria, ampliando quindi, con una soluzione tecnica di livello, l'offerta di prodotti per le officine votate al service di veicoli commerciali o al trasporto pubblico, affiancandosi alle ben note linee dei ponti a corsia KAR e Vega.

• La sincronizzazione tra le colonne può essere gestita indifferentemente via wireless o via cavo, a seconda delle necessità. La sincronizzazione wireless consente una maggiore libertà nelle manovre di carico, non presentando alcun tipo di intralcio fisico, mentre la soluzione via cavo, può fungere da valido sistema di back up, nel momento in cui dovesse presentarsene la necessità.

• Un luminoso display touch screen 7" a colori, permette di controllare da ogni singola colonna l'intero set, la coppia o il singolo sollevatore: una comodità a cui difficilmente si potrà rinunciare! L'ampio display touch screen a colori inoltre permette una facile e intuitiva gestione delle varie funzioni, quali: la configurazione della muta; il livello di carica delle batterie; la sincronizzazione wireless/cavo e lo stato di manutenzione. Sul board di comando è inoltre presente un set di tasti fisici che offrono la solidità costruttiva necessaria per operare nell'officina.



Innovation and quality have always been of paramount importance at O.M.E.R spa. The new MCO series of wireless heavy-duty electro/hydraulic mobile columns have been designed to increase potential lifting solutions for workshops servicing both commercial or public sector vehicles. The new MCO columns were also designed to compliment popular Omer KAR and VEGA platform lifting systems currently in service worldwide.

• Depending on the application or service conditions, the synchronization can be achieved with either wireless technology or conventional cable communication. Wireless provides the operator with the ultimate freedom of mobility by eliminating any physical obstruction between the columns. The cable communication feature provides a failsafe backup system should the need arise.

• Each MCO column has a full function control with 7" colour LCD touch screen. The operator can control the lift from any column and determine whether the lifting configuration is a full set, single axle (pair) or a single column. The user-friendly control pictorially displays the column configuration, the battery state of charge, the synchronization system being used (wireless or cable), the working height and a diagnostic of the current state of repair. The MCO controls are robust and maintenance free having been designed with the typical workshop environment in mind.



**Архангельск** (8182)63-90-72  
**Астана** (7172)727-132  
**Астрахань** (8512)99-46-04  
**Барнаул** (3852)73-04-60  
**Белгород** (4722)40-23-64  
**Брянск** (4832)59-03-52  
**Владивосток** (423)249-28-31  
**Волгоград** (844)278-03-48  
**Вологда** (8172)26-41-59  
**Воронеж** (473)204-51-73  
**Екатеринбург** (343)384-55-89  
**Иваново** (4932)77-34-06

**Ижевск** (3412)26-03-58  
**Иркутск** (395)279-98-46  
**Казань** (843)206-01-48  
**Калининград** (4012)72-03-81  
**Калуга** (4842)92-23-67  
**Кемерово** (3842)65-04-62  
**Киров** (8332)68-02-04  
**Краснодар** (861)203-40-90  
**Красноярск** (391)204-63-61  
**Курск** (4712)77-13-04  
**Липецк** (4742)52-20-81

**Киргизия** (996)312-96-26-47

**Магнитогорск** (3519)55-03-13  
**Москва** (495)268-04-70  
**Мурманск** (8152)59-64-93  
**Набережные Челны** (8552)20-53-41  
**Нижний Новгород** (831)429-08-12  
**Новокузнецк** (3843)20-46-81  
**Новосибирск** (383)227-86-73  
**Омск** (3812)21-46-40  
**Орел** (4862)44-53-42  
**Оренбург** (3532)37-68-04  
**Пенза** (8412)22-31-16

**Россия** (495)268-04-70

• L'uso di batterie di qualità a GEL, in condizioni normali di utilizzo, permette di portare a termine oltre 30 cicli prima che la ricarica sia necessaria. La ricarica avviene facilmente tramite una normale presa elettrica e l'apposito carica batterie a 220V AC - 60Hz - 8A;

• Il trolley è equipaggiato con una singola ruota industriale montata su cuscinetti, che permette un angolo di "turn Around" di quasi 180 gradi. Tale ruota poggia inoltre su un sistema a molla, che permette una sicura e veloce presa del carico. Questo sistema dunque, comparato alla normale tecnologia pallet jack - largamente utilizzata in questa tipologia di sollevatori -, permette una più facile e rapida movimentazione del sollevatore in ogni circostanza - anche in spazi molto angusti -, e garantisce una maggiore adattabilità alle necessità dell'operatore;

• Le colonne hanno una struttura compatta di solo 115 cm x 137,4 cm, pur mantenendo un'altezza massima pari a 228 cm (chiusa) / 395,7 cm (aperta). Questo ci permette di offrire una facilissima containerizzazione del prodotto, diminuendo quindi anche costi di movimentazione e logistica e, in secondo luogo, garantendo una maggiore stabilità del sollevatore a terra, con un baricentro di gran lunga più basso della media prodotti disponibili sul mercato.



**Пермь** (342)205-81-47  
**Ростов-на-Дону** (863)308-18-15  
**Рязань** (4912)46-61-64  
**Самара** (846)206-03-16  
**Санкт-Петербург** (812)309-46-40  
**Саратов** (845)249-38-78  
**Севастополь** (8692)22-31-93  
**Симферополь** (3652)67-13-56  
**Смоленск** (4812)29-41-54  
**Сочи** (862)225-72-31  
**Ставрополь** (8652)20-65-13

**Казахстан** (772)734-952-31

# MCO 86

• The 24V DC powered system uses premium quality "GEL" style storage batteries. The batteries can easily and quickly be re-charged using the built in 110/220 V 60Hz 8 amp chargers. The cycle life of the battery charge varies on several factors however under normal operating conditions you can expect over 30 lifts before charging is required.

• Mobility is an important factor when choosing a mobile column. The MCO column comes equipped with a steering handle attached to a spring loaded industrial style "easy role" full bearing style wheel, lockable in position by a foot brake. This unique design can achieve a turning angle of approximately 180°. The heavy-duty spring used to support the column provides fast and secure support of the column weight and can be adjusted to suit the operator's preference. This design is preferable over low cost pallet jack systems that are slower to use, less maneuverable and require more maintenance.

• O.M.E.R MCO columns are designed to be compact (115 x 137.4cm - 45.3" x 54") with a lower centre of gravity resulting and greater mobility. The overall lowered height of 228cm (89.4") provides better stability and reduces much of the handling and logistical expense associated with taller columns that do not fit vertically in most trucks or shipping containers.



**Сургут** (3462)77-98-35  
**Тверь** (4822)63-31-35  
**Томск** (3822)98-41-53  
**Тула** (4872)74-02-29  
**Тюмень** (3452)66-21-18  
**Ульяновск** (8422)24-23-59  
**Уфа** (347)229-48-12  
**Хабаровск** (4212)92-98-04  
**Челябинск** (351)202-03-61  
**Череповец** (8202)49-02-64  
**Ярославль** (4852)69-52-93