

Архангельск (8182)63-90-72
Астана (7172)727-132
Астрахань (8512)99-46-04
Барнаул (3852)73-04-60
Белгород (4722)40-23-64
Брянск (4832)59-03-52
Владивосток (423)249-28-31
Волгоград (844)278-03-48
Вологда (8172)26-41-59
Воронеж (473)204-51-73
Екатеринбург (343)384-55-89
Иваново (4932)77-34-06

Ижевск (3412)26-03-58
Иркутск (395)279-98-46
Казань (843)206-01-48
Калининград (4012)72-03-81
Калуга (4842)92-23-67
Кемерово (3842)65-04-62
Киров (8332)68-02-04
Краснодар (861)203-40-90
Красноярск (391)204-63-61
Курск (4712)77-13-04
Липецк (4742)52-20-81
Киргизия (996)312-96-26-47

Магнитогорск (3519)55-03-13
Москва (495)268-04-70
Мурманск (8152)59-64-93
Набережные Челны (8552)20-53-41
Нижний Новгород (831)429-08-12
Новокузнецк (3843)20-46-81
Новосибирск (383)227-86-73
Омск (3812)21-46-40
Орел (4862)44-53-42
Оренбург (3532)37-68-04
Пенза (8412)22-31-16
Россия (495)268-04-70

Пермь (342)205-81-47
Ростов-на-Дону (863)308-18-15
Рязань (4912)46-61-64
Самара (846)206-03-16
Санкт-Петербург (812)309-46-40
Саратов (845)249-38-78
Севастополь (8692)22-31-93
Симферополь (3652)67-13-56
Смоленск (4812)29-41-54
Сочи (862)225-72-31
Ставрополь (8652)20-65-13
Казахстан (772)734-952-31

Сургут (3462)77-98-35
Тверь (4822)63-31-35
Томск (3822)98-41-53
Тула (4872)74-02-29
Тюмень (3452)66-21-18
Ульяновск (8422)24-23-59
Уфа (347)229-48-12
Хабаровск (4212)92-98-04
Челябинск (351)202-03-61
Череповец (8202)49-02-64
Ярославль (4852)69-52-93

<https://omer.nt-rt.ru> || orw@nt-rt.ru

КАТАЛОГ

решения, соответствующие всем требованиям
парковки и хранения автомобилей

ПАРКОВОЧНЫЕ

СИСТЕМЫ

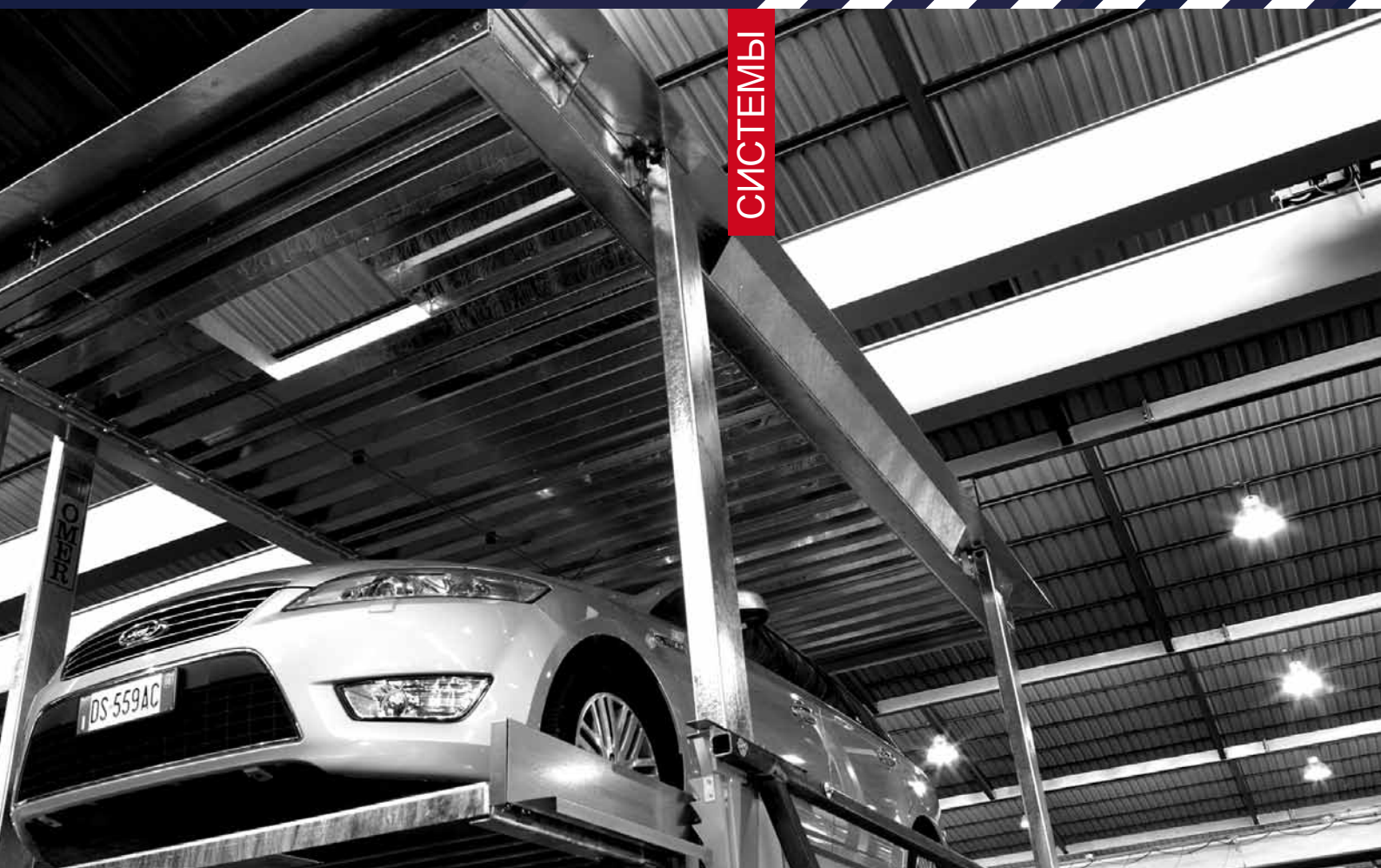



СОДЕРЖАНИЕ

страница

страница

страница



bipark26

06



rex gold

54



tripark

130



mono

16



totalrex

72



duplo

140



move 20/2

28



move 30П

90



rallo

154



move 20+20/2

34



move 30L

102



tecnopark

164



rex PF

42



totalmove

114

Dep
vertrek

check-in



Trains



Parking



О КОМПАНИИ



Компания OMER, ведущий производитель автомобильных подъемников, была основана в 1970м году благодаря решительности и изобретательности ее создателя, Эриде Россато. В настоящее время компания работает по всему миру, с энтузиазмом создает и распространяет механизмы и профессиональное оборудование наивысшего качества. Компания OMER существует давно и известна своим неизменным стремлением к качеству и инновациям. Результатом

этого стремления являются более 60 международных патентов, а также широкий ассортимент продукции, соответствующей любым требованиям рынка. Компания OMER выпускает оборудование, которое может использоваться в любых, самых сложных и узкоспециальных областях применения: от обычных автомобильных подъемников (грузоподъемностью от 500 до 52000 кг) до парковочных систем, от обычных двухъярусных платформ и до многоуровневых и более сложных, роботизированных или полностью автоматических систем.





Компания OMER предлагает широкий ассортимент парковочного оборудования любого уровня: от самых простых моделей, позволяющих разместить

два автомобиля на одном парковочном месте, до самых сложных, модульных систем неограниченной вместимости и полностью автоматизированных систем. Среди продукции компании OMER большое количество различных поворотных столов и подъемников для

автомобилей, материалов и товаров. Автоматические парковочные системы компании OMER - это инновационные решения, которые позволяют с максимальной эффективностью использовать ограниченные парковочные площади, а также применять для парковки любые неиспользуемые и труднодоступные места (внутренние дворы, крыши, подвальные помещения, гаражи устаревшей конструкции, чердаки, частные дома и здания и др.).

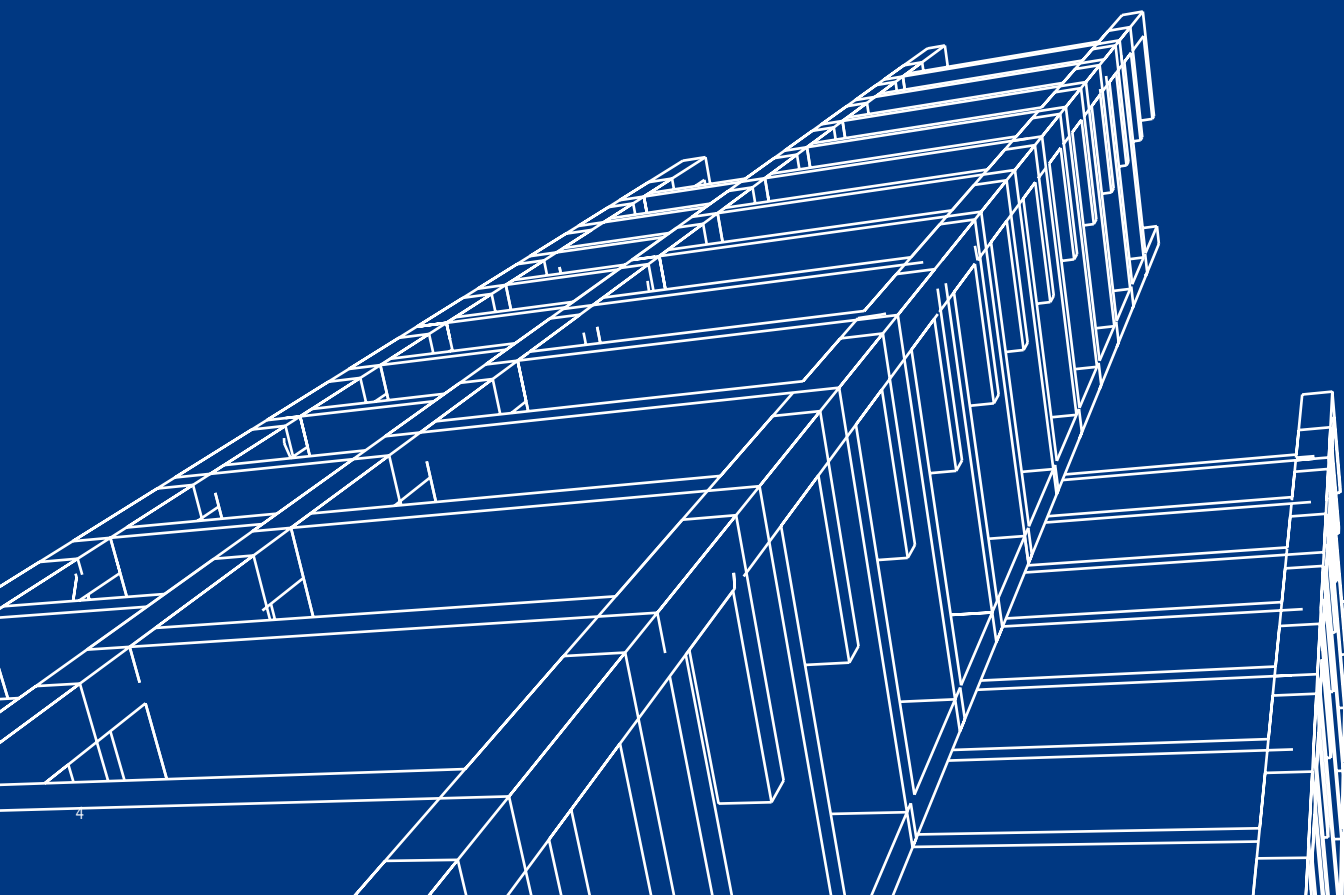



ПАРКОВОЧНЫЕ СИСТЕМЫ

Парковочные системы компании OMER состоят из независимых самонесущих неподвижных модульных конструкций, а также подвижных (роботизированных) элементов с электрогидравлическими приводами. Автомобиль размещается в приемной ячейке, после чего, после ряда проверок и действий, направленных на обеспечение безопасности, робот отводит платформу с автомобилем от приемной ячейки на зарезервированное для данного пользователя место. Все эти действия выполняются полностью автоматически. Перемещение ячеек с автомобилями осуществляется простым и абсолютно безопасным образом: пользователь и автомобиль полностью защищены рядом предохранительных механизмов, встроенных в систему, и управляемых с

помощью специального программного обеспечения.

Парковочные системы компании OMER эксклюзивны. Большинство моделей защищены международными патентами. Парковочные системы компании OMER прошли испытания и одобрены ведущими международными контролирующими организациями. Производитель оставляет за собой право в любое время вносить изменения в техническую информацию, размещенную на сайте или в каталогах компании, без оповещения об этом и, не принимая на себя какой-либо ответственности за это. Компания OMER будет преследовать любые нарушения своих прав в полном соответствии с действующим законодательством.



BIPARK 26





BIPARK 26



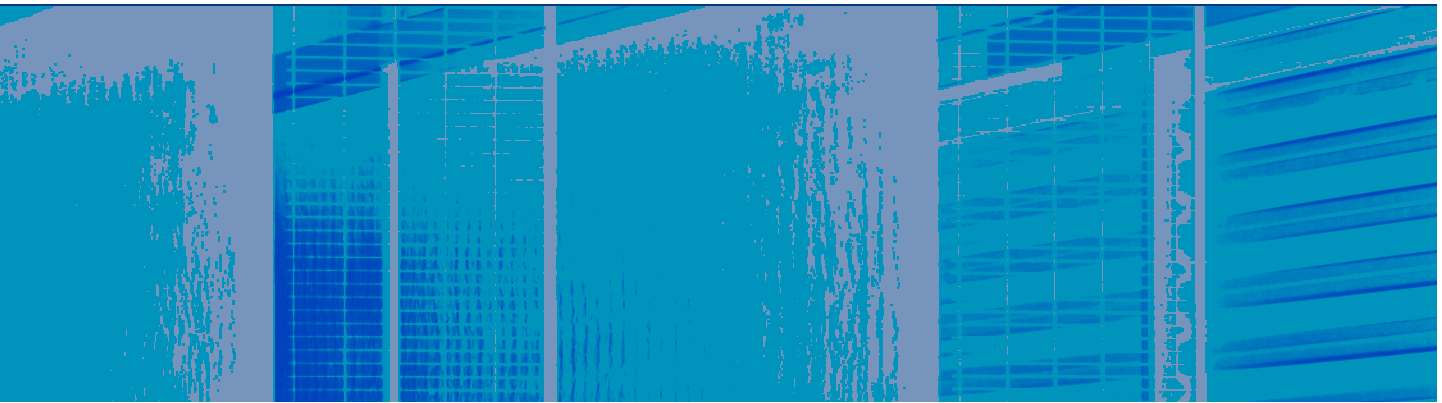

Віраж 26 представляє собою швидко і плавно працюючу парковочну систему для парковки двох автомобілів.



Платформа володіє грузопідйомністю 2600 кг і може використовуватися для парковки як повноприводних вездорожників, так і спортивних автомобілів з низьким просвітом. Платформа виготовлена з оцинкованих матеріалів, а її конструкція перешкоджає стеканню бруду з верхнього автомобіля на нижній.



Компактні розміри системи зводять до мінімуму необхідне для її установки простір, що дозволяє використовувати відносно невеликі площі для парковки декількох автомобілів. Панель управління може бути встановлена найбільш зручним для управління підйомом автомобіля способом, відповідно до потреб користувача.

На передній стороні платформи є упор для передніх колес автомобіля.

BIPARK 26



Компактность платформы и электрогидравлической системы хорошо видны на этих фотографиях.

Когда платформа поднята на максимальную высоту, под ней можно установить любой пассажирский автомобиль стандартного типа. При этом система очень проста в работе.

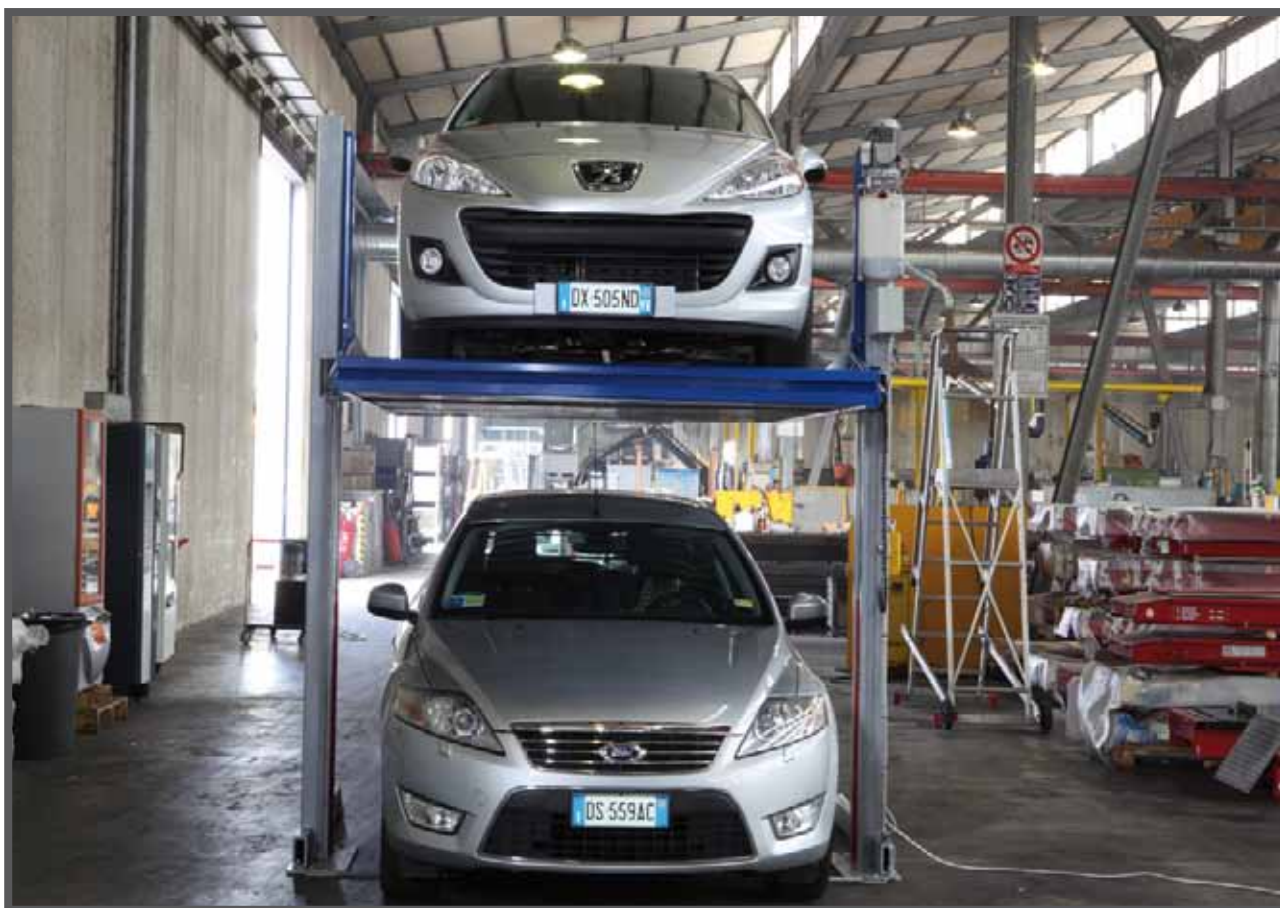



Уникальный стопорный механизм с торсионным валом, с которым жестко совмещена шестерня зубчатой передачи, и собачкой, перемещающейся под действием электромагнита, обеспечивает надежную фиксацию платформы на любой высоте, в том числе после опускания из крайнего положения.

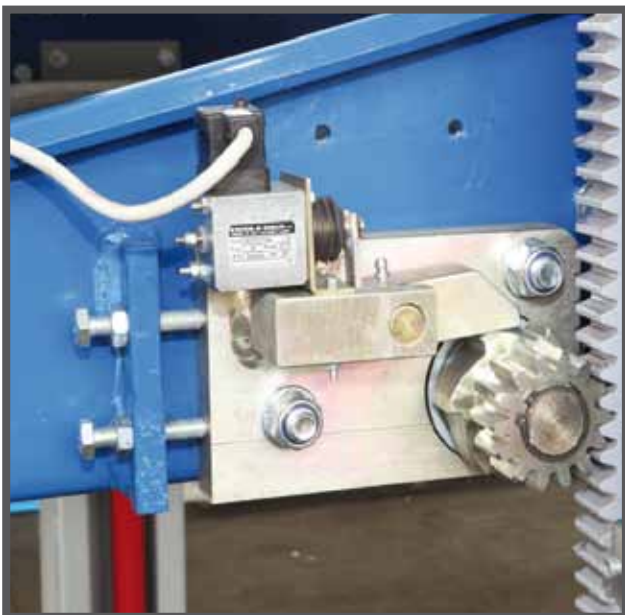

Торсионный механизм, входящий в зацепление с зубчатой рейкой, выравнивает платформу, и исключает необходимость учитывать развесовку автомобиля при парковке. Благодаря этому автомобиль может быть ориентирован любой стороной, а также смещен в сторону от центра платформы.



На фотографии выше показана каретка платформы. Она перемещается на колесах с нейлоновым направляющим с покрытием из дисульфида молибдена. Благодаря этому сочетание трение между опорой и кареткой снижается и, следовательно, уменьшается необходимая для работы системы мощность. Кроме того, это обеспечивает длительный срок службы системы и сокращает объем необходимого технического обслуживания. Уникальная структура колонны позволяет существенно сократить размеры системы, но в то же время повысить ее стойкость и жесткость.



На пульте управления имеется грибовидная кнопка аварийной остановки, а также главный выключатель с ключом.

Если несколько подъемников установлены рядом, в зависимости от потребностей пользователя для работы с ними может использоваться один, общий ключ, либо набор отдельных ключей.

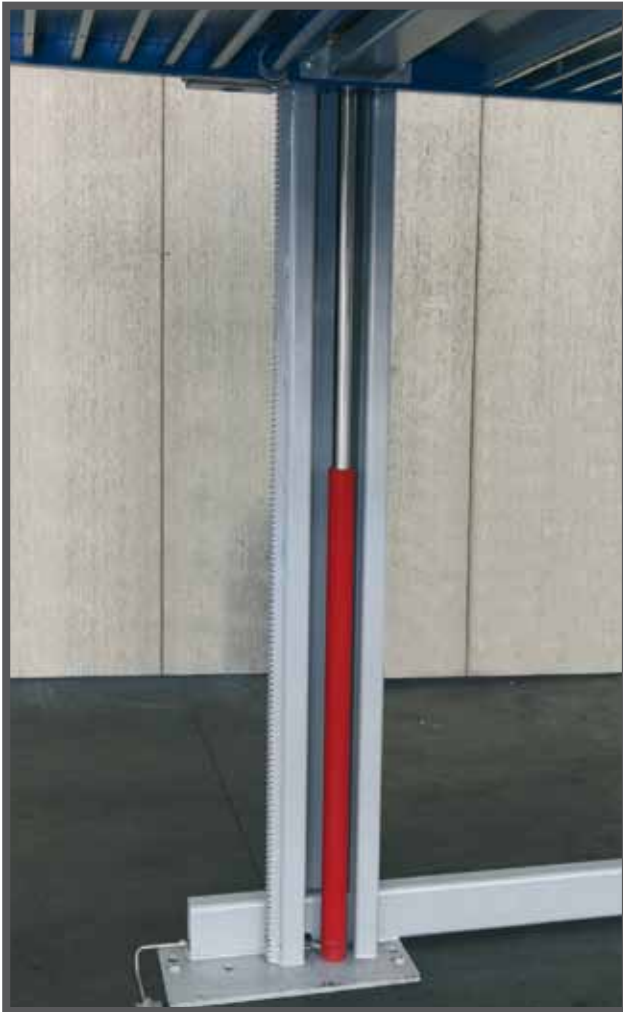

Два гидравлических подъемных цилиндра (RAM, производитель - компания OMER) обеспечивают подъем платформы без применения дополнительных средств: тросов или цепей.



Компактные размеры гидростанции и электрической панели, которые находятся в верхней части левой опоры, обеспечивают непревзойденную эффективность системы при минимальных требованиях к занимаемой площади, а также возможность беспрепятственной парковки автомобиля.



Высота подъема платформы устанавливается во время начальной настройки системы при помощи стопорных стальных пластин, которые устанавливаются в верхних частях опор. Благодаря этому можно установить максимальную

высоту подъема автомобиля, соответствующую требованиям пользователя и окружающей среды, а также гарантировать безопасную работу системы.

BIPARK 26

BIPARK 26

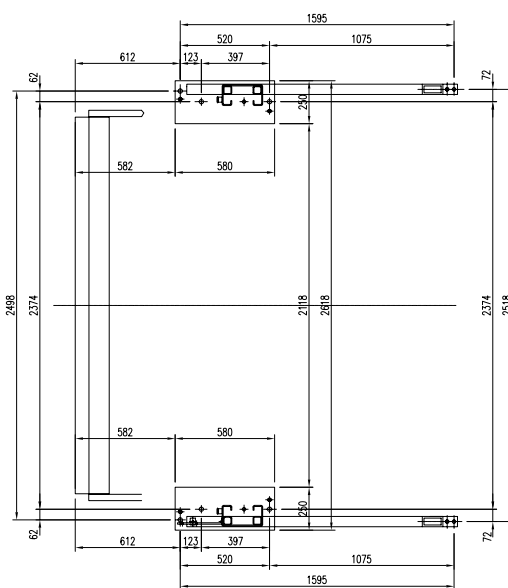
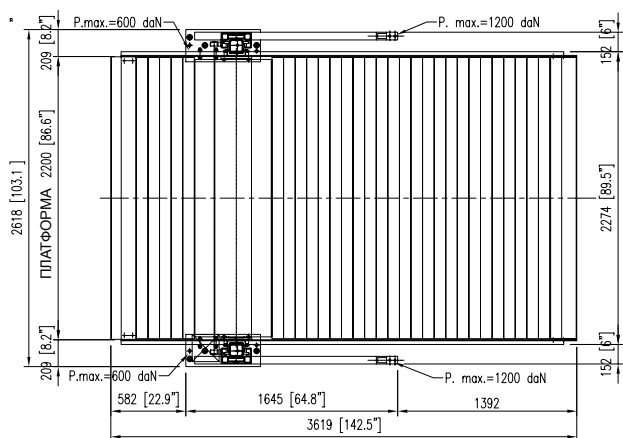
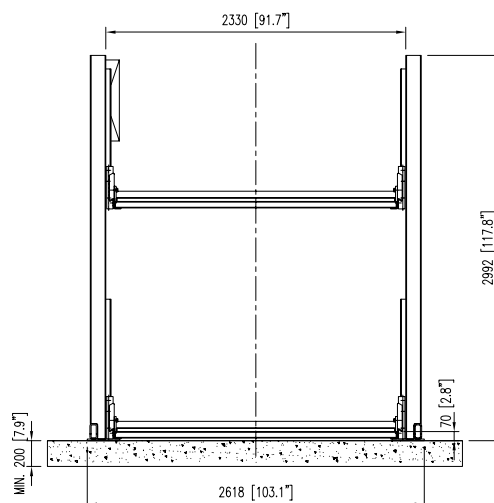
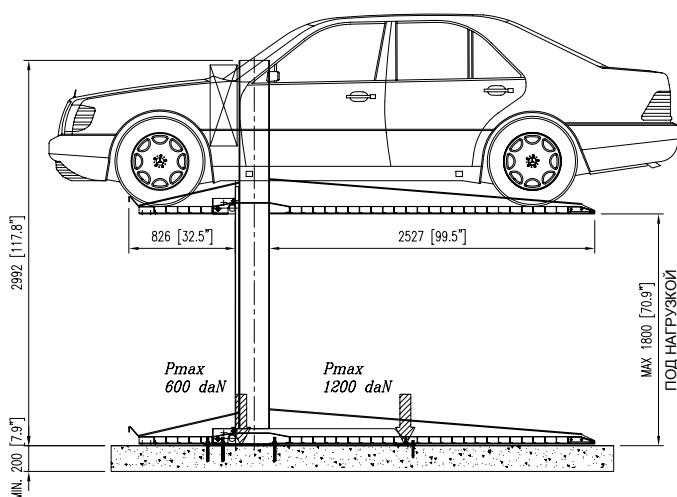

	Грузоподъемность	Стандартная высота подъема	Макс. высота подъема	Мин. размер платформы	Стандартная платформа	Макс. размер платформы	Полезная высота	Приямок	Мощность	Скорость	Параметры электросети	Стандартный вес	Прим.
BIPARK 26	2.600 кг	1.850 мм	1.850 мм	1.500x3.619 мм	2.200x3.619 мм	2.400x3.619 мм	1.800 мм		1,5 кВт	0,03 м/с	400 В/50 Гц	1.050 кг	
BIPARK 26 H 21	2.600 кг	2.100 мм	2.100 мм	1.500x3.619 мм	2.200x3.619 мм	2.400x3.619 мм	2.050 мм		1,5 кВт	0,03 м/с	400 В/50 Гц	1.100 кг	

ХАРАКТЕРИСТИКИ, КОМПЛЕКТ ПОСТАВКИ И ДОПОЛНИТЕЛЬНЫЕ ОПЦИИ

VIPARK 26 H 21

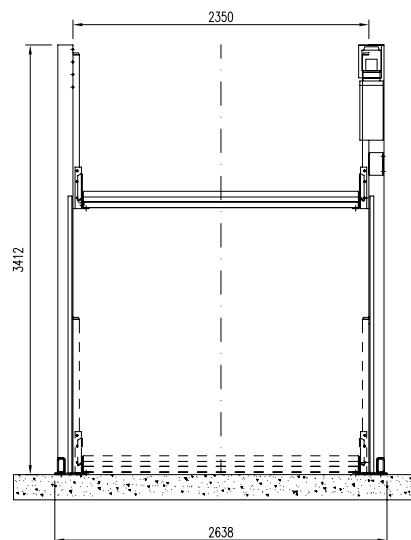
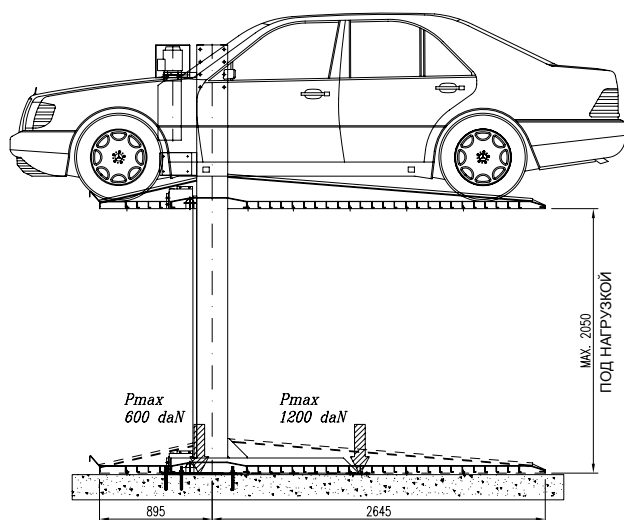

ПРИНАДЛЕЖНОСТИ

■ СТАНДАРТНАЯ КОМПЛЕКТАЦИЯ □ ОПЦИЯ

НАИМЕНОВАНИЕ	VIPARK 26	VIPARK 26 H21	ПРИМЕЧАНИЯ
Стандартные цвета: СИНИЙ RAL 5005 и СЕРЕБРИСТЫЙ RAL 9006	■	■	
2 колонны с подъемными цилиндрами	■	■	
1 стандартная платформа	■	■	Ш 2200 x Д 3619 мм
1 торсионный вал	■	■	
1 упор для передних колес	■	■	
1 пульт управления с функцией автоматической остановки	■	■	
1 гидравлический блок управления с приводом мощностью 1,5 кВт	■	■	
Напряжение питания: 400 В/3 фазы/50-60 Гц	■	■	
Регулируемая высота подъема	■	■	
Механические и электрические предохранительные устройства	■	■	
Конструктивные элементы из нейлона	■	■	
Опора для пульта управления	□	□	
Герметичная оцинкованная крышка блока управления для установки вне помещений	□	□	
Герметичный пульт управления (IP 65)	□	□	
Верхняя крышка (2 шт.)	□	□	
Световая сигнализация	□	□	
Звуковая сигнализация	□	□	
Ручной насос	□	□	
Датчик наличия автомобиля на платформе	□	□	
Датчик наличия автомобиля под платформой	□	□	
Нестандартные источники питания - 220 В/1 фаза/50-60 Гц - 208 В/3 фаза/60 Гц	□	□	
Комплект идентичных ключей для нескольких систем Vipark	□	□	
Комплект различных ключей для нескольких систем Vipark	□	□	Не более 10 различных ключей
Горячая оцинковка	□	□	Колонны, направляющие, соединительные пластины опор, профиль платформы, въездные мостки, упор для колес.
Деревянный поддон для деталей Vipark 26	□	□	
Ящик для пульта управления	□	□	

mono

OMER s.p.a.
MOVE MONO 10
PORTATA MAX. 10 TONNE
MAX. CAPACITY 2200 LBS
MAX. TRACKSPEED





1 2 3 4 5 6 7 8 9 10 11 12 13 14 15 16 17 18 19 20 21 22 23 24 25 26 27 28 29 30 31 32 33 34 35 36 37 38 39 40 41 42 43 44 45 46 47 48 49 50 51 52 53 54 55 56 57 58 59 60 61 62 63 64 65 66 67 68 69 70 71 72 73 74 75 76 77 78 79 80 81 82 83 84 85 86 87 88 89 90 91 92 93 94 95 96 97 98 99 100

mono



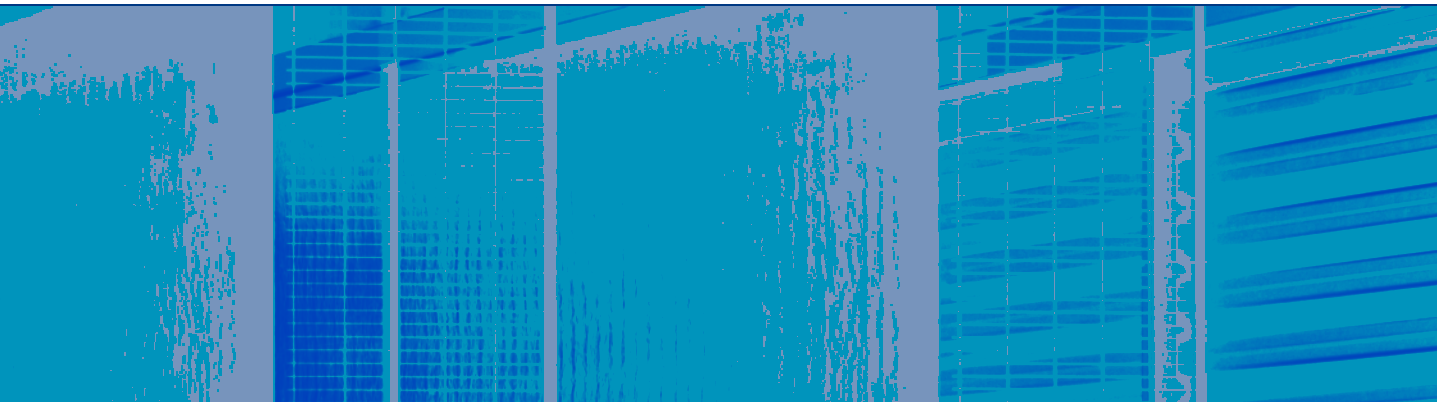

Компания Omer SPA выпускает грузовые подъемные платформы грузоподъемностью от 750 до 1500 кг, то есть рассчитанные на работу с тяжелыми грузами.

Следовательно, можно говорить о том, что грузовые платформы Omer SPA ориентированы на промышленных пользователей.

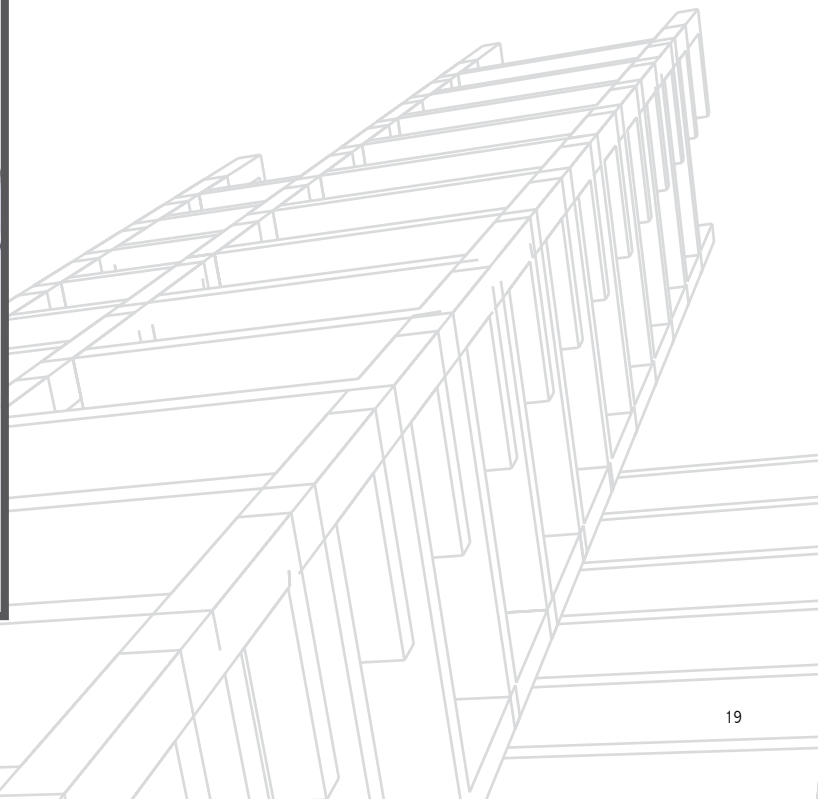



Конструкция состоит из двух колонн, сваренных вместе в единый блок, что обеспечивает системе повышенную жесткость, а также расположенного по центру гидравлического цилиндра (производитель - компания Omer SPA), который подключен к специальному блоку управления.



Блок управления состоит из масляного резервуара, электрического щита и электрогидравлического насоса. В собранном виде систем занимает менее одно квадратного метра. При этом обеспечивается свободный доступ для технического обслуживания и управления.

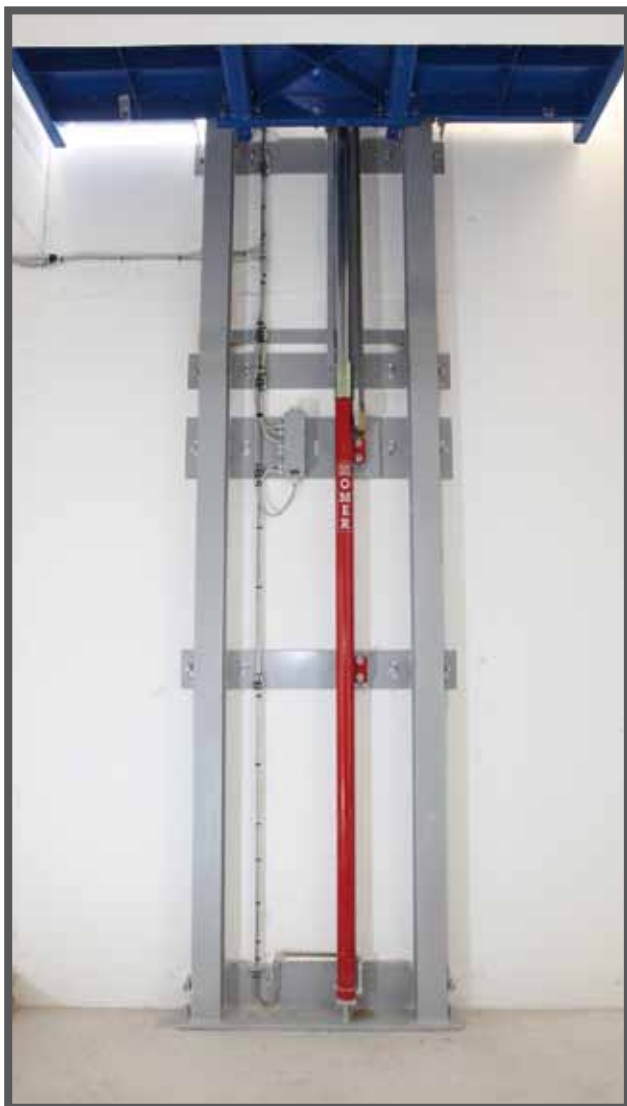

Опорные конструкции (как хорошо видно на этой фотографии) соединены несколькими горизонтальными стальными пластинами, что делает систему еще более жесткой.

Гидроцилиндр расположен посередине между опорами и имеет размеры, пропорциональные грузоподъемности платформы.



Основные элементы системы, в том числе - все электрические соединения и распределительная коробка, расположены между колонн. Благодаря этому они легко доступны для периодического технического обслуживания.



Система оснащена низковольтными концевыми выключателями, что позволяет использовать две скорости перемещения платформы. Возможна регулировка системы в соответствии с конкретными условиями эксплуатации.



Когда платформа проходит мимо концевых выключателей, сначала подается команда торможения, а затем - останова.



Платформа состоит из пересекающихся трубчатых профилей, которые проходят вдоль всей ее длины и обеспечивают платформе значительную жесткость. Благодаря этому система имеет большую грузоподъемность (до 1500 кг).

ВИД СПЕРЕДИ

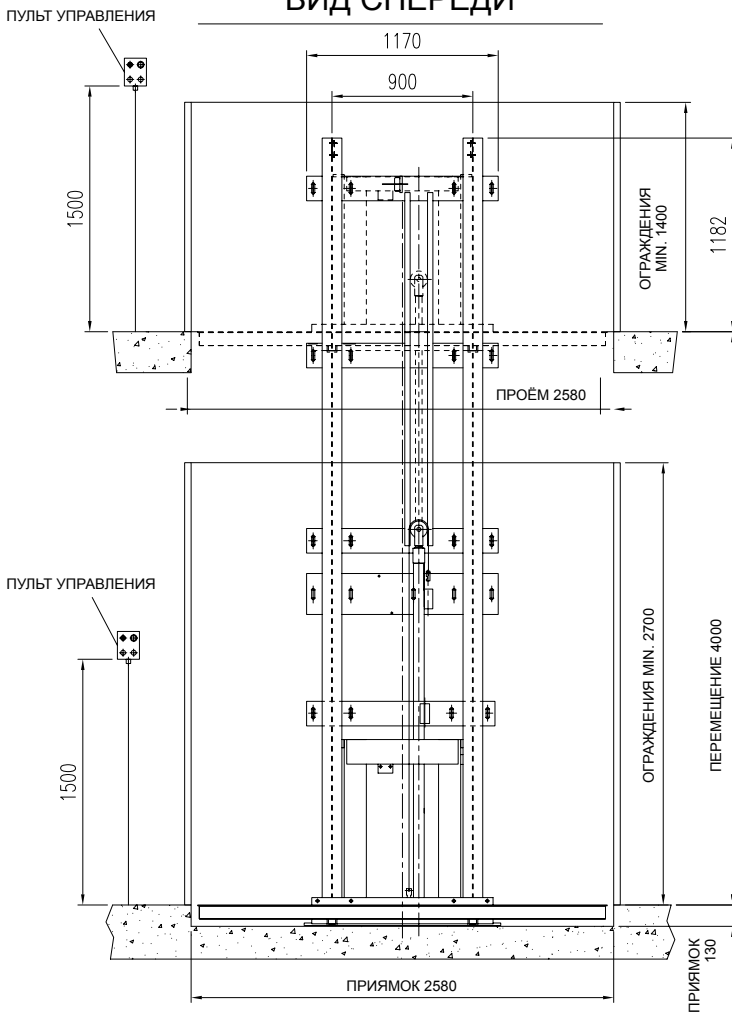

ВИД СБОКУ

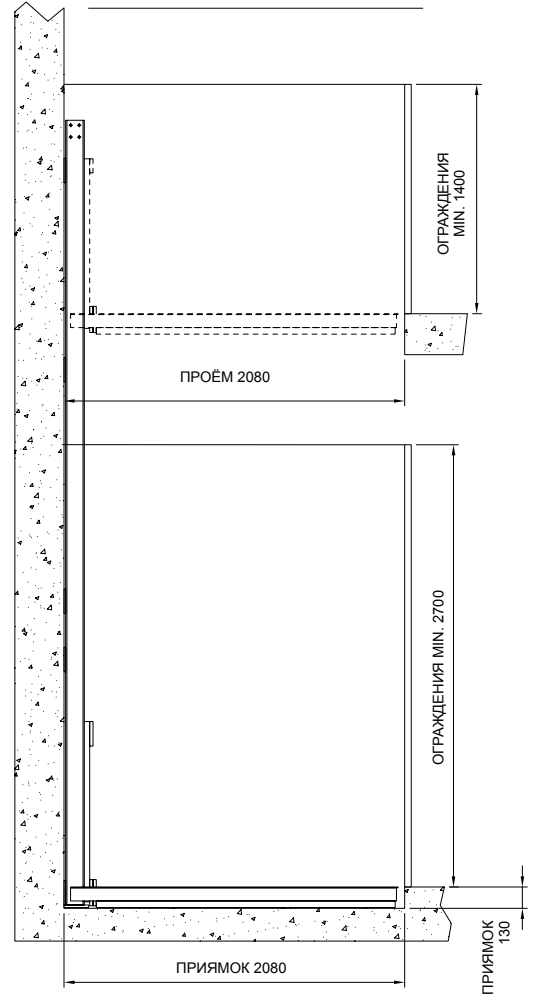

ВИД СВЕРХУ

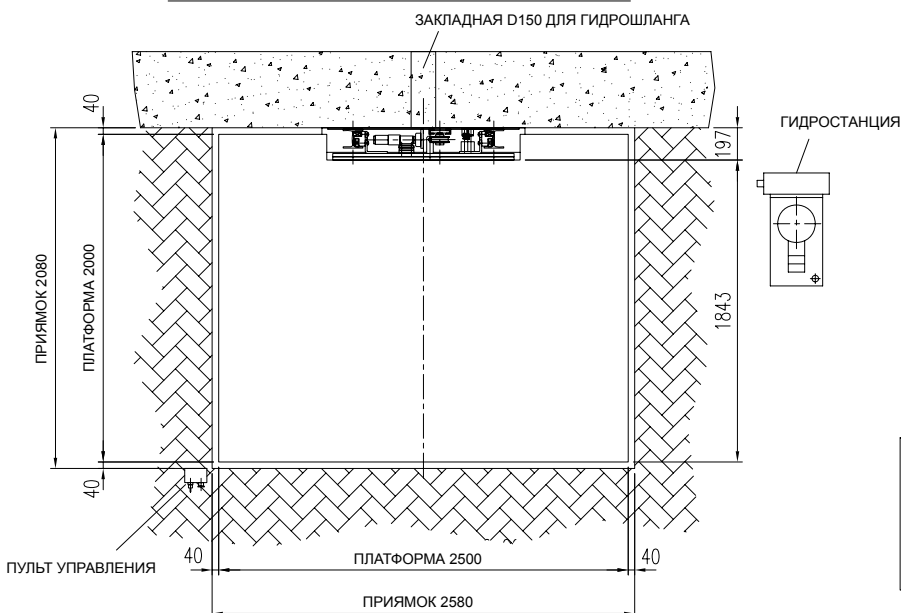

ПОЖАЛУЙСТА, ОПРЕДЕЛИТЕ МЕСТО УСТАНОВКИ ДЛЯ:
 - ГИДРОСТАНЦИЯ
 - ПУЛЬТ УПРАВЛЕНИЯ

ХАРАКТЕРИСТИКИ, КОМПЛЕКТ ПОСТАВКИ И ДОПОЛНИТЕЛЬНЫЕ ОПЦИИ

МОНО 15

ВИД СПЕРЕДИ

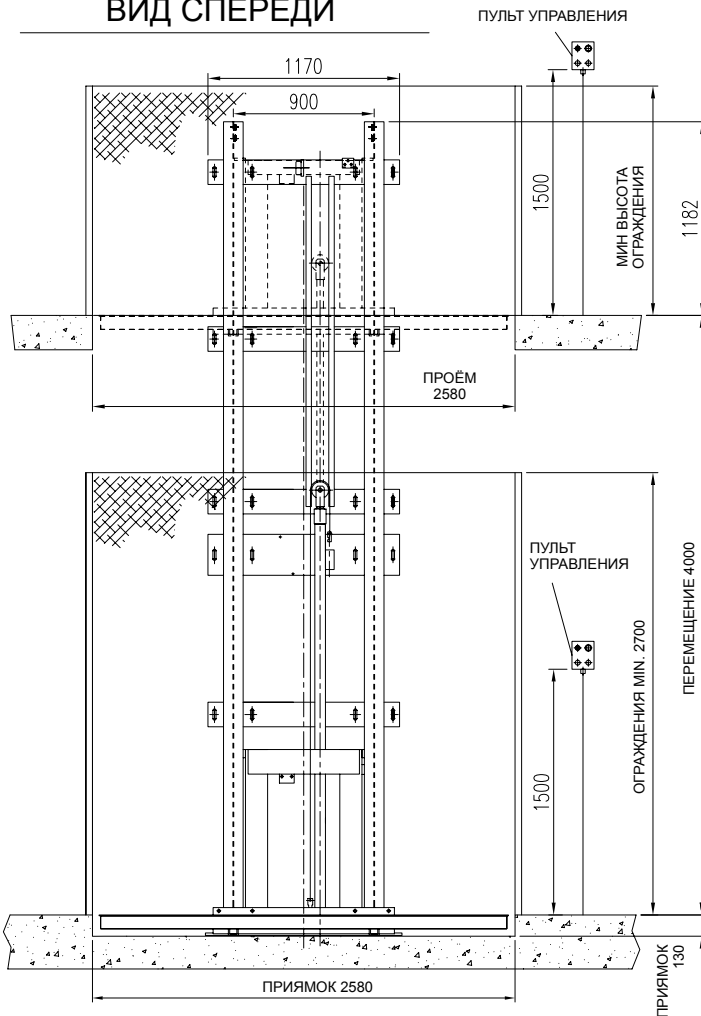

ВИД СБОКУ

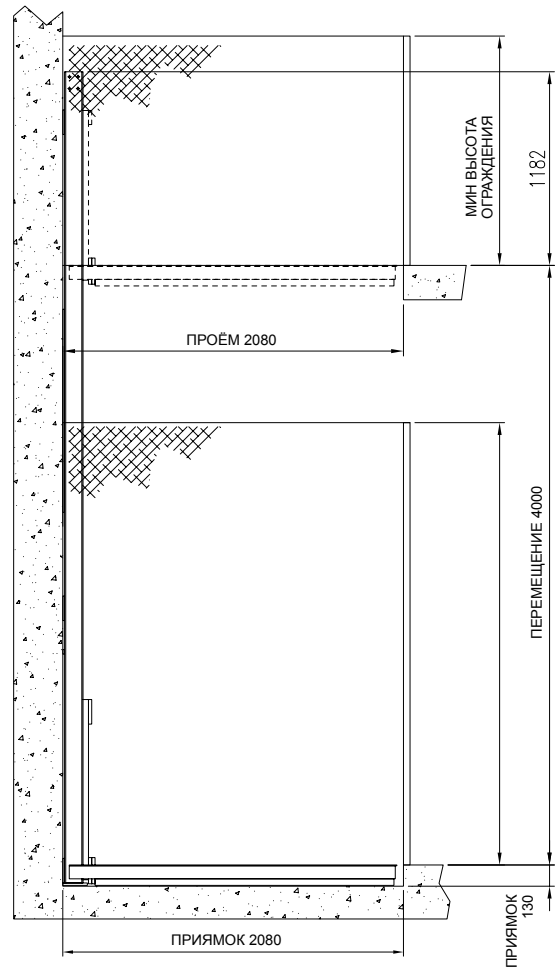

ВИД СВЕРХУ

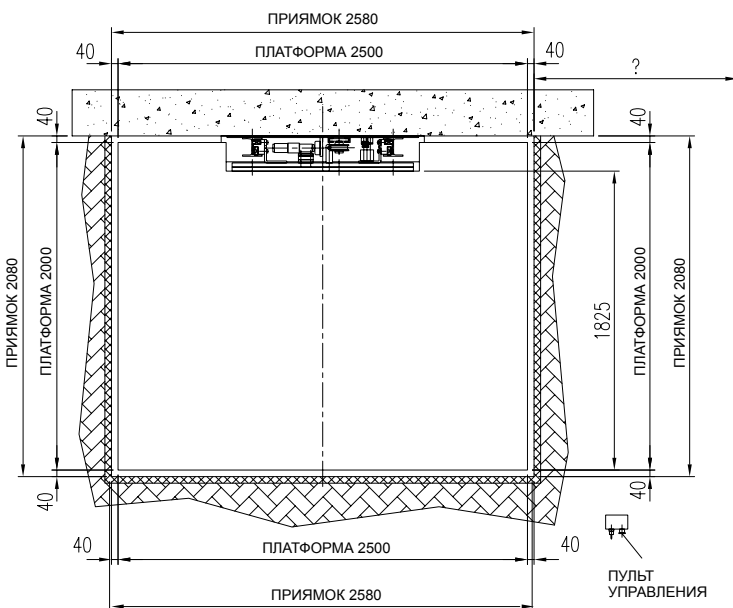

ПОЖАЛУЙСТА, ОПРЕДЕЛИТЕ МЕСТО УСТАНОВКИ ДЛЯ:
 - ГИДРОСТАНЦИЯ
 - ПУЛЬТ УПРАВЛЕНИЯ

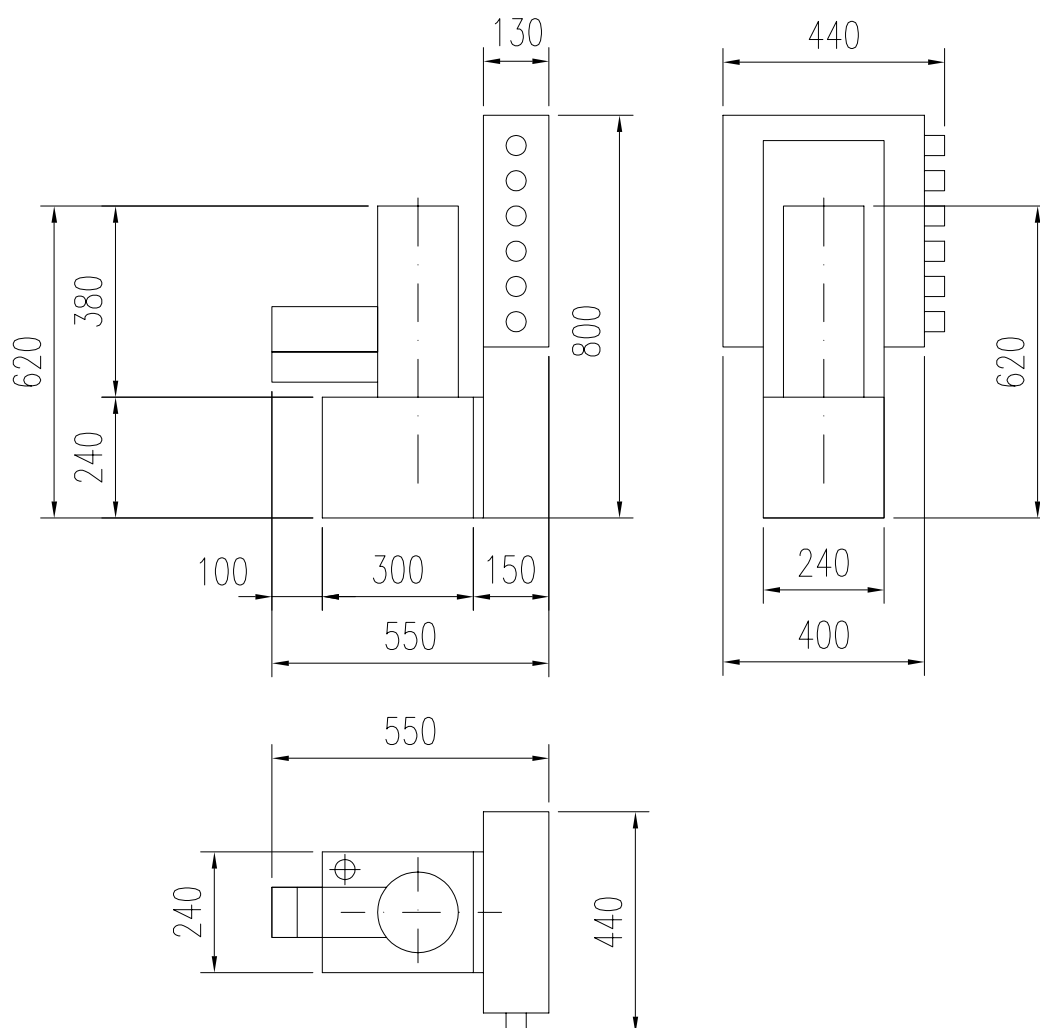

РАЗМЕРЫ ГИДРОСТАНЦИИ

	Грузоподъемность	Стандартная высота подъема	Макс. высота подъема	Мин. платформа	Стандартная платформа	Макс. платформа	Полезная высота	Приемок	Мощность	Скорость	Напряжение питания	Стандартный вес	Прим.
MONO 7,5	750 кг	4.000 мм	17.000 мм	500x840 мм	2.000x2.500 мм	2.000x2.500 мм		130 мм	2,5 кВт	0,15 м/с	400 В/50 Гц	1.150 кг	Скорость движения платформы зависит от диаметра поршня установленной гидравлической системы.
MONO 10	1.000 кг	4.000 мм	17.000 мм	500x840 мм	2.000x2.500 мм	2.000x2.500 мм		130 мм	2,5 кВт	0,15 м/с	400 В/50 Гц	1150 кг	Скорость движения платформы зависит от диаметра поршня установленной гидравлической системы.
MONO 15	1.500 кг	4.000 мм	17.000 мм	500x1.150 мм	2.000x2.500 мм	2.000x2.500 мм		130 мм	2,5 кВт	0,15 м/с	400 В/50 Гц	1.350 кг	Скорость движения платформы зависит от диаметра поршня установленной гидравлической системы.

ХАРАКТЕРИСТИКИ, КОМПЛЕКТ ПОСТАВКИ И ДОПОЛНИТЕЛЬНЫЕ ОПЦИИ

ПРИНАДЛЕЖНОСТИ

■ СТАНДАРТНАЯ КОМПЛЕКТАЦИЯ □ ОПЦИЯ

НАИМЕНОВАНИЕ	MONO 7,5	MONO 10	MONO 15	ПРИМЕЧАНИЯ
Стандартные цвета: СИНИЙ RAL 5005 и СЕРЕБРИСТЫЙ RAL 9006	■	■	■	
1 опора с подъемным цилиндром	■	■	■	
1 платформа	■	■	■	Стандартные размеры: Ш2000хД2000 или Ш2000хД2500 мм
2 пульта управления с функцией автоматической остановки	■	■	■	
2 предохранительных дверных замка	■	■	■	
1 гидравлический блок управления	■	■	■	
Напряжение питания: 400-460 В/3 фазы/50-60 Гц	■	■	■	
1 комплект тормозных механизмов	■	■	■	
1 боковая защитная крышка для направляющей	■	■	■	
Стандартная высота (не регулируется) до 4 м	■	■	■	
2 остановки	■	■	■	
Механические стопорные устройства для фиксации платформы на высоте	■	■	■	
Механические и электрические предохранительные устройства	■	■	■	
Конструктивные элементы из нейлона	■	■	■	
Реверсивные направляющие *	□	□	□	
Регулируемая высота подъема: +/- 50 мм (каждая остановка)	□	□	□	
Высота подъема более 4 м (каждые 500 мм)	□	□	□	Может использоваться для подъема на высоту до 10 м
Гидравлический цилиндр диаметром 90 мм для подъема на высоту свыше 10 м	□	□	□	По заказу и согласованию с компанией OMER
Платформы нестандартных размеров за дополнительную плату	□	□	□	
по заказу - Ш2000 x Д3000 мм.	□	□		
Дополнительная 3-ая остановка	□	□	□	
Дополнительные остановки (4-ая и далее)	□	□	□	Максимум 6 остановок
Колонны, состоящие из 2-х или большего количество секций	□	□	□	
Электромагнитный датчик	□	□	□	
Блок управления предохранительными системами (датчиками и предохранительными замками)	□	□	□	
Дополнительный пульт управления	□	□	□	
Дополнительный предохранительный замок для складывающихся и стандартных дверей	□	□	□	
Приемник внешних импульсных сигналов для каждого пульта управления	□	□	□	Только для платформ с закрытой шахтой
Источник импульсных сигналов для кнопки "Возврат в исходное положение"	□	□	□	Только для платформ с закрытой шахтой
Внешняя инфракрасная система дистанционного управления (не более 5 м) - каждый приемник	□	□	□	
Внешняя инфракрасная система дистанционного управления (не более 5 м) - каждый передатчик	□	□	□	
Световая сигнализация	□	□	□	
Звуковая сигнализация	□	□	□	
Двухцветный башенный светофор (красный/зеленый)	□	□	□	
Плавный пуск	□	□	□	
Ручной насос	□	□	□	
Резервная аккумуляторная батарея	□	□	□	
Герметичная оцинкованная крышка блока управления для установки вне помещений	□	□	□	
Герметичный пульт управления (IP 65)	□	□	□	
Дополнительный комплект электрических стопорных цилиндров под платформой	□	□	□	
Съемный защитный поручень Н=1200 мм (каждый метр)*	□	□	□	
Несъемный защитный поручень Н=1200 мм (каждый метр)*	□	□	□	
Пульт управления, назначение которого определяется конструкцией подъемника*	□	□	□	
Консоль для пульта управления*	□	□	□	
Винтовые анкеры для стен из материалов, отличных от бетона*	□	□	□	
Нестандартные источники питания - 220 В/1 фаза/50-60 Гц	□	□	□	
Нестандартные цвета*	□	□	□	
Горячая оцинковка	□	□	□	
Горячая оцинковка каждые 50 см. При подъеме более чем на 4 м.	□	□	□	
1 защитный поручень без решетки (горячая оцинковка)	□	□	□	
Деревянный поддон для колонн	□	□	□	
Деревянный поддон для платформы	□	□	□	
Ящик для пульта управления	□	□	□	

MOVE
20+20/2





MOVE 20/2



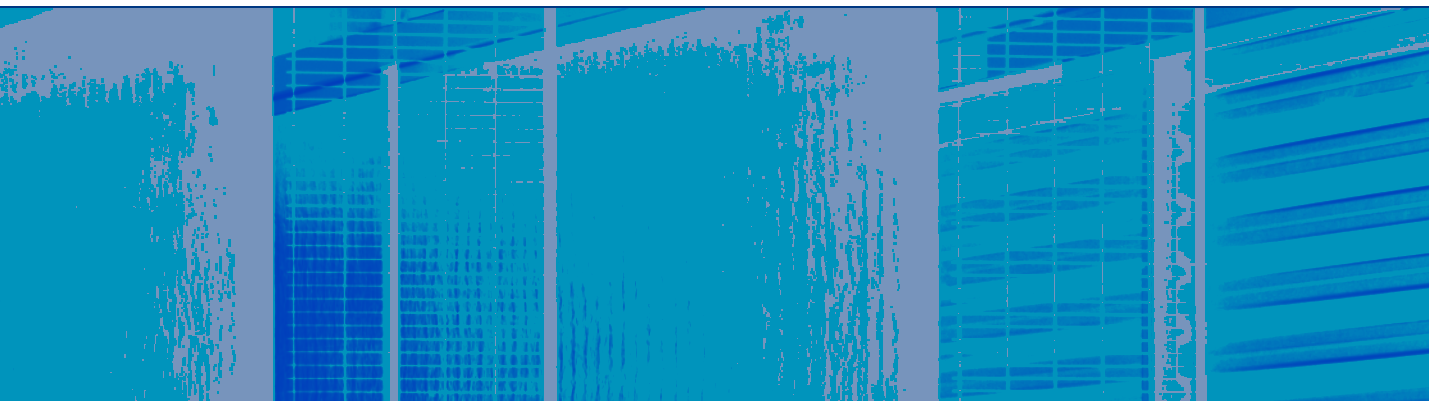

Система Move 20/2 представляет собой независимую двухъярусную парковочную систему, на которой может быть припарковано два автомобиля. При этом любой из них может быть оперативно, без каких-либо ограничений и препятствий, выведен за пределы парковки, независимо от нахождения на ней другого автомобиля.

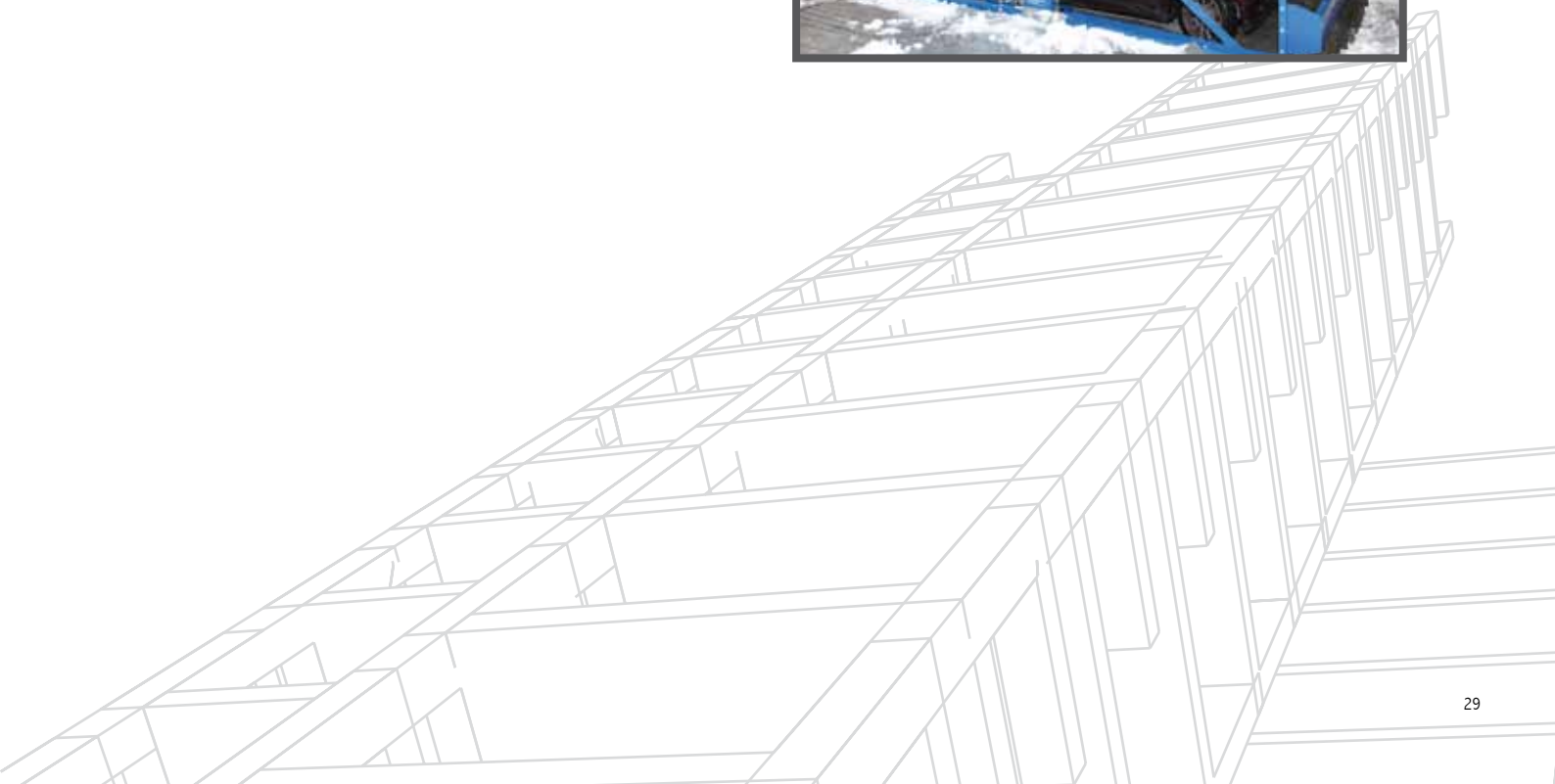

MOVE 20/2

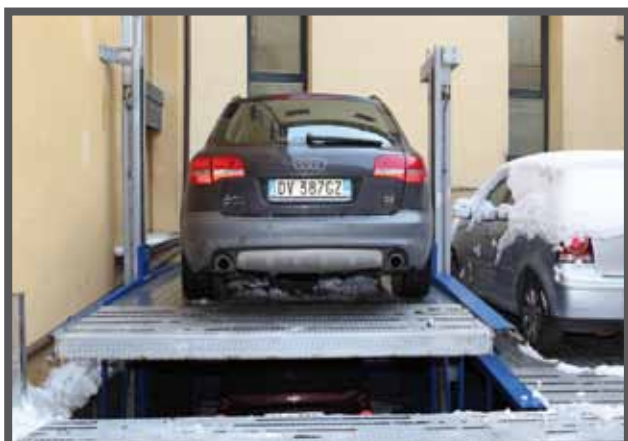

На этой серии фотографий хорошо виден принцип работы системы, а также ее практичность.



Как и система Move 20+20/2, система Move 20 оснащена механическим блоком с гидравлическим приводом, который расположен в верхней части колонны и обеспечивает безопасность.

Управление поршнем, фиксирующим платформу, осуществляется посредством концевого выключателя (который имеется также и в системе Move 20+20/2). Эта предохранительная система

позволяет установить, что поршень полностью вышел или полностью вошел в соответствующее гнездо (работает правильно). Если это не так, платформа автоматически блокируется.





На этой серии фотографий показано, как поршень механической блокировки переводит систему в безопасный режим. Поршень выступает из

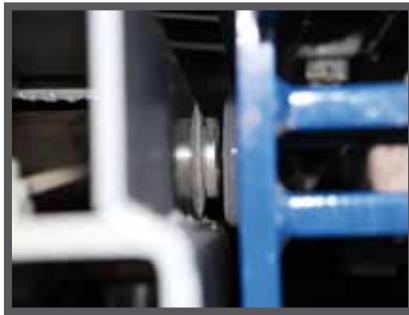

колонны, входит в зацепление с упором и блокирует механизм. По завершении этой операции масло полностью стравливается из гидравлической системы.



Это позволяет прекратить поддержание давления в системе и, следовательно, способствует снижению износа и повышению ее срока службы.



Скользящий вдоль колонн упор надежно закреплен на платформе и внешней стороне вала поршня, что и позволяет ему работать указанным образом. Прочность данной системы является самой главной характеристикой ее качества и безопасности для автомобилей.



Колонны крепятся к стенам при помощи кронштейнов и химических анкеров. Такой способ обеспечивает наибольшую надёжность.

СБОКУ

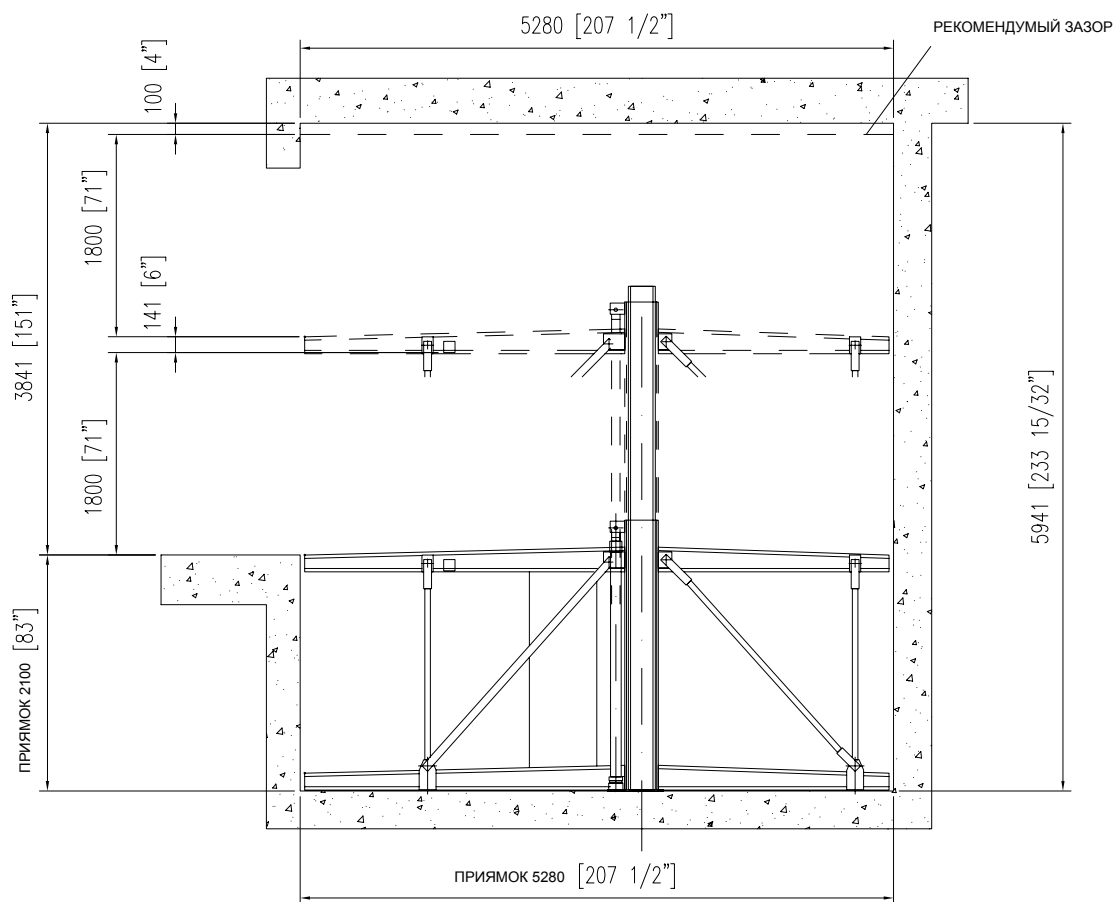

СВЕРХУ

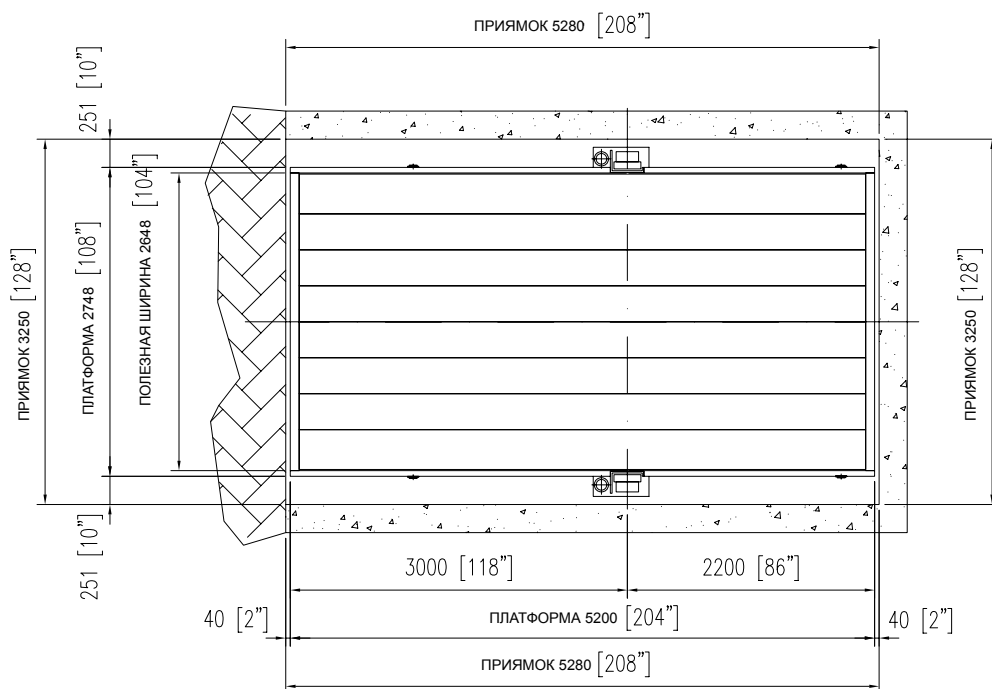

ХАРАКТЕРИСТИКИ, КОМПЛЕКТ ПОСТАВКИ И ДОПОЛНИТЕЛЬНЫЕ ОПЦИИ

	Грузоподъемность	Стандартная высота подъема	Макс. высота подъема	Мин. платформа	Стандартная платформа	Макс. платформа	Полезная высота	Приямок	Мощность	Скорость	Напряжение питания	Стандартный вес	Прим.
MOVE 20/2	2X2.000 кг	1.941 мм	2.100 мм	2.200x4.500 мм	2.750 x 5200 мм	3.000x6.000 мм	1.800 мм	2.100 мм	4 кВт	0,03 м/с	400 В/ 50 Гц	3.500 кг	

ПРИНАДЛЕЖНОСТИ

■ СТАНДАРТНАЯ КОМПЛЕКТАЦИЯ □ ОПЦИЯ

НАИМЕНОВАНИЕ	MOVE 20/2	ПРИМЕЧАНИЯ
Стандартные цвета: СИНИЙ RAL 5005 и СЕРЕБРИСТЫЙ RAL 9006	■	
2 колонны с подъемными цилиндрами	■	
2 платформы с оцинкованным настилом	■	
1 торсионный вал	■	
1 пульт управления с функцией автоматической остановки	■	
Блок управления предохранительными системами (датчиками и предохранительными замками)	■	
1 гидравлический блок управления с приводом	■	
Напряжение питания: 400-460 В/3 фазы/50-60 Гц	■	
1 комплект тормозных механизмов	■	
Стандартная высота H=1800 мм.	■	
4 колесных упора L=745 мм	■	
8 колесных упоров L=1700 мм		
Механические стопорные устройства для фиксации платформы на определенной высоте	■	
Механические и электрические предохранительные устройства	■	
Конструктивные элементы из нейлона	■	
Дополнительный пульт управления	□	
Дополнительный электромагнитный датчик	□	
Предохранительный замок для складывающихся и стандартных дверей	□	
Двухкомпонентный торсионный вал	□	
Световая сигнализация	□	
Звуковая сигнализация	□	
Двухцветный башенный светофор (красный/зеленый)	□	
Экономичный плавный пуск	□	
Ручной насос	□	
Резервная аккумуляторная батарея	□	
Герметичная оцинкованная крышка блока управления для установки вне помещений	□	
Герметичный пульт управления (IP 65)	□	
Датчик присутствия автомобиля	□	
Нестандартные цвета*	□	
1 несъемный защитный поручень без решетки H=1200 мм (каждый метр)*	□	
Горячая оцинковка	□	Колонны, направляющие, тяги, мостки из профилей, крестовины

MOVE 20+20/2



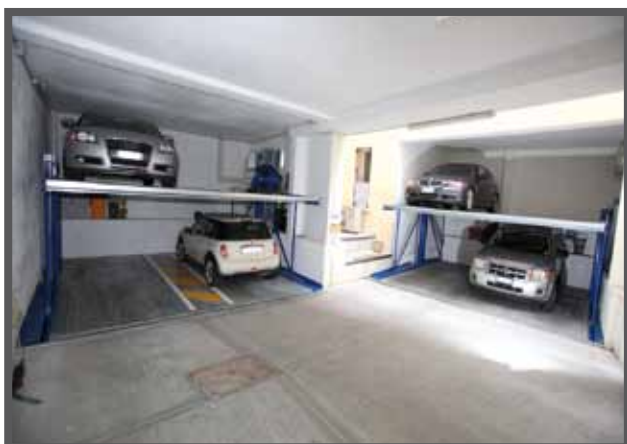
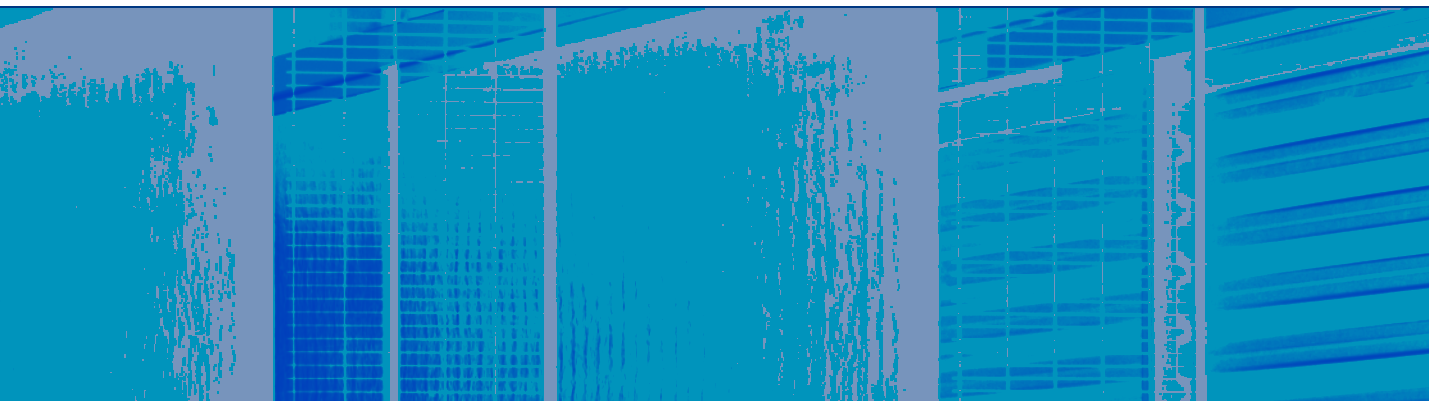

Move 20+20/2 представляет собой независимую двухъярусную систему. Благодаря ряду технических новшеств, эта система является одной из наиболее качественных и безопасных парковочных систем из числа предлагаемых в настоящее время на рынке.

Данная система может использоваться, в том числе, в случаях, когда автомобили расположены на платформе несимметрично - два автомобиля на разных уровнях.



MOVE 20+20/2



Работа системы. Фаза 1



Работа системы. Фаза 2



Работа системы. Фаза 3



Работа системы. Фаза 4



Как показано на рисунках, платформа работает надлежащим образом, даже если на нее действуют совершенно несбалансированные нагрузки.

На этой фотографии показаны конструкции, соединяющие верхнюю и нижнюю платформы - жесткие рамы, гарантирующие безопасность. Гальваническое покрытие нанесено на верхнюю и нижнюю стороны платформ, что повышает их качество и срок службы.

Поверхности платформ идеально гладкие и компактные, поэтому жидкости не могут просачиваться сквозь них.



Эта же конструкция повторяется в нижней части, что обеспечивает прочность всей системы.

Подъемный поршень прямого действия расположен сбоку от опоры и не требует для работы наличия отверстий, которые бы ослабили конструкцию.



Колонны крепятся к стенам при помощи угловых стальных кронштейнов с отверстиями, что гарантирует повышенную устойчивость и безопасность системы.



Закрепленный на платформе упор соединяется с верхним концом вала поршня, что позволяет ему скользить вдоль колонны.

MOVE 20+20/2



Торсионная балка состоит из двух секций, закрепленных посередине механическим соединением.

Благодаря этому нет необходимости учитывать развесовку автомобилей: любые неравномерные нагрузки распределяются вдоль всей торсионной балки, что позволяет двум поршням работать симметрично, без дисбаланса.

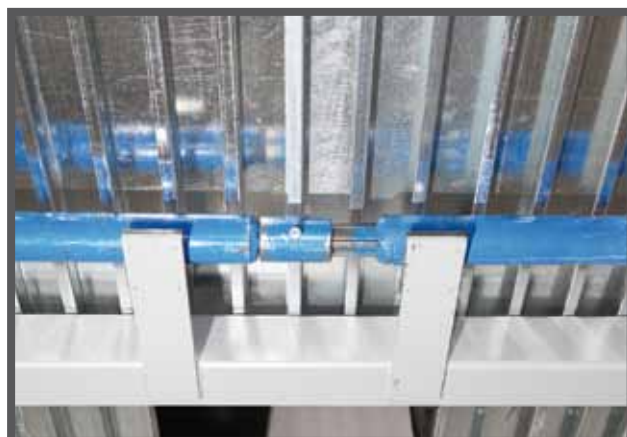
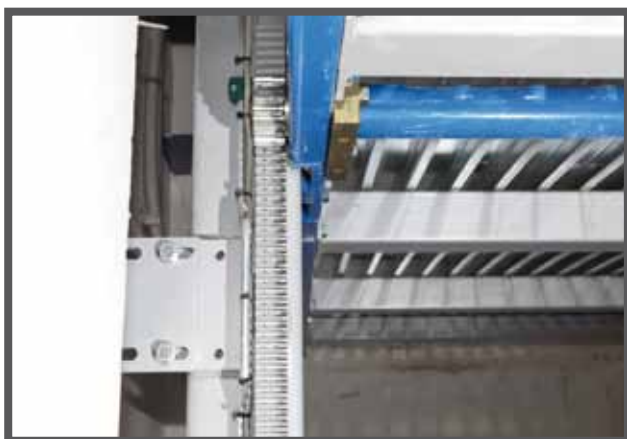

На фотографии показан промежуточный стык торсионной балки.

В конструкции нижней платформы предусмотрен люк для доступа на нижний уровень для ремонта или технического обслуживания.

Этот люк расположен в центре платформы, благодаря чему он доступен даже тогда, когда на платформе имеются автомобили.



Технический люк в открытом состоянии



Система оснащена механизмом, который механически блокирует платформу и гарантирует, что она не изменит своего положения. Блокировка осуществляется поршнем, который выступает из колонны под действием гидравлического давления.



Выступая из колонны, поршень входит в специальное отверстие в упоре направляющей.



После этого упор, диаметр отверстия которого на несколько сантиметров больше диаметра поршня (что сделано для того, чтобы облегчить попадание поршня в отверстие), опускается, опираясь на его поверхность.

После этого давление в гидравлической системе может быть сброшено: платформа механически заблокирована на нужном уровне.



В собранном виде силовая система достаточно компактна и занимает мало места. Несмотря на это, она всегда доступна для управления и технического обслуживания.



На пульте управления имеется кнопка подъема, кнопка спуска, грибовидная кнопка аварийной остановки, а также главный выключатель с ключом. Кроме того, на пульте управления имеются рисунки, поясняющие необходимые для управления системой команды.

MOVE 20+20/2

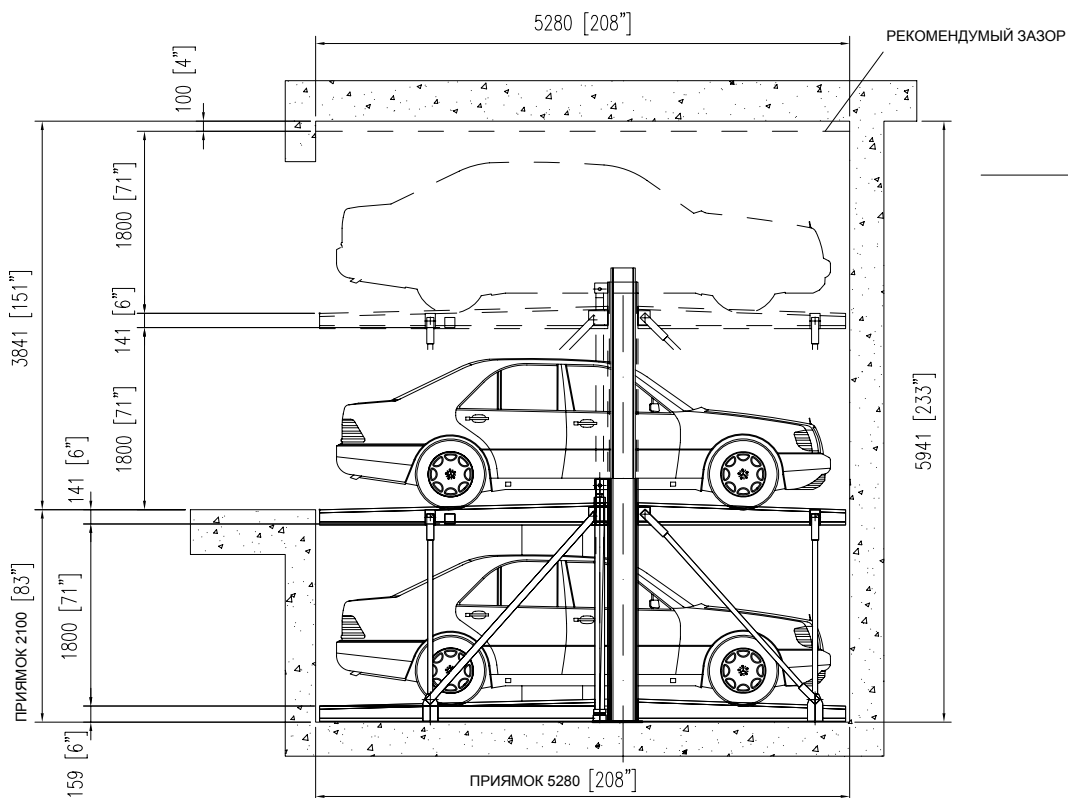

СБОКУ

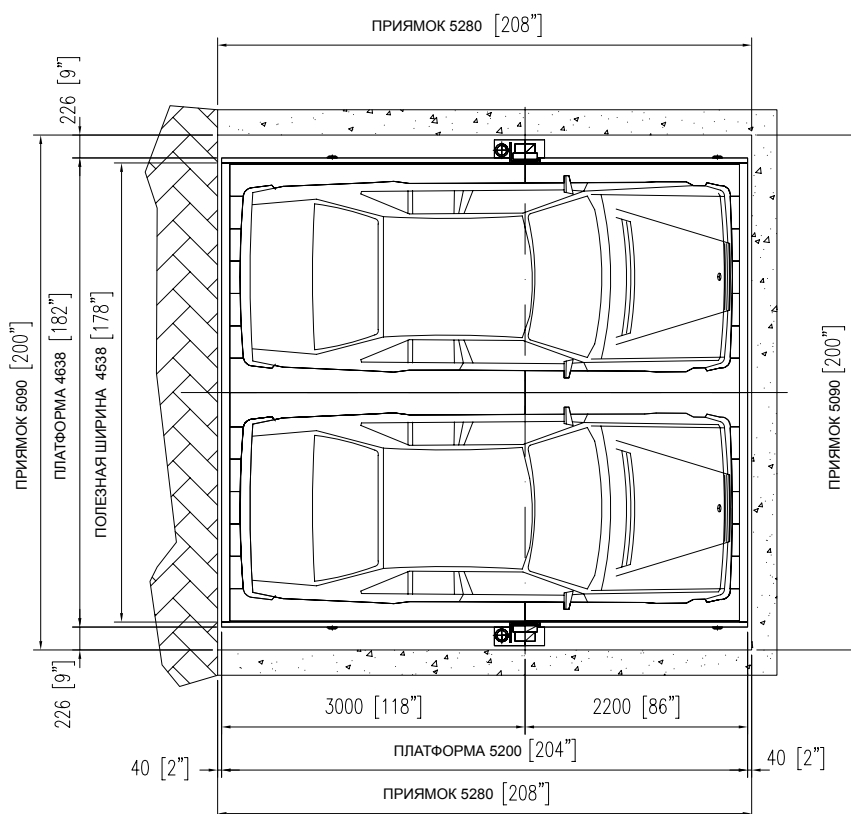

СВЕРХУ

ХАРАКТЕРИСТИКИ, КОМПЛЕКТ ПОСТАВКИ И ДОПОЛНИТЕЛЬНЫЕ ОПЦИИ

	Грузоподъемность	Стандартная высота подъема	Макс. высота подъема	Мин. платформа	Стандартная платформа	Макс. платформа	Полезная высота	Прямая	Мощность	Скорость	Напряжение питания	Стандартный вес	Прим.
MOVE 20+ 20/2	2X2.000 + 2X2.000 кг	1.941 мм	2.100 мм	3.000x4.500 мм	4.640 x 5.200 мм	4.640x6.000 мм	1.800 мм	2.100 мм	7,5 кВт	0,03 м/с	400 В/ 50 Гц	4.700 кг	

ПРИНАДЛЕЖНОСТИ

■ СТАНДАРТНАЯ КОМПЛЕКТАЦИЯ □ ОПЦИЯ

НАИМЕНОВАНИЕ	MOVE 20 + 20/2	ПРИМЕЧАНИЯ
Стандартные цвета: СИНИЙ RAL 5005 и СЕРЕБРИСТЫЙ RAL 9006	■	
2 колонны с подъемными цилиндрами	■	
2 платформы с оцинкованным настилом	■	
1 торсионная балка	■	
1 пульт управления с функцией автоматической остановки	■	
Блок управления предохранительными системами (датчиками и предохранительными замками)	■	
1 гидравлический блок управления с приводом	■	
Напряжение питания: 400-460 В/3 фазы/50-60 Гц		
1 комплект тормозных механизмов	■	
Стандартная высота H=1800 мм	■	
4 колесных упора L=745 мм	■	
8 колесных упоров L=1700 мм		
Механические стопорные устройства для фиксации платформы на определенной высоте	■	
Механические и электрические предохранительные устройства	■	
Конструктивные элементы из нейлона	■	
Дополнительный пульт управления	□	
Дополнительный электромагнитный датчик	□	
Предохранительный замок для складывающихся и стандартных дверей	□	
Двухкомпонентный торсионный вал	□	
Световая сигнализация	□	
Звуковая сигнализация	□	
Двухцветный башенный светофор (красный/зеленый)	□	
Экономичный плавный пуск	□	
Ручной насос	□	
Резервная аккумуляторная батарея	□	
Герметичная оцинкованная крышка блока управления для установки вне помещений	□	
Герметичный пульт управления (IP 65)	□	
Датчик присутствия автомобиля	□	
Нестандартные цвета*	□	
1 несъемный защитный поручень без решетки H=1200 мм (каждый метр)*	□	
Горячая оцинковка	□	Колонны, направляющие, тяги, мостки из профилей, крестовины

REX
PF





REX
PF



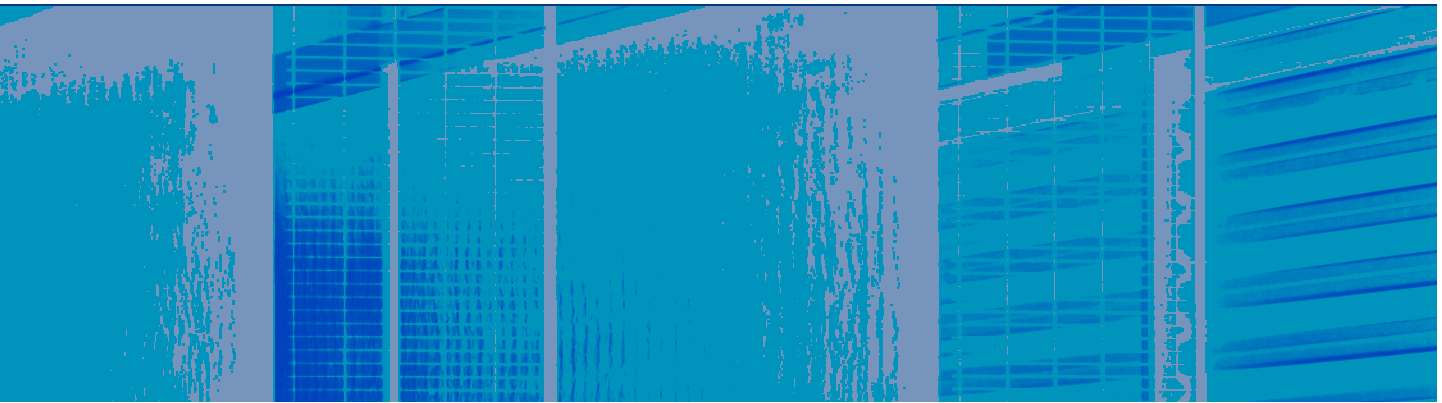

На этой фотографии показано, как универсальная платформа Rex PF (с неподвижной точкой) может использоваться для парковки автомобилей. Благодаря своим размерам (5200 мм) и высокой грузоподъемности (до 3000 кг), эта платформа может использоваться для подъема автомобилей с большой колесной базой и массой.

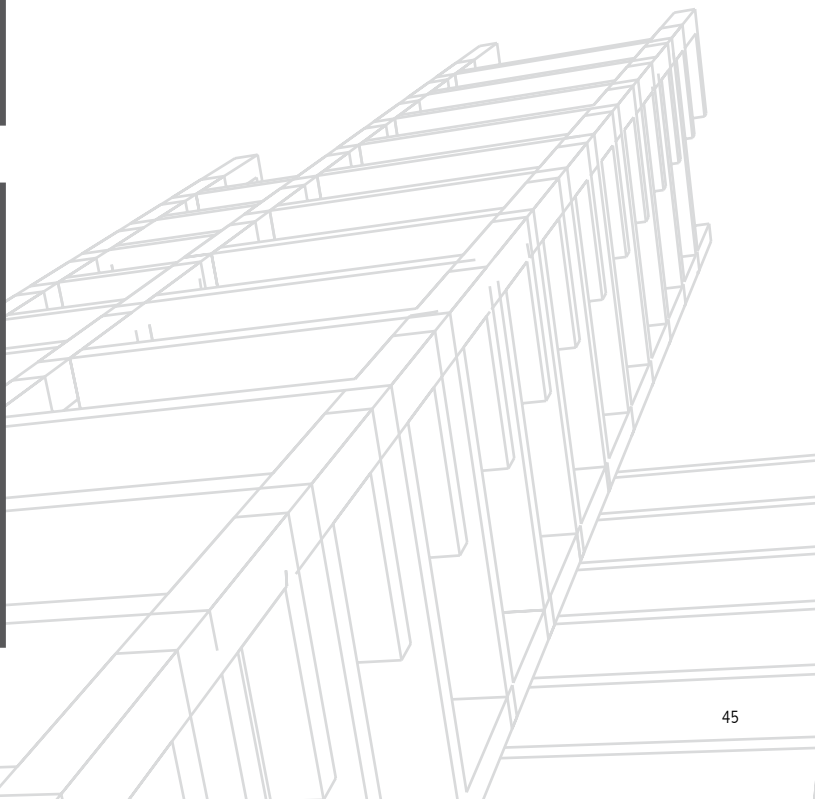
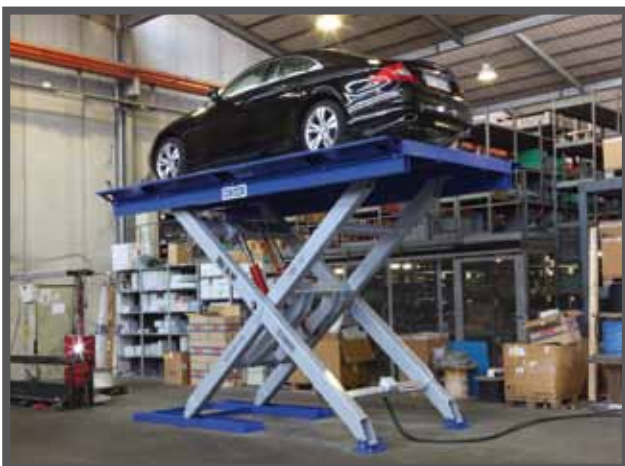

REX PF



Платформа состоит из нескольких низкопрофильных лёгких оцинкованных панелей.



Платформа имеет очень компактные размеры и требует наличия приямка глубиной всего 510 мм, но при этом она обладает исключительно высокой прочностью.





Обратите внимание на упор для колес (в стандартной комплектации), который обеспечивает надлежащее положение передних колес автомобиля. Этот элемент конструкции обеспечивает безопасность, предотвращая неожиданные перемещения автомобиля во время ее движения. Еще один такой упор находится в задней части платформы.



Учитывая надежность продукции компании Omer, данная платформа может использоваться для подъема автомобилей любых типов, в том числе с тяжелыми двигателями и коробками передач, расположенными в их передней части. Это ни в коей мере не снижает безопасность платформы.

REX PF



Нижняя часть платформы опирается на стальной каркас, который обеспечивает надежность работы системы.

Изменяя ширину бокового профиля платформы (как показано на фотографии), можно адаптировать ее ширину под тот или иной автомобиль за счет соответствующего изменения площади опоры.



Две направляющих, по которым перемещаются опоры платформы Rex PF, закреплены на полу механическими анкерами.

Ролики оснащены износостойкими пластиковыми втулками, которые предотвращают трение и продлевают срок службы системы.



Неподвижная часть рамы также закреплена на полу механическими анкерами и соединяется с опорами шарнирами с износостойкими пластиковыми втулками. Это также позволяет увеличить срок службы системы.

REX PF



Гидравлическая система платформы состоит из двух поршней (производитель - компания Omeg), оснащенных дифференциальными клапанами, реагирующими на перепады давления масла. При возникновении таких перепадов (например, при поломке гидравлического соединения или при сильных утечках масла) электромагнитные клапан незамедлительно перекрывает связь между поршнями и этими гидравлическими соединениями, предотвращая вытекание масла



из поршня. На валу левого поршня (см. фотографию) установлены два независимых друг от друга концевых выключателя, которые используются для регулировки перемещения платформы. Третий концевой выключатель (см. фотографию) используется в качестве предохранительного устройства, которое срабатывает в случае поломки первых двух выключателей.



На фотографии показано, что электропроводка удобно закреплена на платформе и легко доступна для технического обслуживания.



Распределительная коробка, служащая для подключения щита питания, расположена на нижней перекладине между неподвижными опорами. Благодаря этому она легко доступна. В целях обеспечения быстроты и простоты монтажа все элементы системы поставляются предварительно установленными на платформе.

ХАРАКТЕРИСТИКИ, КОМПЛЕКТ ПОСТАВКИ И ДОПОЛНИТЕЛЬНЫЕ ОПЦИИ

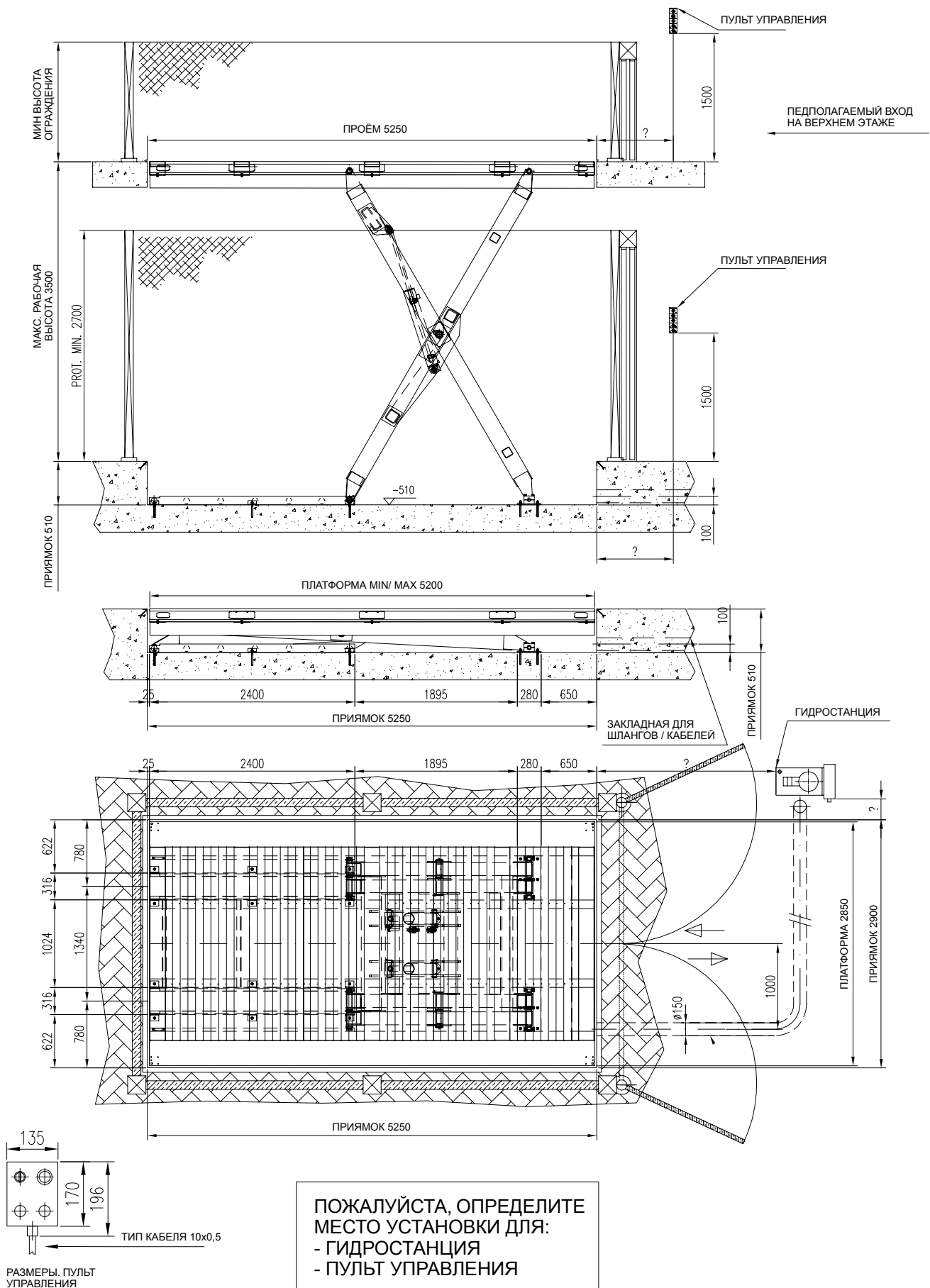

REX PF

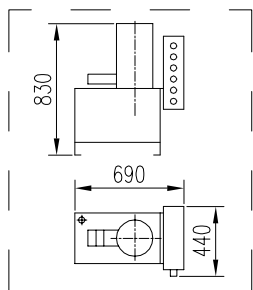
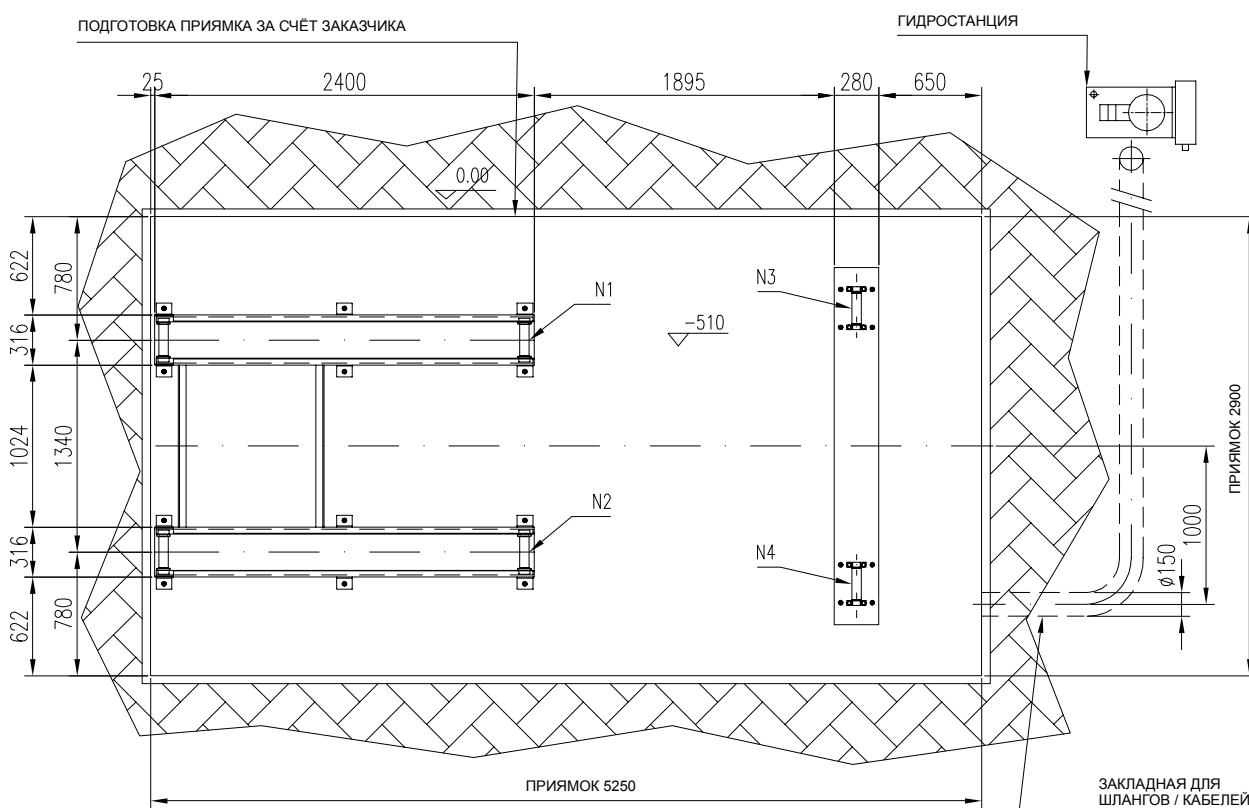
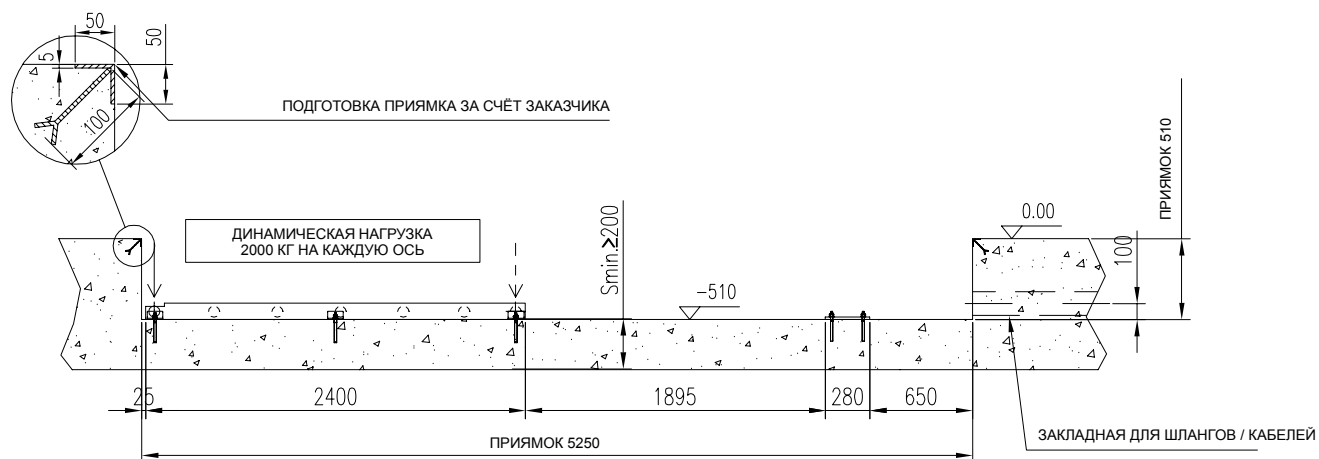

ГИДРОСТАНЦИЯ

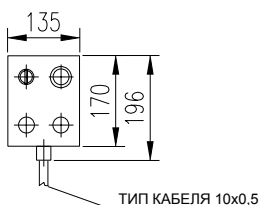

ТИП КАБЕЛЯ 10x0,5

- N1, N2, N3, N4 = KG. 2000
- РЕКОМЕНДУЕТСЯ ПОДГОТОВИТЬ ДРЕНАЖ (ПРИ НЕОБХОДИМОСТИ С ПОМПОЙ)
- РАЗНОСТЬ УРОВНЯ МЕЖДУ ЛЮБЫМИ ДВУМЯ ТОЧКАМИ ПРИЯМКА НЕ ДОЛЖНА ПРЕВЫШАТЬ 2 ММ

РЕХ PF	Грузоподъемность кг	Стандартная высота подъема мм	Макс. высота подъема мм	Мин. платформа мм	Стандартная платформа мм	Макс. платформа мм	Приямок мм	Мощность кВт	Скорость м/с	Напряжение питания В/ Гц	Стандартный вес кг
РЕХ PF	3.000	3.500	3.500	2.320 x 4.700	2.850 x 5.200	3.000 x 5.600	510	4	0,08	400 В/ 50 Гц	3.100

ХАРАКТЕРИСТИКИ, КОМПЛЕКТ ПОСТАВКИ И ДОПОЛНИТЕЛЬНЫЕ ОПЦИИ

ПРИНАДЛЕЖНОСТИ

■ СТАНДАРТНАЯ КОМПЛЕКТАЦИЯ □ ОПЦИЯ

НАИМЕНОВАНИЕ	REX PF	ПРИМЕЧАНИЯ
Стандартные цвета: СИНИЙ RAL 5005 и СЕРЕБРИСТЫЙ RAL 9006	■	
1 платформа, состоящая из оцинкованных панелей	■	
Макс. ход 4100 мм		
Макс. ход 3400 мм	■	
Фланец для шарнирного соединения		
2 базовые плиты для приямка	■	
2 подъемных цилиндра	■	
2 пульта управления с функцией автоматической остановки	■	
Блок управления предохранительными системами (датчиками и предохранительными замками)	■	Включая 2 электромагнитных датчика
1 гидравлический блок управления с приводом	■	
Напряжение питания: 380-415 В/3 фазы/50-60 Гц	■	
2 колесных упора L=745 мм	■	
2 стопора	■	
Механические и электрические предохранительные устройства	■	
Крыша с грузоподъемность: 3000 кг (не подходит для подъема автомобиля)		
Крыша с сетчатым настилом		
Крыша, предназначенная для укладки плитки, имеет по периметру раму высотой 3 см		Макс. вес плитки до 70 кг на кв. м. Мин. ход 3000 мм. Размеры приямка подбираются с учетом толщины плитки
Конструктивные элементы из нейлона	■	
Винтовые анкеры	■	
Нестандартные платформы с уменьшенными/увеличенными размерами		Мин. Ш2660 x Д5200 мм. - Макс. Ш3000 x Д6000 мм
Платформа с гладкими пластинами для укладки плитки		По периметру имеется рама высотой 3 см. Вес плитки не более 70 кг на кв.м.
Грузоподъемность до 8800 фунтов		
Дополнительный стопор	□	
Дополнительный пульт управления	□	
Предохранительный замок для складывающихся и стандартных дверей	□	
Дополнительный электромагнитный датчик	□	
Приемник внешних импульсных сигналов для каждого пульта управления	□	Только для систем с закрытым валом
Источник импульсных сигналов для кнопки "Возврат в исходное положение"	□	Только для систем с закрытым валом
Внешняя инфракрасная система дистанционного управления - каждый приемник	□	Расстояние не более 5 м
Внешняя инфракрасная система дистанционного управления - каждый передатчик	□	Расстояние не более 5 м
Световая сигнализация	□	
Звуковая сигнализация	□	
Двухцветный башенный светофор (красный/зеленый)	□	
Герметичная оцинкованная крышка гидростанции для установки вне помещений	□	
Герметичный пульт управления (IP 65)	□	
Увеличение скорости подъема с 0,05 до 0,10 м/с		
Экономичный плавный пуск	□	
1 несъемный защитный поручень без решетки H=1200 мм (каждый метр)	□	
1 съемный защитный поручень без решетки H=1200 мм (каждый метр)*	□	
Световые барьеры	□	
Датчик присутствия автомобиля (для установки на крыше, 2 шт.)		
Нестандартные цвета*	□	
Push button board people lift design*	□	
Горячая оцинковка	□	
Горячая оцинковка крыши		
Деревянный поддон для системы Rex	□	
Деревянный поддон для пластин платформы	□	
Ящик для пульта управления	□	

REX GOLD





REX GOLD



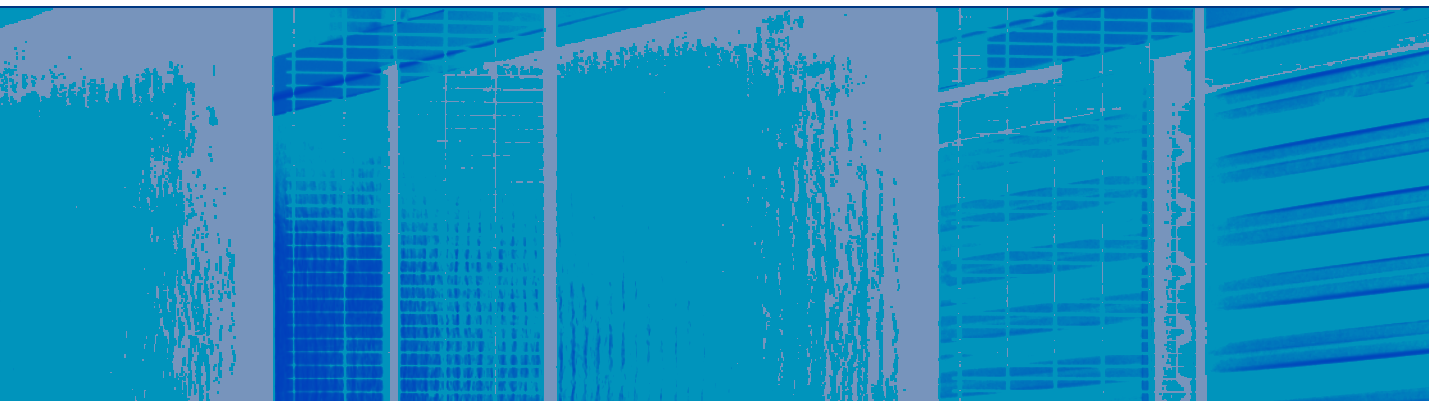

На этой фотографии показана фланец на центральной балке с распределительной коробкой для подключения электрических систем.



В центральной части системы имеется два подъемных гидроцилиндра, которые крепятся на подвижных частях ножниц, что позволяет свести любые затруднения к минимуму.

Гидроцилиндры изготовлены компанией Omer SPA.



На левом поршне имеется планка, на которой установлены концевые выключатели трех различных типов. Положение этих выключателей можно отрегулировать в соответствии с необходимой высотой подъема.

Два концевых выключателя используются при движении вверх, два - при движении вниз. Еще один концевой выключатель используется в целях обеспечения безопасности.

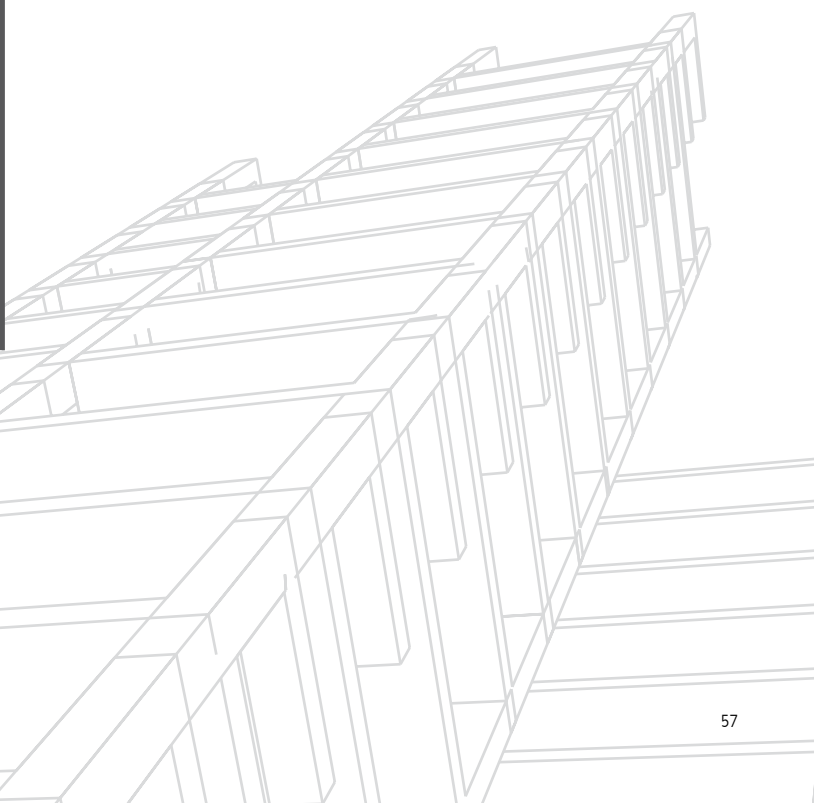

REX GOLD

Все провода и шланги гидравлических и электрических систем проложены вдоль опор системы, что позволяет сделать ее более компактной и простой в техническом обслуживании. Система поставляется с предустановленными проводами и шлангами.



На фотографии показан вал, на котором крепятся концевые выключатели.





Все шланги и провода системы закрыты специальными кожухами, которые защищают их от неожиданных или чрезмерных перегибов и предотвращают их поломку. Как можно увидеть, опоры скользят по двум продольным каналам, которые неподвижно закреплены на полу механическими анкерами. Форма этих каналов специально подобрана таким образом, чтобы предотвратить выскальзывание опор в случае возникновения неравномерных напряжений во время работы.

На фотографии показаны гидравлические

поршни, расположенные между ними шлаг и провода, а также регулируемые концевые выключатели.

Оба гидравлических поршня оснащены клапанами, реагирующими на перепады давления. При внезапной утечке масла из контура возникает резкий спад давления, что приводит к срабатыванию предохранительных клапанов, которые незамедлительно перекрывают гидравлические магистрали поршней, своевременно блокируя платформу.



REX GOLD



При наличии проблем со сборкой системы на месте эксплуатации, перекладины платформы REX Gold 30 могут быть снабжены фланцевыми соединениями (показано фланцевое соединение на верхней перекладине), что позволяет устанавливать систему в шахте подъемника в разобранном состоянии. Штифт, удерживающий центральную опору, вставляется непосредственно через ее ребра жесткости, что обеспечивает высокую стойкость к износу. На фотографии показан вспомогательный рычаг, закрепленный на задней опоре. Он позволяет выровнять все опоры относительно центральной оси системы, что обеспечивает дополнительную безопасность, предотвращает конструкцию от разъединения или нежелательного бокового перемещения.



Для того чтобы сделать конструкцию системы в целом еще более компактной, гидравлический блок - электрогидравлический насос и масляный резервуар - встроены в щит питания системы.



Доступность гидравлического блока, клапанов управления скоростью, а также манометров, позволяющих контролировать рабочее давление, делают техническое обслуживание и ремонт системы еще проще и безопаснее.



Максимальная высота подъема платформы REX Gold 30 над уровнем пола составляет 4.10 м, а стандартная грузоподъемность - 3000 кг (может быть увеличена до 4000 кг). Благодаря симметричности подъемника вес не требуется располагать равномерно относительно его центральной линии. Поэтому платформу можно использовать как для подъема автомобилей, так и для подъема грузов.



Система REX Gold 30 не только обладает значительной прочностью (ее суммарная грузоподъемность достигает 4000 кг), но и очень компактна (требуется приямок глубиной всего 51 см).

Кроме того, в целях обеспечения повышенной стойкости к воздействию воды и других внешних неблагоприятных факторов, платформа полностью оцинкована.



REX GOLD



Обратите внимание на упор для колес (в стандартной комплектации), который обеспечивает надлежащее положение передних колес автомобиля.

Этот элемент конструкции обеспечивает безопасность платформы, предотвращая неожиданные перемещения автомобиля во время ее движения. Еще один такой упор находится в задней части платформы.



Нижняя часть платформы опирается на стальной каркас, который обеспечивает максимальную надежность работы системы.





Платформа состоит из нескольких оцинкованных панелей, которые характеризуются повышенной прочностью (учитывая их форму) и малым весом.



На фотографиях видно, насколько компактна эта система.



REX GOLD



Подъемная платформа REX Gold 30 является самой мощной в серии пантографных подъемников (которые также известны как ножничные подъемники).

На концах двух сдвоенных опор системы REX Gold 30 имеется четыре подвижных шарнира. Это обеспечивает ей идеальную симметрию и исключает необходимость применения каких-либо выходящих за границы платформы элементов.



Кроме того, система оснащена двумя внешними клапанами, которые установлены на так называемых гидравлических поршнях двойного действия. Для того чтобы опустить платформу, находящееся под давлением масло необходимо подать в поршни через предохранительные клапаны, что позволяет управлять скоростью ее движения.



В дополнение к стандартным кнопкам управления перемещением на пульте управления имеется грибовидная кнопка аварийного останова, а также главный выключатель с ключом.

ХАРАКТЕРИСТИКИ, КОМПЛЕКТ ПОСТАВКИ И ДОПОЛНИТЕЛЬНЫЕ ОПЦИИ

REX 30 GOLD

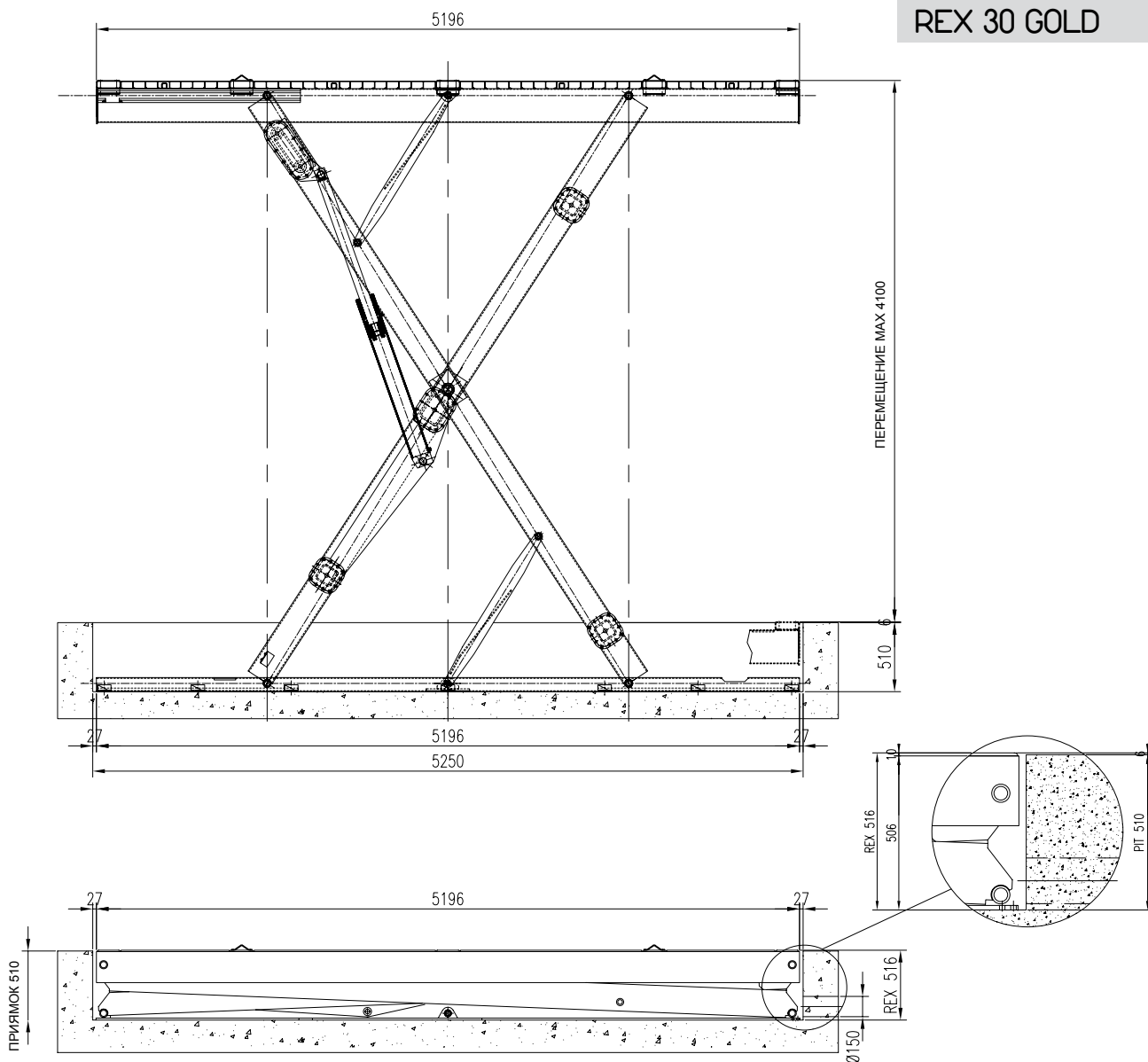

ВИД СВЕРХУ

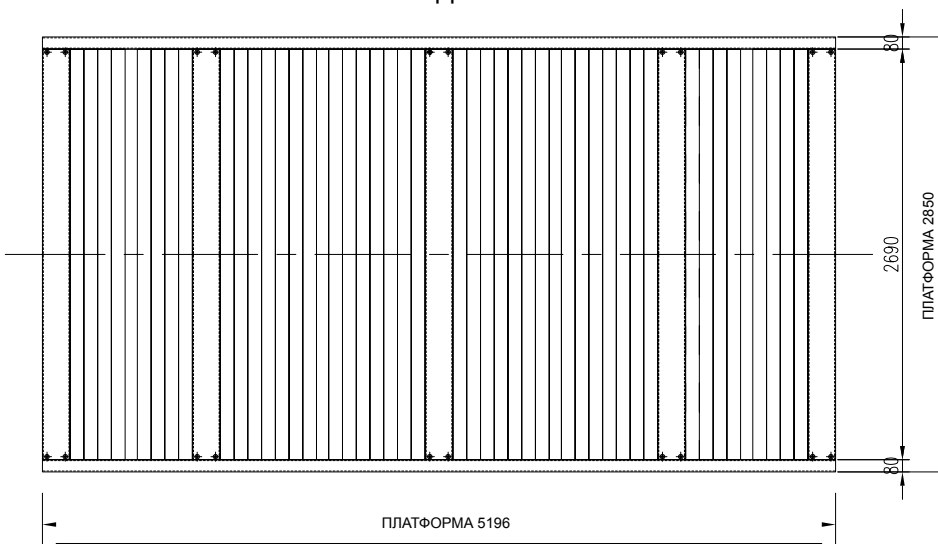

REX GOLD

REX 30 GOLD

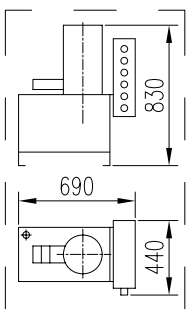
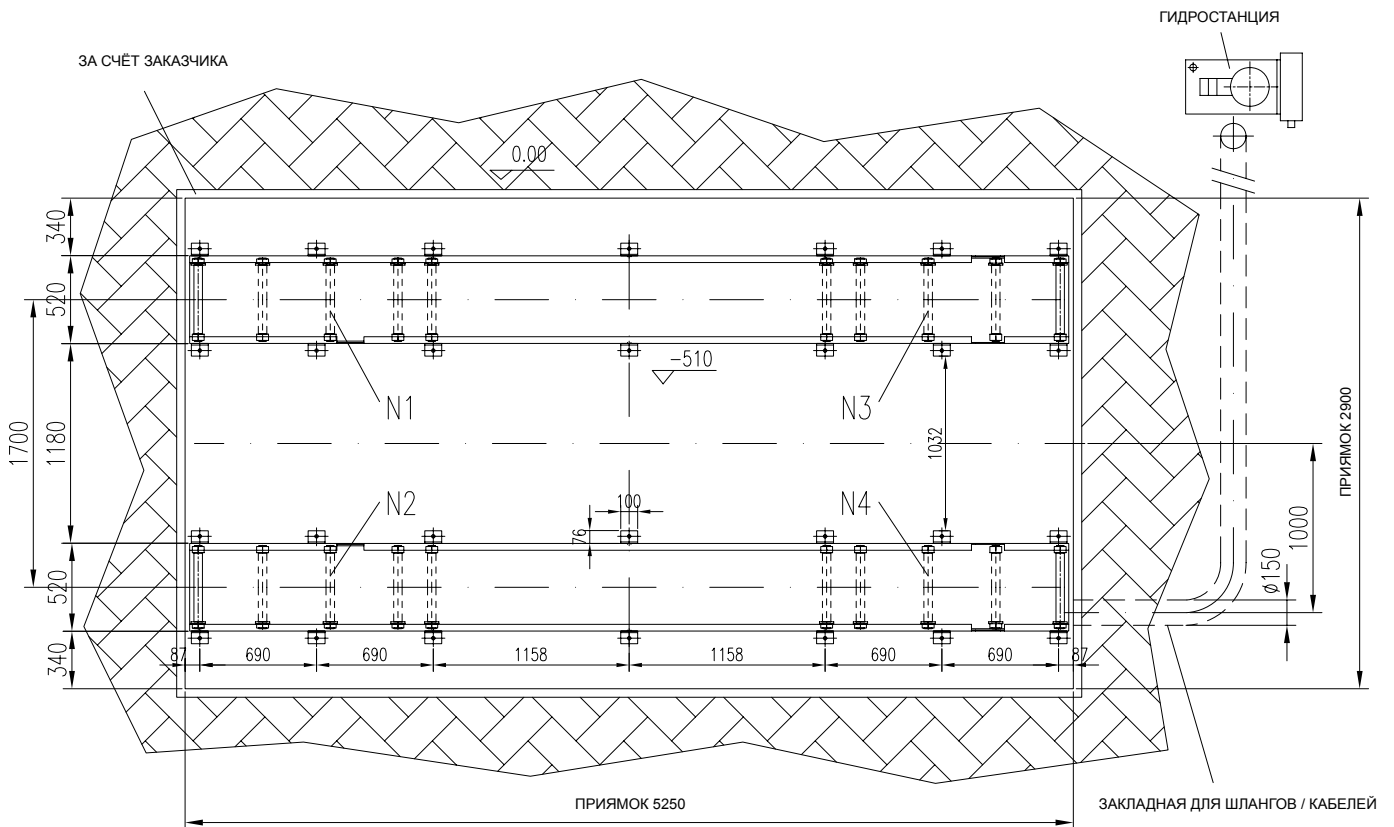
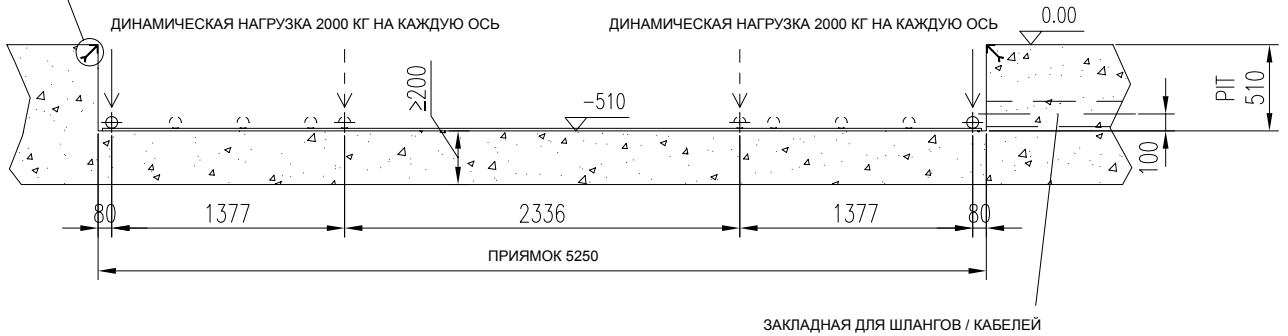
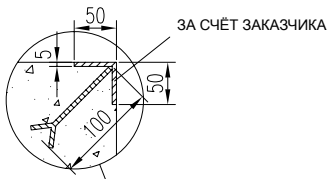

ГИДРОСТАНЦИЯ

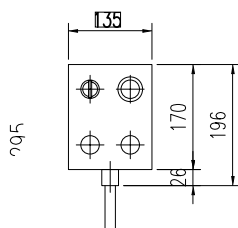

ТИП КАБЕЛЯ 10x0.5 РАЗМЕРЫ.
ПУЛЬТ УПРАВЛЕНИЯ

- N1, N2, N3, N4 = KG. 2000
- РЕКОМЕНДУЕТСЯ ПОДГОТОВИТЬ ДРЕНАЖ (ПРИ НЕОБХОДИМОСТИ С ПОМПОЙ)

ХАРАКТЕРИСТИКИ, КОМПЛЕКТ ПОСТАВКИ И ДОПОЛНИТЕЛЬНЫЕ ОПЦИИ

REX 25 GOLD + T

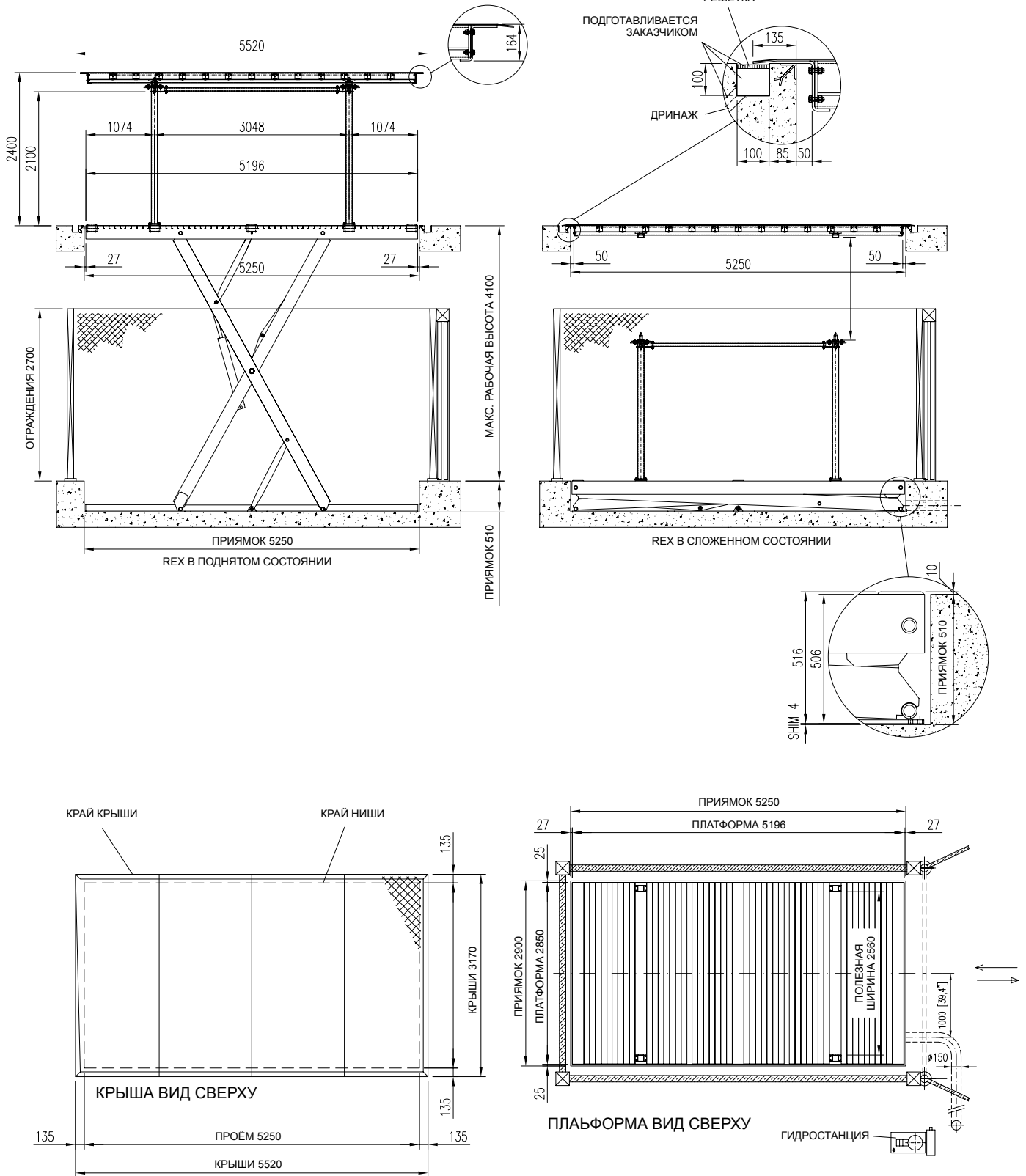

REX GOLD

	Грузоподъемность	Стандартная высота подъема	Макс. высота подъема	Мин. платформа	Стандартная платформа	Макс. платформа	Полезная высота	Прямая	Мощность	Скорость	Напряжение питания	Стандартный вес	Прим.
REX 30 GOLD	3.000 кг	4.100 мм	4.100 мм	2.450x5.200 мм	2.850x5.200 мм	3.000x6.000 мм		510 мм	4 кВт	0,06 м/с	400 В/ 50 Гц	3.800 кг	
REX 25 GOLD + T	2.500 кг	4.100 мм	4.100 мм	2.450x5.200 мм	2.850x5.200 мм	3.000x5.560 мм	2.100 мм	510 мм	5,5 кВт	0,06 м/с	400 В/ 50 Гц	5.600 кг	
REX 25 GOLD + TP	2.500 кг	4.100 мм	4.100 мм	2.450x5.200 мм	2.850x5.200 мм	3.000x5.560 мм	2100 мм	510 мм	5,5 кВт	0,06 м/с	400 В/ 50 Гц	5.600 кг	
REX 30 GOLD F	3.000 кг	4.100 мм	4100 мм	2450x5.200 мм	2.850x5.200 мм	3.000x6.000 мм		510 мм	4 кВт	0,06 м/с	400 В/ 50 Гц	4.000 кг	
REX 25 GOLD F + T	2.500 кг	4.100 мм	4.100 мм	2.450x5.200 мм	2.850x5.200 мм	3.000x5.560 мм	2.100 мм	510 мм	5,5 кВт	0,06 м/с	400 В/ 50 Гц	5800 кг	
REX 25 GOLD F + TP	2500 кг	4.100 мм	4.100 мм	2.450x5.200 мм	2.850x5.200 мм	3.000x5.560 мм	2100 мм	510 мм	5,5 кВт	0,06 м/с	400 В/ 50 Гц	5.800 кг	

ХАРАКТЕРИСТИКИ, КОМПЛЕКТ ПОСТАВКИ И ДОПОЛНИТЕЛЬНЫЕ ОПЦИИ

ПРИНАДЛЕЖНОСТИ

■ СТАНДАРТНАЯ КОМПЛЕКТАЦИЯ □ ОПЦИЯ

НАИМЕНОВАНИЕ	REX 30 GOLD	REX 30 GOLD F	ПРИМЕЧАНИЯ
Стандартные цвета: СИНИЙ RAL 5005 и СЕРЕБРИСТЫЙ RAL 9006	■	■	
1 платформа, состоящая из оцинкованных панелей	■	■	
Макс. ход 4100 мм	■	■	
Макс. ход 3500 мм			
Фланец для шарнирного соединения		■	
2 базовые плиты для приямка	■	■	
2 подъемных цилиндра	■	■	
2 пульта управления с функцией автоматической остановки	■	■	
Блок управления предохранительными системами (датчиками и предохранительными замками)	■	■	Включая 2 электромагнитных датчика
1 гидравлический блок управления с приводом	■	■	
Напряжение питания: 380-415 В/3 фазы/50-60 Гц	■	■	
2 колесных упора L=745 мм	■	■	
2 стопора	■	■	
Механические и электрические предохранительные устройства	■	■	
Крыша с грузоподъемностью 3000 кг (не подходит для подъема автомобиля)			
Крыша с сетчатым настилом			
Крыша, предназначенное для укладки плитки, имеет по периметру раму высотой 3 см	■	■	Макс. вес плитки до 70 кг на кв.м. Мин. ход 3000 мм. Размеры приямка подбираются с учетом толщины плитки
Конструктивные элементы из нейлона	■	■	
Винтовые анкеры	■	■	
Нестандартные платформы с уменьшенными/увеличенными размерами	□	□	
Платформа с гладкими пластинами для укладки плитки	□	□	По периметру имеется рама высотой 3 см. Вес плитки не более 70 кг на кв. м.
Грузоподъемность до 4000 кг	□	□	
Дополнительный стопор	□	□	
Дополнительный пульт управления	□	□	
Предохранительный замок для складывающихся и стандартных дверей	□	□	
Дополнительный электромагнитный датчик	□	□	
Приемник внешних импульсных сигналов для каждого пульта управления	□	□	Только для систем с закрытым валом
Источник импульсных сигналов для кнопки "Возврат в исходное положение"	□	□	Только для систем с закрытым валом
Внешняя инфракрасная система дистанционного управления - каждый приемник	□	□	Расстояние не более 5 м
Внешняя инфракрасная система дистанционного управления - каждый передатчик	□	□	Расстояние не более 5 м
Световая сигнализация	□	□	
Звуковая сигнализация	□	□	
Двухцветный башенный светофор (красный/зеленый)	□	□	
Герметичная оцинкованная крышка блока управления для установки вне помещений	□	□	
Герметичный пульт управления (IP 65)	□	□	
Увеличение скорости подъема с 0,05 до 0,10 м/с	□	□	
Экономичный плавный пуск	□	□	
1 несъемный защитный поручень без решетки H=1200 мм (каждый метр)	□	□	
1 съемный защитный поручень без решетки H=1200 мм (каждый метр)*	□	□	
Световые барьеры	□	□	
Датчик наличия автомобиля (для установки на крыше, 2 шт.)			
Нестандартные цвета*	□	□	
Горячая оцинковка	□	□	
Горячая оцинковка закрытия	□	□	
Деревянный поддон для системы Rex	□	□	
Деревянный поддон для пластин платформы	□	□	
Ящик для пульта управления	□	□	
Control Panel Crate	□	□	

ПРИНАДЛЕЖНОСТИ

■ СТАНДАРТНАЯ КОМПЛЕКТАЦИЯ □ ОПЦИЯ

НАИМЕНОВАНИЕ	REX 25 GOLD + T	REX 25 GOLD + TP	ПРИМЕЧАНИЯ
Стандартные цвета: СИНИЙ RAL 5005 и СЕРЕБРИСТЫЙ RAL 9006	■	■	
1 платформа, состоящая из оцинкованных панелей	■	■	
Макс. ход 4100 мм	■	■	
Макс. ход 3500 мм			
Фланец для шарнирного соединения			
2 базовые плиты для приямка	■	■	
2 подъемных цилиндра	■	■	
2 пульта управления с функцией автоматической остановки	■	■	
Блок управления предохранительными системами (датчиками и предохранительными замками)	■	■	
1 гидравлический блок управления с приводом	■	■	
Напряжение питания: 380-415 В/3 фазы/50-60 Гц	■	■	
2 колесных упора L=745 мм	■	■	
2 стопора	■	■	
Механические и электрические предохранительные устройства	■	■	
Крыша с грузоподъемностью 3000 кг (не подходит для подъема автомобиля)	■	■	
Крыша с сетчатым настилом	■		
Крыша, предназначенное для укладки плитки, имеет по периметру раму высотой 3 см		■	Макс. вес плитки до 70 кг на кв.м. Мин. ход 3000 мм. Размеры приямка подбираются с учетом толщины плитки
Конструктивные элементы из нейлона	■	■	
Винтовые анкеры	■	■	
Нестандартные платформы с уменьшенными/увеличенными размерами	□	□	
Грузоподъемность до 4000 кг	□	□	
Дополнительный стопор	□	□	
Дополнительный пульт управления	□	□	
Предохранительный замок для складывающихся и стандартных дверей	□	□	
Дополнительный электромагнитный датчик	□	□	
Приемник внешних импульсных сигналов для каждого пульта управления	□	□	Только для систем с закрытым валом
Источник импульсных сигналов для кнопки "Возврат в исходное положение"	□	□	Только для систем с закрытым валом
Внешняя инфракрасная система дистанционного управления - каждый приемник	□	□	Расстояние не более 5 м
Внешняя инфракрасная система дистанционного управления - каждый передатчик	□	□	Расстояние не более 5 м
Световая сигнализация	□	□	
Звуковая сигнализация	□	□	
Двухцветный башенный светофор (красный/зеленый)	□	□	
Герметичная оцинкованная крышка блока управления для установки вне помещений	□	□	
Герметичный пульт управления (IP 65)	□	□	
Увеличение скорости подъема с 0,05 до 0,10 м/с	□	□	
Экономичный плавный пуск	□	□	
1 несъемный защитный поручень без решетки H=1200 мм (каждый метр)	□	□	
1 съемный защитный поручень без решетки H=1200 мм (каждый метр)*	□	□	
Световые барьеры	□	□	
Датчик наличия автомобиля (для установки на закрытие, 2 шт.)	□	□	
Нестандартные цвета*	□	□	
Пульт управления, назначение которого определяется конструкцией подъемника*	□	□	
Горячая оцинковка	□	□	
Горячая оцинковка закрытия	□	□	
Деревянный поддон для системы Rex	□	□	
Деревянный поддон для пластин платформы	□	□	
Ящик для пульта управления	□	□	

ПРИНАДЛЕЖНОСТИ

■ СТАНДАРТНАЯ КОМПЛЕКТАЦИЯ □ ОПЦИЯ

НАИМЕНОВАНИЕ	REX 25 GOLD + TF	REX 25 GOLD + TPF	ПРИМЕЧАНИЯ
Стандартные цвета: СИНИЙ RAL 5005 и СЕРЕБРИСТЫЙ RAL 9006	■	■	
1 платформа, состоящая из оцинкованных панелей	■	■	
Макс. ход 4100 мм	■	■	
Макс. ход 3500 мм			
Фланец для шарнирного соединения	■	■	
2 базовые плиты для приямка	■	■	
2 подъемных цилиндра	■	■	
2 пульта управления с функцией автоматической остановки	■	■	
Блок управления предохранительными системами (датчиками и предохранительными замками)	■	■	
1 гидравлический блок управления с приводом	■	■	
Напряжение питания: 380-415 В/3 фазы/50-60 Гц	■	■	
2 колесных упора L=745 мм	■	■	
2 стопора	■	■	
Механические и электрические предохранительные устройства	■	■	
Крыша с грузоподъемностью 3000 кг (не подходит для подъема автомобиля)	■	■	
Крыша с сетчатым настилом	■		
Крыша, предназначенное для укладки плитки, имеет по периметру раму высотой 3 см	■	■	Макс. вес плитки до 70 кг на кв. м. Мин. ход 3000 мм. Размеры приямка подбираются с учетом толщины плитки
Конструктивные элементы из нейлона	■	■	
Винтовые анкеры	■	■	
Нестандартные платформы с уменьшенными/увеличенными размерами	□	□	
Грузоподъемность до 4000 кг	□	□	
Дополнительный стопор	□	□	
Дополнительный пульт управления	□	□	
Предохранительный замок для складывающихся и стандартных дверей	□	□	
Дополнительный электромагнитный датчик	□	□	
Приемник внешних импульсных сигналов для каждого пульта управления	□	□	Только для систем с закрытым валом
Источник импульсных сигналов для кнопки "Возврат в исходное положение"	□	□	Только для систем с закрытым валом
Внешняя инфракрасная система дистанционного управления - каждый приемник	□	□	Расстояние не более 5 м
Внешняя инфракрасная система дистанционного управления - каждый передатчик	□	□	Расстояние не более 5 м
Световая сигнализация	□	□	
Звуковая сигнализация	□	□	
Двухцветный башенный светофор (красный/зеленый)	□	□	
Герметичная оцинкованная крышка блока управления для установки вне помещений	□	□	
Герметичный пульт управления (IP 65)	□	□	
Увеличение скорости подъема с 0,05 до 0,10 м/с	□	□	
Экономичный плавный пуск	□	□	
1 несъемный защитный поручень без решетки H=1200 мм (каждый метр)	□	□	
1 съемный защитный поручень без решетки H=1200 мм (каждый метр)*	□	□	
Световые барьеры	□	□	
Датчик наличия автомобиля (для установки на закрытие, 2 шт.)	□	□	
Нестандартные цвета*	□	□	
Пульт управления, назначение которого определяется конструкцией подъемника*	□	□	
Горячая оцинковка	□	□	
Горячая оцинковка закрытия	□	□	
Деревянный поддон для системы Rex	□	□	
Деревянный поддон для пластин платформы	□	□	
Ящик для пульта управления	□	□	

TOTALREX





TOTALREX



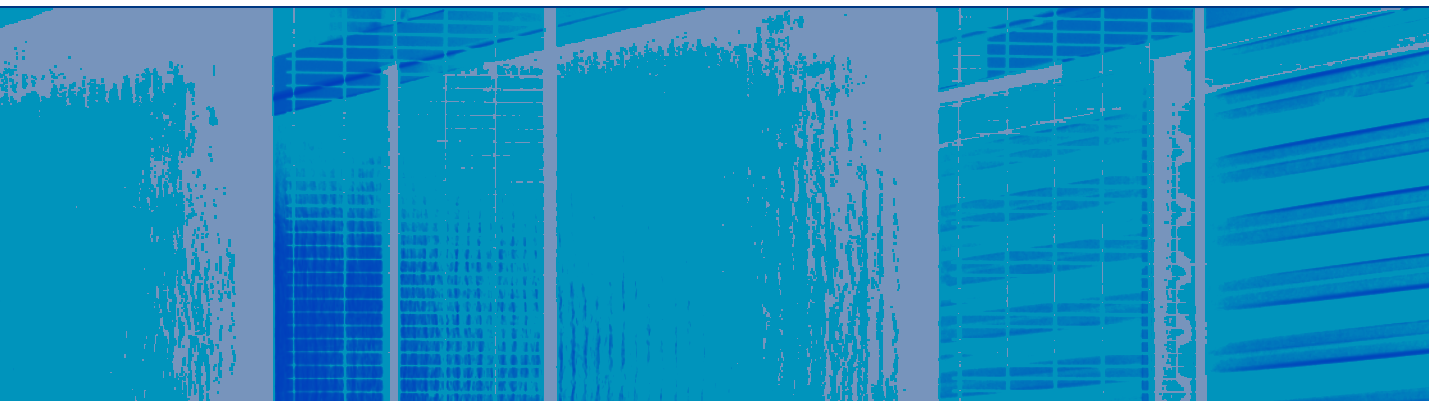

В серию пантографных подъемников входит система, допускающая нахождение людей в автомобиле при подъеме. Эта возможность может быть удобной в тех случаях, когда высота подъема не превышает 4 м, либо и нет возможности организовать анкерное крепление к стенам.



Как видно на фотографии, водитель управляет подъемной платформой, находясь в автомобиле

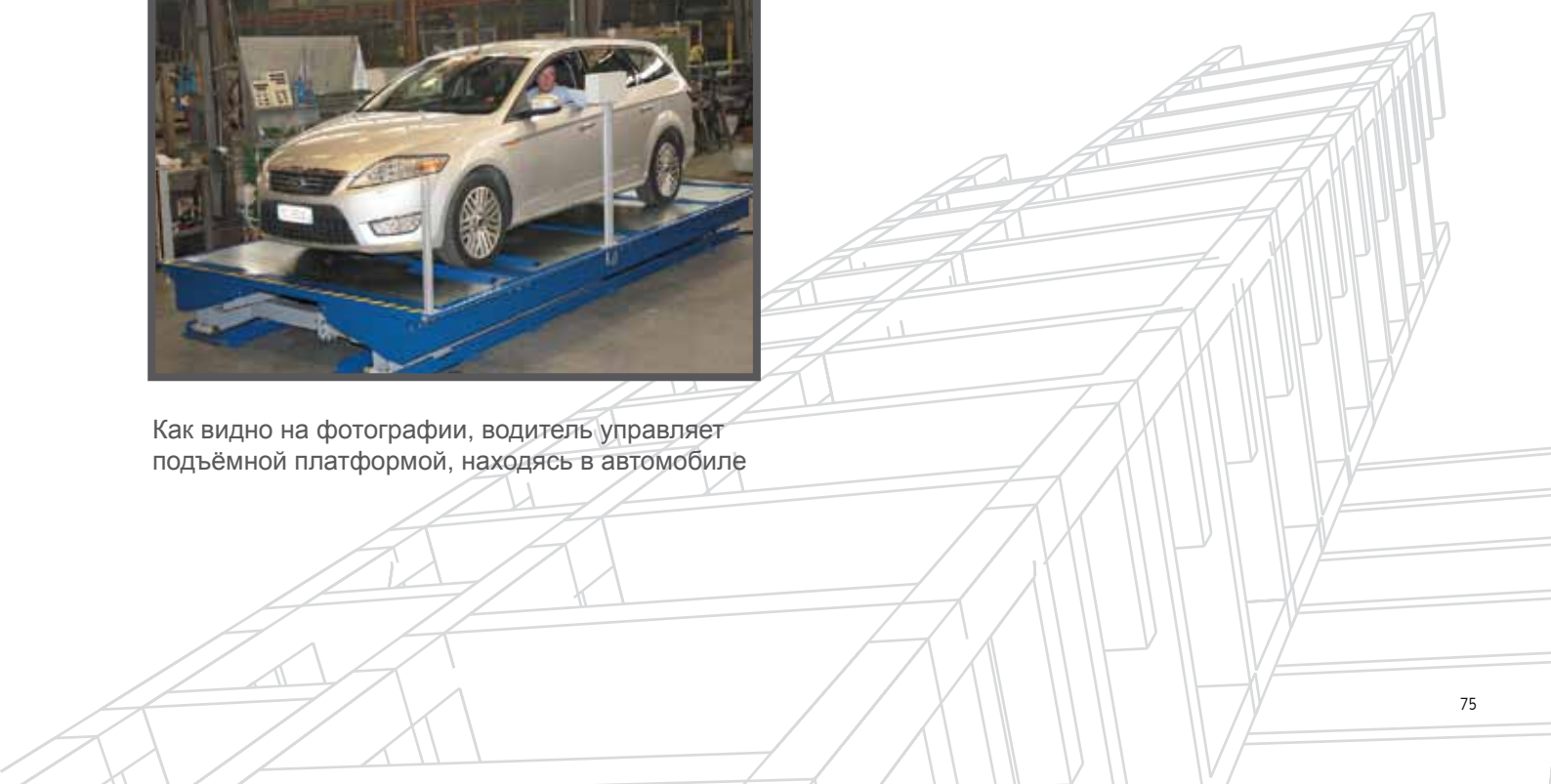

TOTALREX



Среди других элементов конструкции подъемника необходимо выделить упоры для колеса, расположенные на платформе и обеспечивающие полную безопасность находящегося на ней автомобиля. Благодаря этим упорам исключается раскачивание автомобиля в продольном направлении.



Одной из основных особенностей изделий компании Omer SPA является идеальная балансировка веса на платформе, которая достигается независимо от того, как именно расположен груз. Благодаря специально разработанной конструкции, эти системы, в частности - TOTAL REX, обеспечивают подъем платформы при сохранении ее параллельного положения относительно пола, без каких-либо перекручиваний или перегибов.

С коротких сторон платформы TOTAL REX установлены два фотоэлектрических барьера, благодаря которым автомобиль автоматически блокируется сразу же после въезда на платформу. Благодаря этому удается защитить автомобиль от контакта с окружающими стенами.





На этой фотографии изображен фотоэлемент, расположенный внутри оцинкованного корпуса, который защищает как фотопередатчик (и фотоприемник), так и подведенную к ним электропроводку.



Система TOTAL REX представляет собой один из немногих представленных на рынке подъемников, допускающих нахождение людей внутри автомобиля. При этом данная система является одной из самых надежных среди таких подъемников.



Электропроводка, соединяющая пульт управления и электрический щит подъемника, проходит по специальным алюминиевым кабельным каналам, которые защищают ее от повреждений, а также от несанкционированного подключения. На фотографии можно видеть, насколько аккуратно изготавливаются эти системы.



Пульт управления расположен таким образом, что после остановки автомобиля водитель может легко дотянуться до кнопок через окно и управлять подъемником, не вставая с удобного водительского сиденья.



На пульте управления имеются обычные органы управления, предназначенные для перемещения лифта на нужный этаж, а также кнопка аварийного останова и кнопка коммуникатора, которая позволяет связаться с внешним миром (используется встроенный в систему телефонный аппарат).



На этом рисунке представлен еще один снимок электропроводки пульта управления. Обратите внимание на алюминиевый кабельный канал, через который она проходит.



Пульты управления, расположенные на различных этажах, используются для вызова платформы. Эти пульты управления оснащены также предохранительными замками с ключами, что позволяет предотвратить использование подъемника посторонними лицами.

Пульты управления защищены от внешних воздействий и имеют класс защиты IP 65.

Специальный пульт управления, используемый во время технического обслуживания, позволяет перемещать подъемник в различные положения. Кроме того, этот пульт может оказаться полезным для безопасного доступа к платформе при различных особых обстоятельствах.



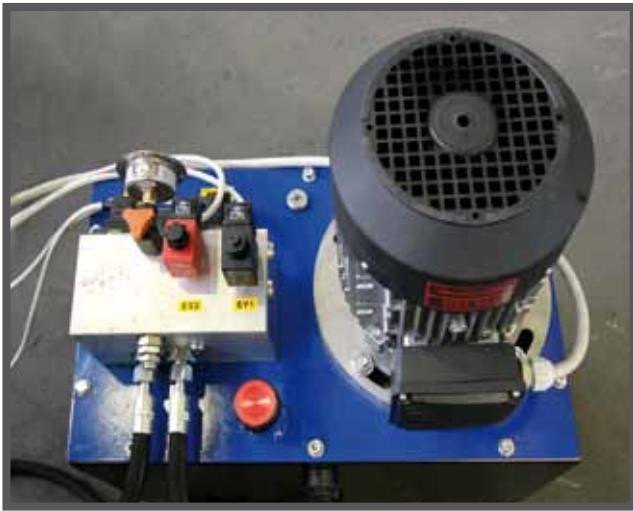

На общем виде электрогидравлического блока хорошо видны его компактные размеры: (монтаж не требует много места).



Замок для ручного управления дверьми (доп. опция).

Магнитный датчик управляет открытием дверей с электроприводами. При подключении к блоку управления разрешает или блокирует автоматическое открытие дверей (стандартная комплектация).



Щит питания обычно устанавливается на стене над гидравлическим блоком. На фотографии показана также телефонная трубка, которая используется для связи с коммуникатором, установленным на платформе.

Телефонный аппарат, расположенный внутри щита питания, может повторно набирать до семи телефонных номеров, причем для повторного



набора используется первый из номеров, соответствующих уже введенным цифрам. Устройство поддерживает коды 22 стран, что позволяет адаптировать его к любой национальной телефонной системе.

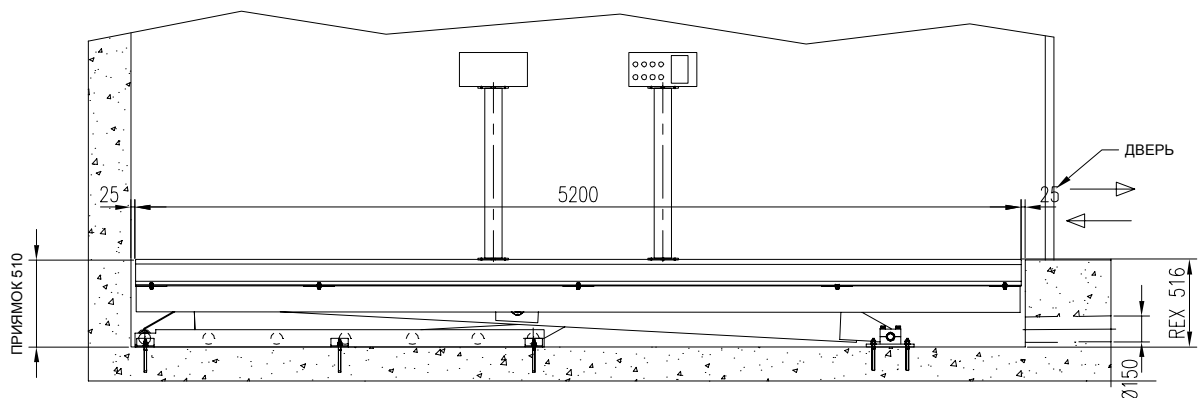
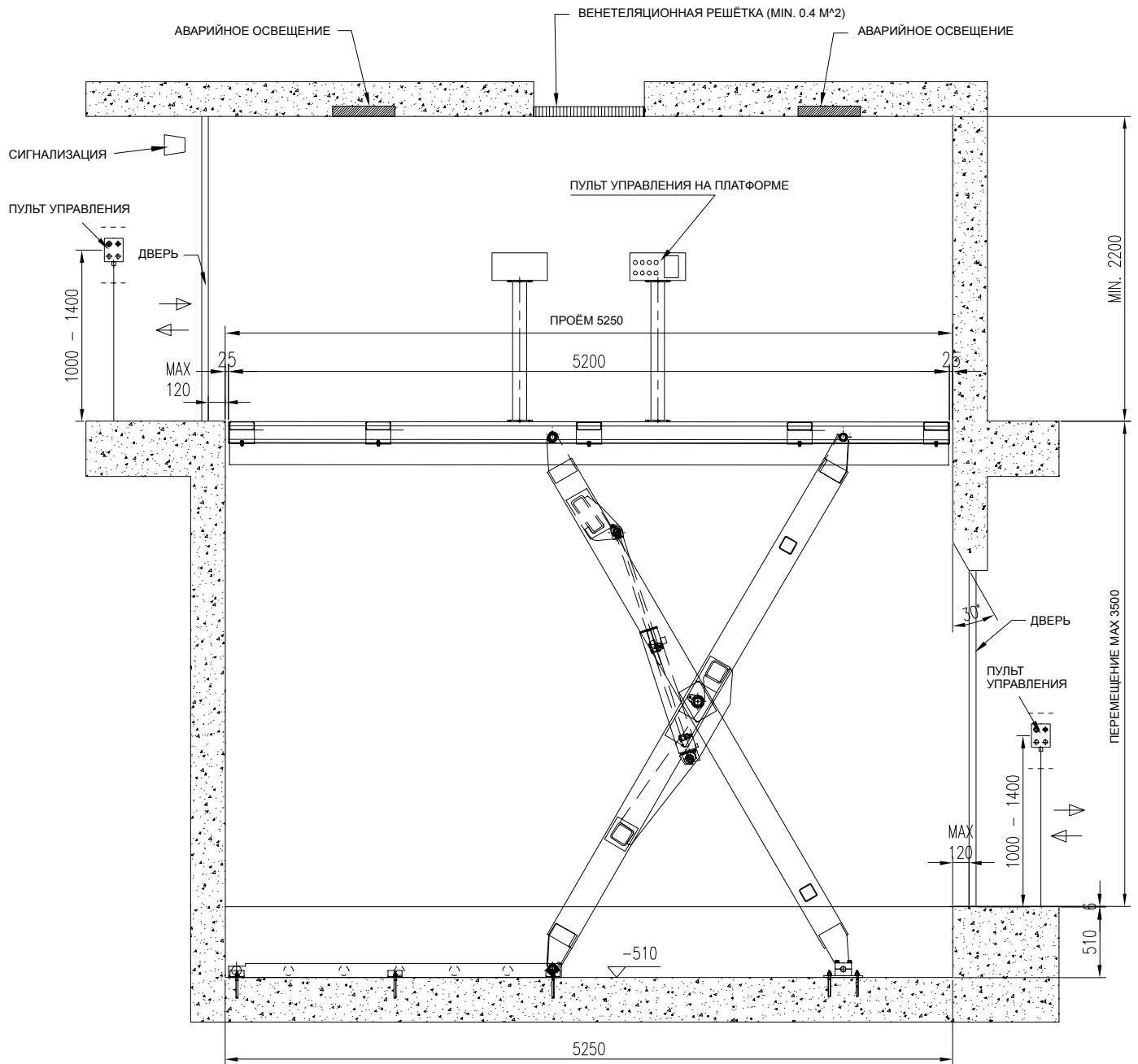

ВИД СВЕРХУ

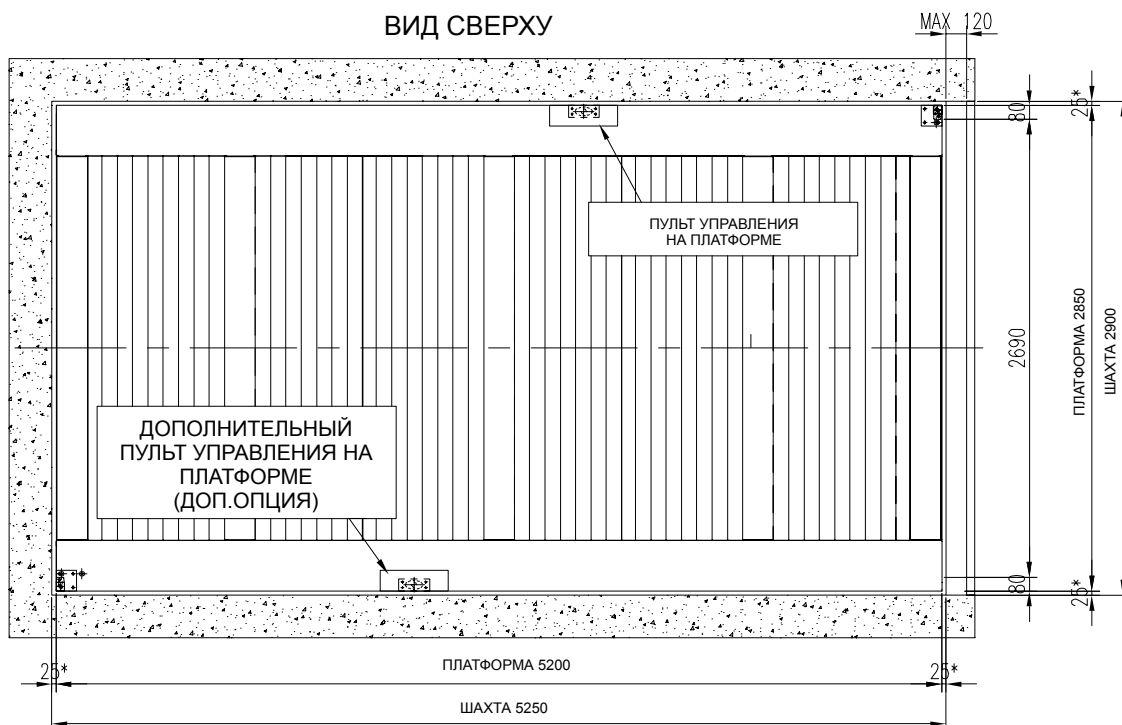

(*) ОБРАТИТЕ ВНИМАНИЕ НА МИНИМАЛЬНЫЙ ЗАЗОР 25 мм

ОГРАЖДЕНИЯ И ЗАЩИТНЫЕ УСТРОЙСТВА ДОЛЖНЫ БЫТЬ ОПРЕДЕЛЕНЫ ИНЖЕНЕРОМ-УСТАНОВЩИКОМ В СООТВЕТСТВИИ С ОКОНЧАТЕЛЬНЫМ ЧЕРТЕЖЁМ ПЛАТФОРМЫ И ОЦЕНКЕ РИСКОВ

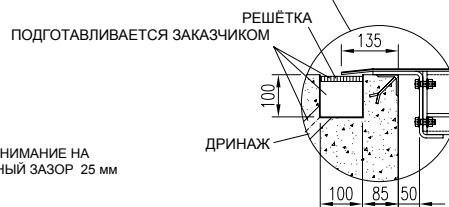
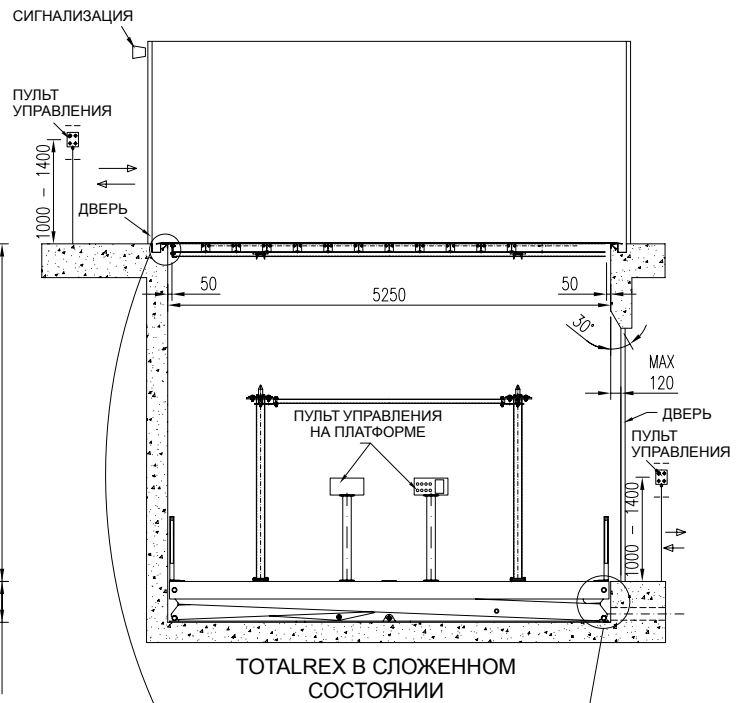
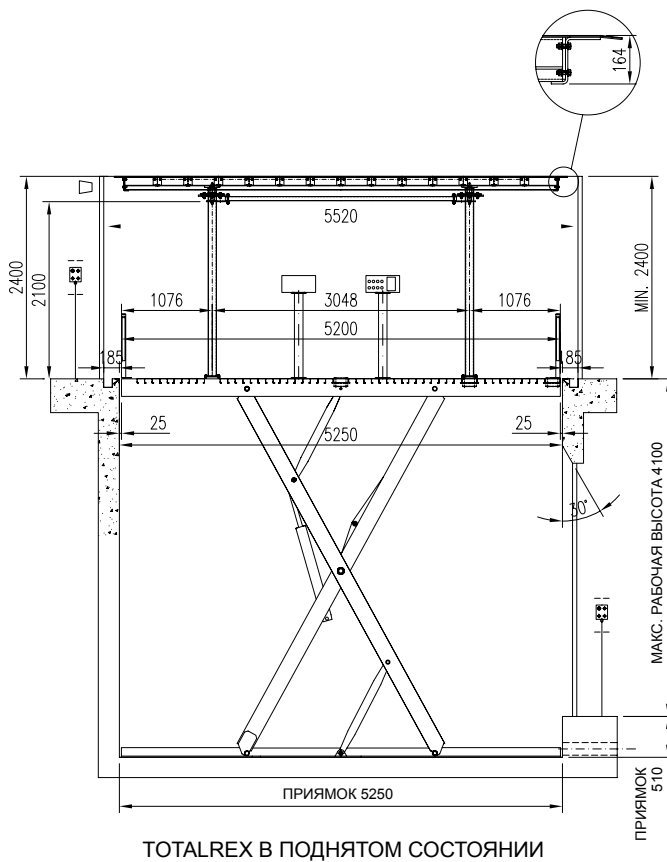

ОБРАТИТЕ ВНИМАНИЕ НА МИНИМАЛЬНЫЙ ЗАЗОР 25 мм

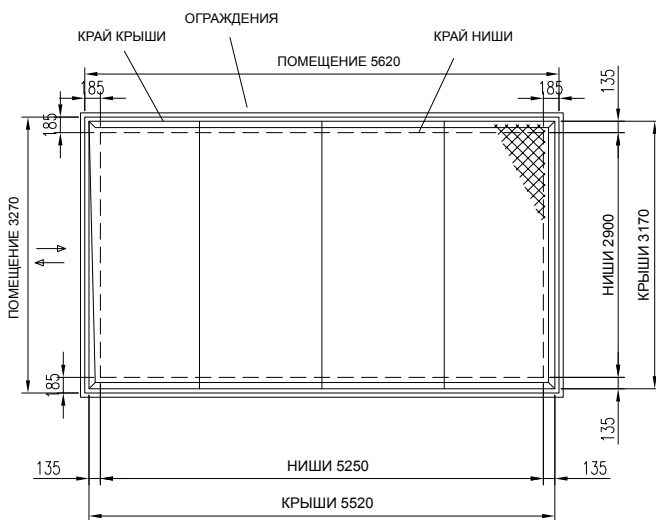
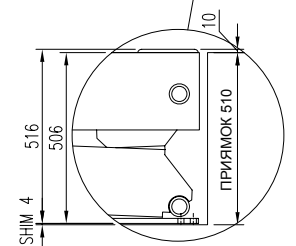

КРЫША ВИД С ВЕРХУ



ПЛАТФОРМА ВИД С ВЕРХУ

ОГРАЖДЕНИЯ И ЗАЩИТНЫЙ УСТРОЙСТВА ДОЛЖНЫ БЫТЬ ОПРЕДЕЛЕННЫ ИНЖЕНЕРОМ-УСТАНОВЩИКОМ В СООТВЕТСТВИИ С ОКОНЧАТЕЛЬНЫМ ЧЕРТЕЖЁМ ПЛАТФОРМЫ И ОЦЕНКЕ РИСКОВ

TOTALREX 30 GOLD

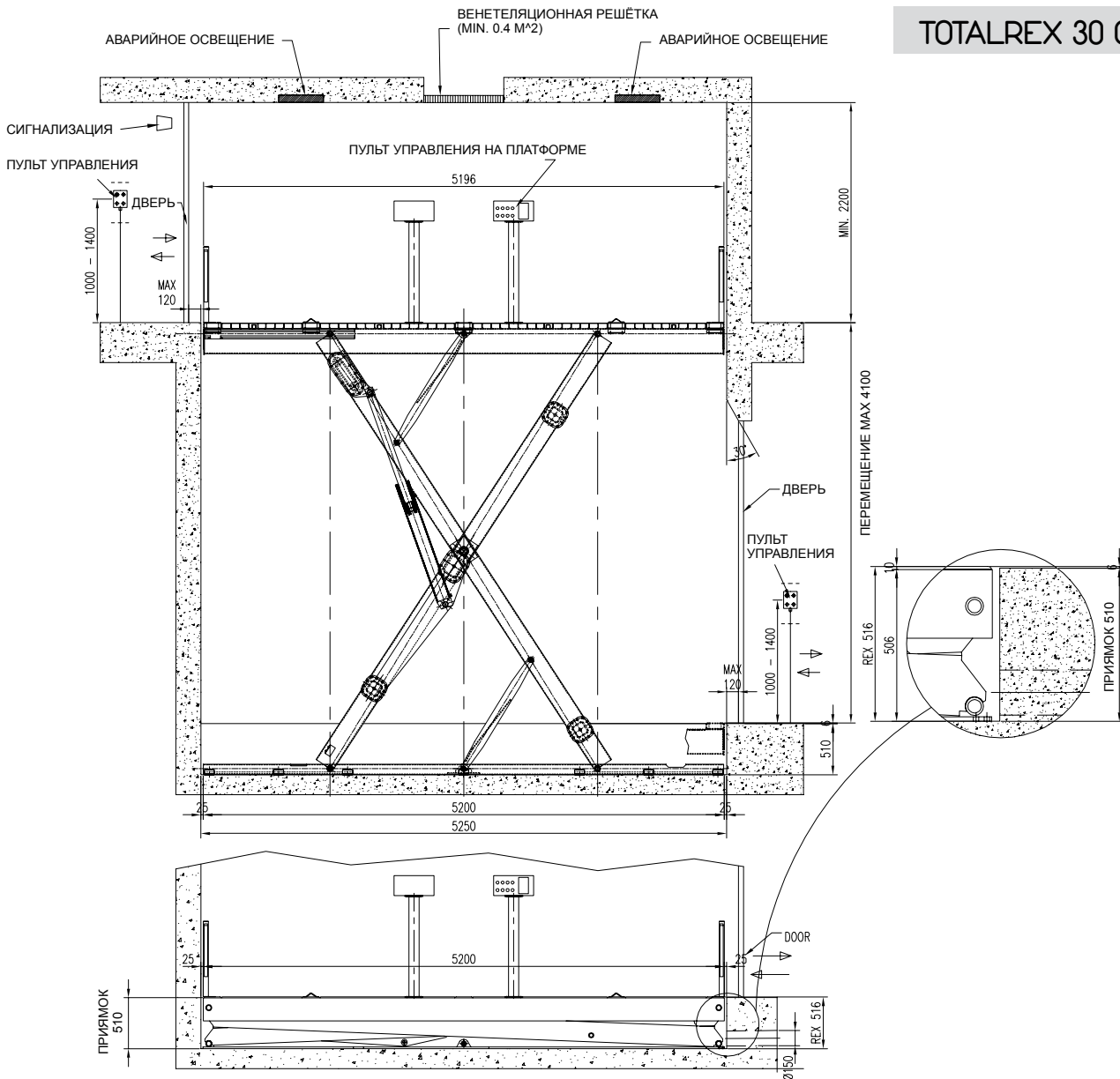

ВИД СВЕРХУ

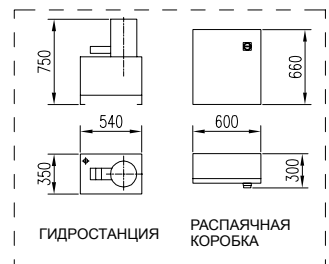
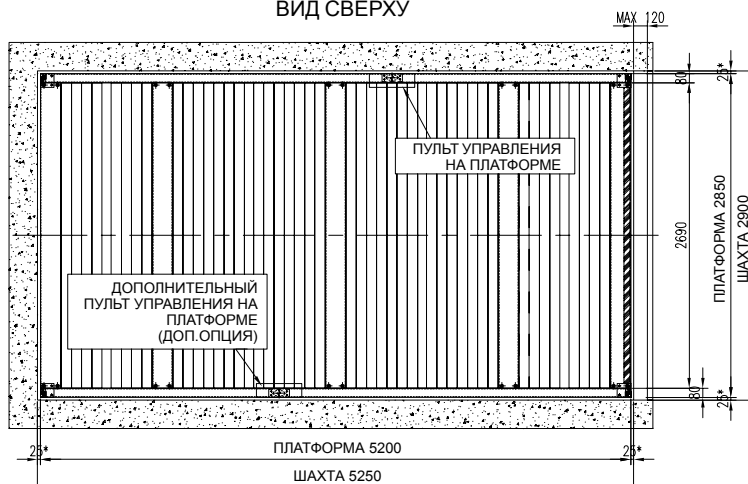

ОБРАТИТЕ ВНИМАНИЕ НА МИНИМАЛЬНЫЙ ЗАЗОР 25 мм

ОГРАЖДЕНИЯ И ЗАЩИТНЫЕ УСТРОЙСТВА ДОЛЖНЫ БЫТЬ ОПРЕДЕЛЕНЫ ИНЖЕНЕРОМ-УСТАНОВЩИКОМ В СООТВЕТСТВИИ С ОКОНЧАТЕЛЬНЫМ ЧЕРТЕЖОМ ПЛАТФОРМЫ И ОЦЕНКЕ РИСКОВ

	Грузоподъемность	Стандартная высота подъема	Макс. высота подъема	Мин. платформа	Стандартная платформа	Макс. платформа	Полезная высота	Приемок	Мощность	Скорость	Напряжение питания	Стандартный вес	Прим.
REX 30 GOLD	3.000 кг	4.100 мм	4100 мм	2.450X5.200 мм	2.850x5.200 мм	3.000x6.000 мм		510 мм	4 кВт	0,06 м/с	400 В/ 50 Гц	3.800 кг	
REX 25 GOLD + T	2.500 кг	4.100 мм	4.100 мм	2.450X5.200 мм	2.850x5.200 мм	3.000x5.560 мм	2.100 мм	510 мм	5,5 кВт	0,06 м/с	400 В/ 50 Гц	5.600 кг	
REX 30 GOLD F	3.000 кг	4.100 мм	4.100 мм	2.450X5.200 мм	2.850x5.200 мм	3.000x6.000 мм		510 мм	4 кВт	0,06 м/с	400 В/ 50 Гц	4000 кг	
REX 25 GOLD F + T	2.500 кг	4.100 мм	4.100 мм	2.450X5.200 мм	2.850x5.200 мм	3.000x5.560 мм	2100 мм	510 мм	5,5 кВт	0,06 м/с	400 В/ 50 Гц	5.800 кг	

ПРИНАДЛЕЖНОСТИ

■ СТАНДАРТНАЯ КОМПЛЕКТАЦИЯ □ ОПЦИЯ

НАИМЕНОВАНИЕ	TOTAL REX 30 GOLD	TOTAL REX 30 GOLD F	ПРИМЕЧАНИЯ
Стандартные цвета: СИНИЙ RAL 5005 и СЕРЕБРИСТЫЙ RAL 9006	■	■	
1 платформа, состоящая из оцинкованных панелей	■	■	
1 сирена сигнализации	■	■	
Макс. ход 4100 мм	■	■	
Макс. ход 3500 мм			
Фланец для шарнирного соединения		■	

ХАРАКТЕРИСТИКИ, КОМПЛЕКТ ПОСТАВКИ И ДОПОЛНИТЕЛЬНЫЕ ОПЦИИ

ПРИНАДЛЕЖНОСТИ

■ СТАНДАРТНАЯ КОМПЛЕКТАЦИЯ □ ОПЦИЯ

НАИМЕНОВАНИЕ	TOTAL REX 30 GOLD	TOTAL REX 30 GOLD F	ПРИМЕЧАНИЯ
2 базовые плиты для приямка	■	■	
2 подъемных цилиндра	■	■	
2 световых барьера Н=500 мм.	■	■	
1 пульт управления на платформе	■	■	
2 пульта управления с функцией автоматической остановки	■	■	
Дополнительный пульт управления для сдвоенного входа/выхода	□	□	
Блок управления предохранительными системами (датчиками и предохранительными замками)	■	■	Включая 2 электромагнитных датчика
1 гидравлический блок управления с приводом	■	■	
Напряжение питания: 380-415 В/3 фазы/50-60 Гц	■	■	
2 колесных упора L=745 мм	■	■	
2 стопора	■	■	
Механические и электрические предохранительные устройства	■	■	
Крыша с грузоподъемностью 3000 кг (не подходит для подъема автомобиля)			
Крыша с сетчатым настилом			
Крыша, предназначенное для укладки плитки, имеет по периметру раму высотой 3 см			Макс. вес плитки до 70 кг на кв. м. Мин. ход 3000 мм. Размеры приямка подбираются с учетом толщины плитки
Конструктивные элементы из нейлона	■	■	
Винтовые анкеры	■	■	
Нестандартные платформы с уменьшенными/увеличенными размерами	□	□	
Платформа с гладкими пластинами для укладки плитки	□	□	По периметру имеется рама высотой 3 см. Вес плитки не более 70 кг на кв. м.
Грузоподъемность до 4000 кг	□	□	
Дополнительный стопор	□	□	
Дополнительный пульт управления	□	□	
Предохранительный замок для складывающихся и стандартных дверей	□	□	
Дополнительный электромагнитный датчик	□	□	
Приемник внешних импульсных сигналов для каждого пульта управления	□	□	Только для систем с закрытым валом
Источник импульсных сигналов для кнопки "Возврат в исходное положение"	□	□	Только для систем с закрытым валом
Внешняя инфракрасная система дистанционного управления - каждый приемник	□	□	Расстояние не более 5 м
Внешняя инфракрасная система дистанционного управления - каждый передатчик	□	□	Расстояние не более 5 м
Световая сигнализация	□	□	
Звуковая сигнализация	□	□	
Двухцветный башенный светофор (красный/зеленый)	□	□	
Герметичная оцинкованная крышка блока управления для установки вне помещений	□	□	
Герметичный пульт управления (IP 65)	□	□	
Скорость подъема может быть увеличена с 0,05 до 0,10 м/с	□	□	
Экономичный плавный пуск	□	□	
1 несъемный защитный поручень без решетки Н=1200 мм (каждый метр)	□	□	
1 съемный защитный поручень без решетки Н=1200 мм (каждый метр)*	□	□	
Световые барьеры	□	□	
Датчик наличия автомобиля (для установки на крыше, 2 шт.)			
Нестандартные цвета*	□	□	
Пульт управления, назначение которого определяется конструкцией подъемника*	□	□	
Горячая оцинковка	□	□	
Горячая оцинковка закрытия	□	□	
Деревянный поддон для системы Rex	□	□	
Деревянный поддон для пластин платформы	□	□	
Ящик для пульта управления	□	□	

ПРИНАДЛЕЖНОСТИ

■ СТАНДАРТНАЯ КОМПЛЕКТАЦИЯ □ ОПЦИЯ

НАИМЕНОВАНИЕ	TOTAL REX 25 GOLD + T	ПРИМЕЧАНИЯ
Стандартные цвета: СИНИЙ RAL 5005 и СЕРЕБРИСТЫЙ RAL 9006	■	
1 платформа, состоящая из оцинкованных панелей	■	
Макс. ход 4100 мм	■	
Макс. ход 3500 мм		
Фланец для шарнирного соединения		
2 базовые плиты для приямка	■	
2 подъемных цилиндра	■	
2 пульта управления с функцией автоматической остановки	■	
Блок управления предохранительными системами (датчиками и предохранительными замками)	■	
1 гидравлический блок управления с приводом	■	
Напряжение питания: 380-415 В/3 фазы/50-60 Гц	■	
2 колесных упора L=745 мм	■	
2 стопора	■	
Механические и электрические предохранительные устройства	■	
Крыша с грузоподъемностью 3000 кг (не подходит для подъема автомобиля)	■	
Крыша с сетчатым настилом	■	
Крыша, предназначенное для укладки плитки, имеет по периметру раму высотой 3 см		Макс. вес плитки до 70 кг на кв. м. Мин. ход 3000 мм. Размеры приямка подбираются с учетом толщины плитки
Конструктивные элементы из нейлона	■	
Винтовые анкеры	■	
Нестандартные платформы с уменьшенными/увеличенными размерами	□	
Грузоподъемность до 4000 кг	□	
Дополнительный стопор	□	
Дополнительный пульт управления	□	
Предохранительный замок для складывающихся и стандартных дверей	□	
Дополнительный электромагнитный датчик	□	
Приемник внешних импульсных сигналов для каждого пульта управления	□	Только для систем с закрытым валом
Источник импульсных сигналов для кнопки "Возврат в исходное положение"	□	Только для систем с закрытым валом
Внешняя инфракрасная система дистанционного управления - каждый приемник	□	Расстояние не более 5 м
Внешняя инфракрасная система дистанционного управления - каждый передатчик	□	Расстояние не более 5 м
Световая сигнализация	□	
Звуковая сигнализация	□	
Двухцветный башенный светофор (красный/зеленый)	□	
Герметичная оцинкованная крышка блока управления для установки вне помещений	□	
Герметичный пульт управления (IP 65)	□	
Скорость подъема может быть увеличена с 0,05 до 0,10 м/с	□	
Экономичный плавный пуск	□	
1 несъемный защитный поручень без решетки H=1200 мм (каждый метр)	□	
1 съемный защитный поручень без решетки H=1200 мм (каждый метр)*	□	
Световые барьеры	□	
Датчик наличия автомобиля (для установки на крыше, 2 шт.)	□	
Нестандартные цвета*	□	
Горячая оцинковка	□	
Горячая оцинковка закрытия	□	
Деревянный поддон для системы Rex	□	
Деревянный поддон для пластин платформы	□	
Ящик для пульта управления	□	
Control Panel Crate	□	

ПРИНАДЛЕЖНОСТИ

■ СТАНДАРТНАЯ КОМПЛЕКТАЦИЯ □ ОПЦИЯ

НАИМЕНОВАНИЕ	TOTAL REX 25 GOLD + TF	ПРИМЕЧАНИЯ
Стандартные цвета: СИНИЙ RAL 5005 и СЕРЕБРИСТЫЙ RAL 9006	■	
1 платформа, состоящая из оцинкованных панелей	■	
Макс. ход 4100 мм	■	
Макс. ход 3500 мм		
Фланец для шарнирного соединения	■	
2 базовые плиты для приямка	■	
2 подъемных цилиндра	■	
2 пульта управления с функцией автоматической остановки	■	
Блок управления предохранительными системами (датчиками и предохранительными замками)	■	
1 гидравлический блок управления с приводом	■	
Напряжение питания: 380-415 В/3 фазы/50-60 Гц	■	
2 колесных упора L=745 мм	■	
2 стопора	■	
Механические и электрические предохранительные устройства	■	
Крыша с грузоподъемностью 3000 кг (не подходит для подъема автомобиля)	■	
Крыша с сетчатым настилом	■	
Крыша, предназначенное для укладки плитки, имеет по периметру раму высотой 3 см		Макс. вес плитки до 70 кг на кв. м. Мин. ход 3000 мм. Размеры приямка подбираются с учетом толщины плитки
Конструктивные элементы из нейлона	■	
Винтовые анкеры	■	
Нестандартные платформы с уменьшенными/увеличенными размерами	□	
Грузоподъемность до 4000 кг	□	
Дополнительный стопор	□	
Дополнительный пульт управления	□	
Предохранительный замок для складывающихся и стандартных дверей	□	
Дополнительный электромагнитный датчик	□	
Приемник внешних импульсных сигналов для каждого пульта управления	□	Только для систем с закрытым валом
Источник импульсных сигналов для кнопки "Возврат в исходное положение"	□	Только для систем с закрытым валом
Внешняя инфракрасная система дистанционного управления - каждый приемник	□	Расстояние не более 5 м
Внешняя инфракрасная система дистанционного управления - каждый передатчик	□	Расстояние не более 5 м
Световая сигнализация	□	
Звуковая сигнализация	□	
Двухцветный башенный светофор (красный/зеленый)	□	
Герметичная оцинкованная крышка блока управления для установки вне помещений	□	
Герметичный пульт управления (IP 65)	□	
Скорость подъема может быть увеличена с 0,05 до 0,10 м/с	□	
Экономичный плавный пуск	□	
1 несъемный защитный поручень без решетки H=1200 мм (каждый метр)	□	
1 съемный защитный поручень без решетки H=1200 мм (каждый метр)*	□	
Световые барьеры	□	
Датчик наличия автомобиля (для установки на крыше, 2 шт.)	□	
Нестандартные цвета*	□	
Горячая оцинковка	□	
Горячая оцинковка закрытия	□	
Деревянный поддон для системы Rex	□	
Деревянный поддон для пластин платформы	□	
Ящик для пульта управления	□	
Control Panel Crate	□	

MOVE
30





MOVE 300



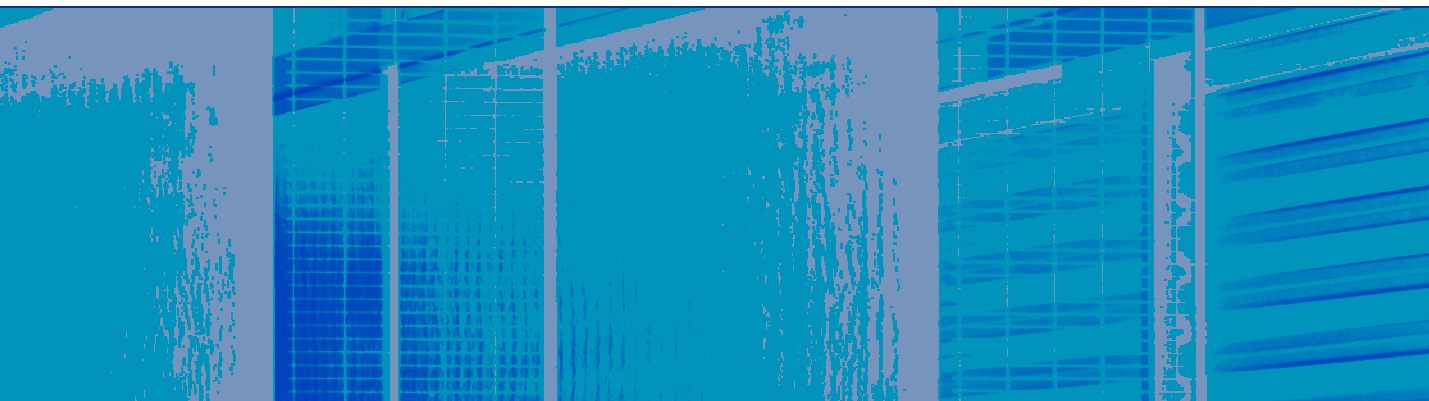

Система Move 30 N представляет собой платформу, которая перемещается между двух расположенных друг напротив друга колонн, и может быть легко установлена даже в местах, где непосредственное крепление к стенам невозможно.

MOVE 300



Автомобиль может быть установлен на платформу любой стороной: передом или задом. Это никак не сказывается на работе подъемника.





Основным преимуществом данной подъёмной платформы является чрезвычайно прочная базовая конструкция, которая не сгибается даже под весом, соответствующим грузоподъемности системы - 3000 кг. Устойчивость этой конструкции позволяет достаточно легко и безопасно устанавливать автомобиль на платформу.



Жизненно важное значение имеет система механической блокировки платформы на этажах. Эта система, работой которой управляет гидравлический поршень, обеспечивает наивысшую безопасность платформы: входя в зацепление со специальным стопором, поршень предотвращает любые несвоевременные перемещения платформы во время парковки автомобиля. Кроме того, необходимо отметить, что после включения механической блокировки гидравлическая система полностью отключается, что предохраняет ее от поломок и позволяет увеличить ее срок службы.

В состав системы Move 30 N входит торсионная балка, которая исключает разбалансировку платформы под действием веса автомобиля. Кроме того, торсионная балка обеспечивает дополнительную безопасность во время перемещения платформы. Важным фактом является то, что торсионная балка перемещается вдоль зубчатой рейки, которая представляет собой независимый узел системы и не оказывает влияния на конструкцию колонны.



Внешний вид системы механической блокировки платформы.

MOVE 300



При необходимости непосредственно на платформе могут быть установлены съёмные или стационарные защитные ограждения, которые обеспечат автомобилю дополнительную безопасность во время перемещения.



Система поставляется вместе с растяжками, посредством которых ее можно прикрепить к ближайшей стене, еще более повысив ее устойчивость и безопасность. Ко всем своим изделиям компания OMER S.p.A. применяет единую концепцию безопасности.



Система Move 30 N оснащена поршнем (производитель - компания OMER S.p.A.) и цепью (соотношение 1:2), которая позволяет вдвое увеличить ход платформы по сравнению с длиной шахты.

На верхнем конце поршня закреплен шкив, вокруг которого перемещается цепь. Цепь защищена металлической пластиной, которая предотвращает ее выход за пределы корпуса.



В состав системы Move 30 N входят различные концевые выключатели. Один из них останавливает платформу на указанном уровне и обеспечивает безопасную погрузку или выгрузку автомобиля.



Другой концевой выключатель выполняет еще одну крайне важную функцию: управление торможением. Благодаря его работе платформа подходит к точке назначения плавно, без резких движений.



Система управления платформой Move 30 N имеет достаточно компактные размеры и не занимает много места.

Электрический мотор устанавливается над масляным резервуаром, а щит питания располагается сбоку от них. Благодаря этому обеспечивается легкий доступ к перечисленным элементам системы во время ее технического обслуживания.

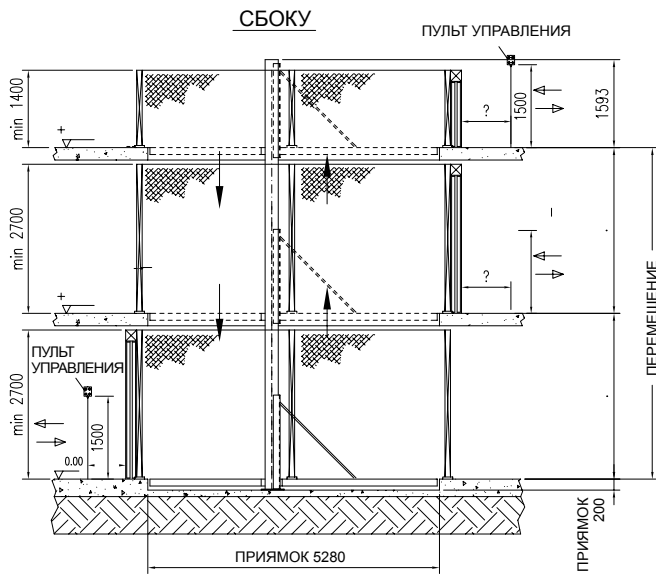

ПОЖАЛУЙСТА, ОПРЕДЕЛИТЕ МЕСТО УСТАНОВКИ ДЛЯ:
 - ГИДРОСТАНЦИЯ
 - ПУЛЬТ УПРАВЛЕНИЯ

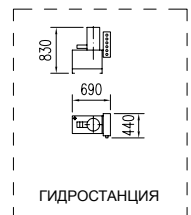

MOVE 30П 3 ОСТАНОВКИ

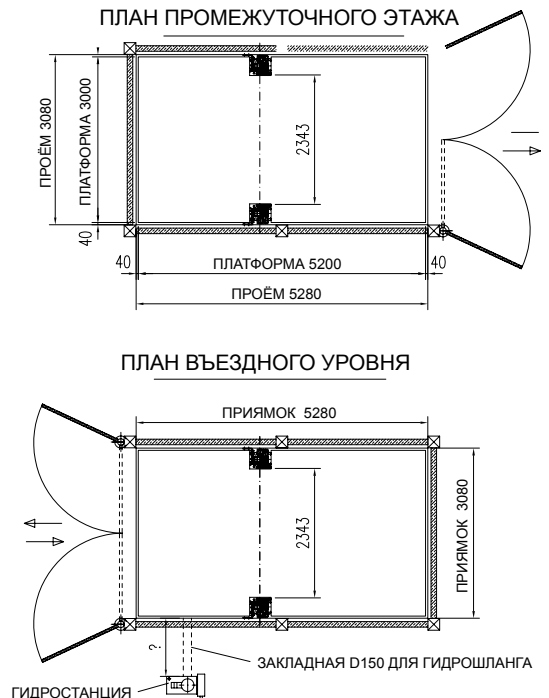

MOVE 30П 2 ОСТАНОВКИ

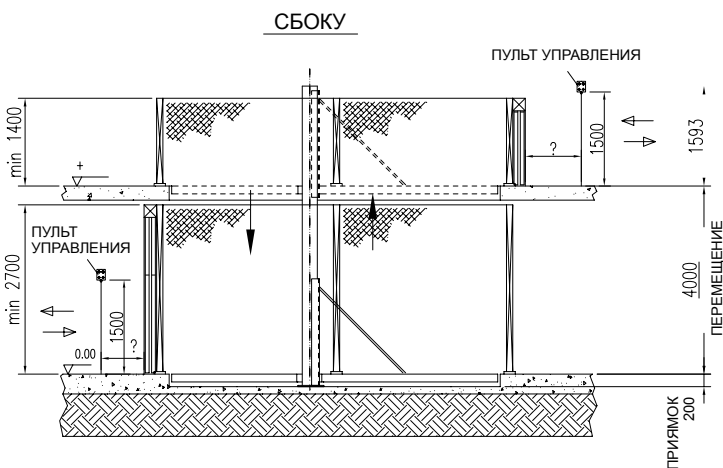

ПОЖАЛУЙСТА, ОПРЕДЕЛИТЕ МЕСТО УСТАНОВКИ ДЛЯ:
 - ГИДРОСТАНЦИЯ
 - ПУЛЬТ УПРАВЛЕНИЯ

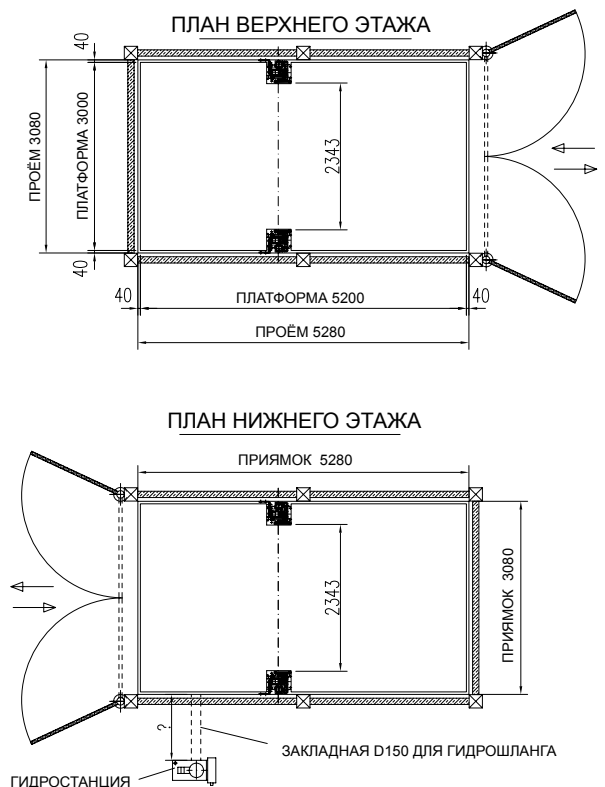
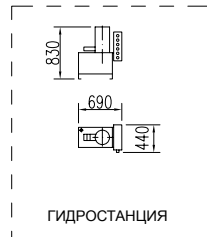

ХАРАКТЕРИСТИКИ, КОМПЛЕКТ ПОСТАВКИ И ДОПОЛНИТЕЛЬНЫЕ ОПЦИИ

MOVE 30N ОСТАНОВКИ БЕЗ ПРИЯМКОВ

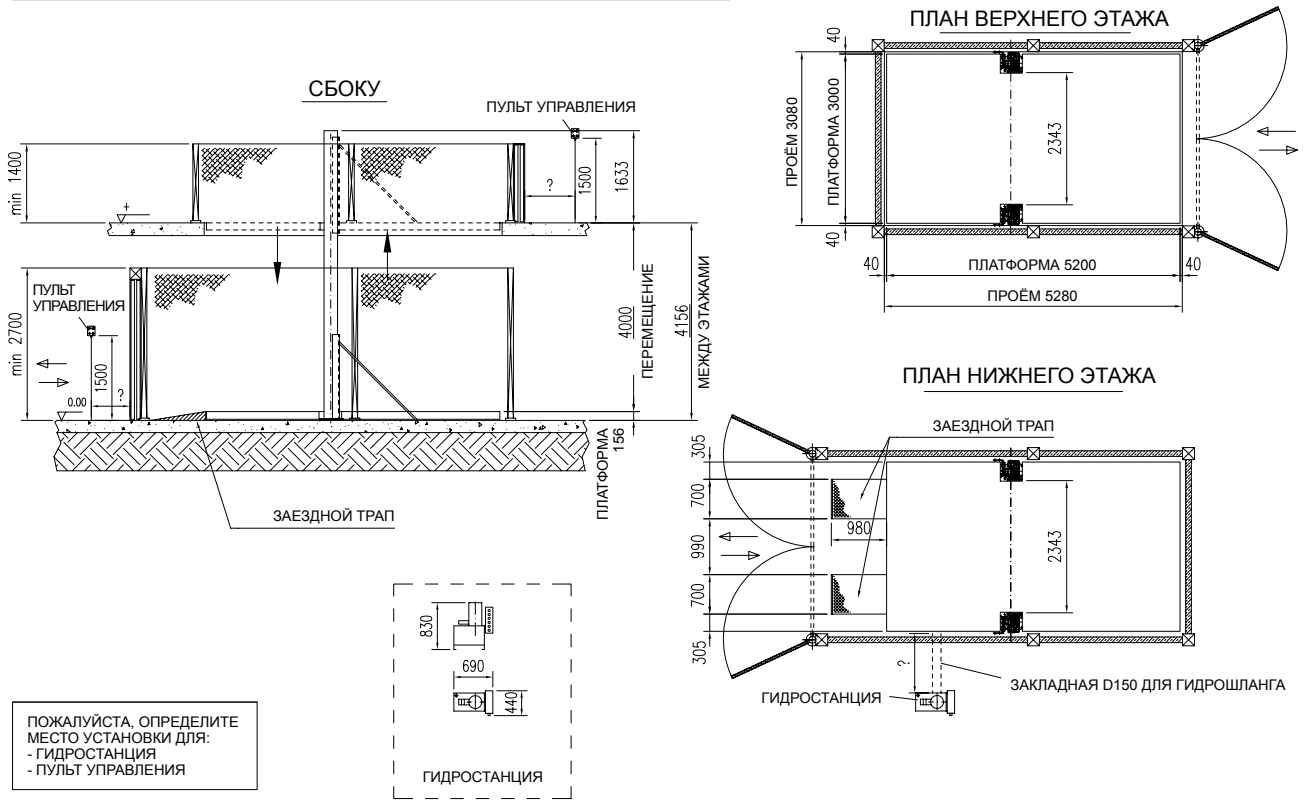

MOVE 30N 2 ОСТАНОВКИ, РЕВЕРСИВНЫЕ ГИДРОЦИЛИНДРЫ

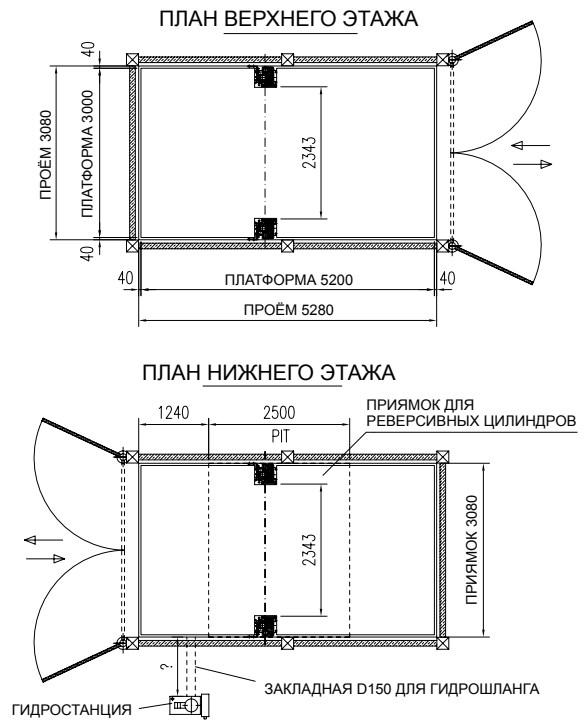
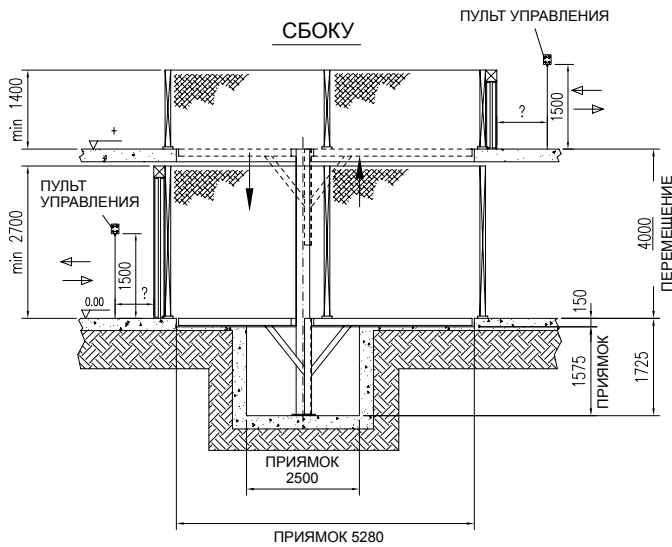

ПОЖАЛУЙСТА, ОПРЕДЕЛИТЕ МЕСТО УСТАНОВКИ ДЛЯ:
- ГИДРОСТАНЦИЯ
- ПУЛЬТ УПРАВЛЕНИЯ



MOVE 30N 3 ОСТАНОВКИ БЕЗ ПРИЯМКОВ

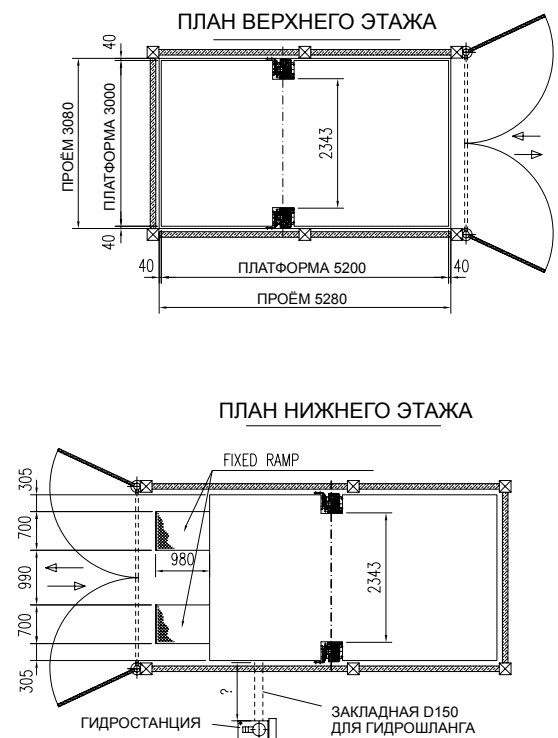
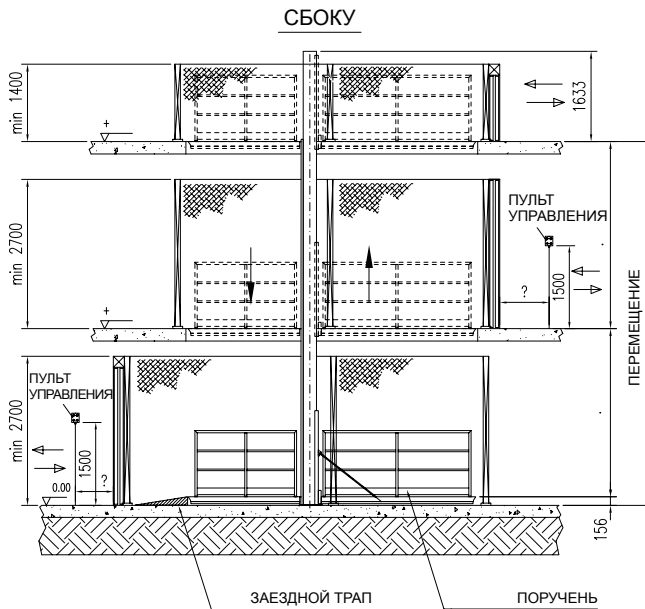

ПОЖАЛУЙСТА, ОПРЕДЕЛИТЕ МЕСТО УСТАНОВКИ ДЛЯ:
- ГИДРОСТАНЦИЯ
- ПУЛЬТ УПРАВЛЕНИЯ

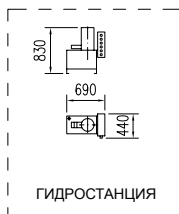

ХАРАКТЕРИСТИКИ, КОМПЛЕКТ ПОСТАВКИ И ДОПОЛНИТЕЛЬНЫЕ ОПЦИИ

MOVE 30N 3 ОСТАНОВКИ, КРЕПЛЕНИЕ СПЕРЕДИ

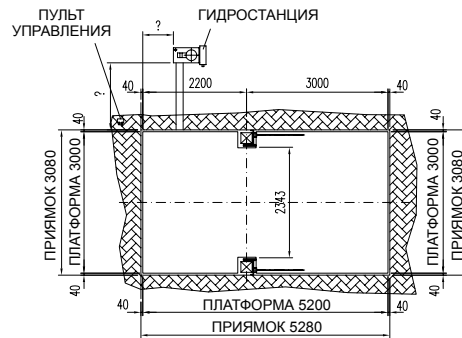
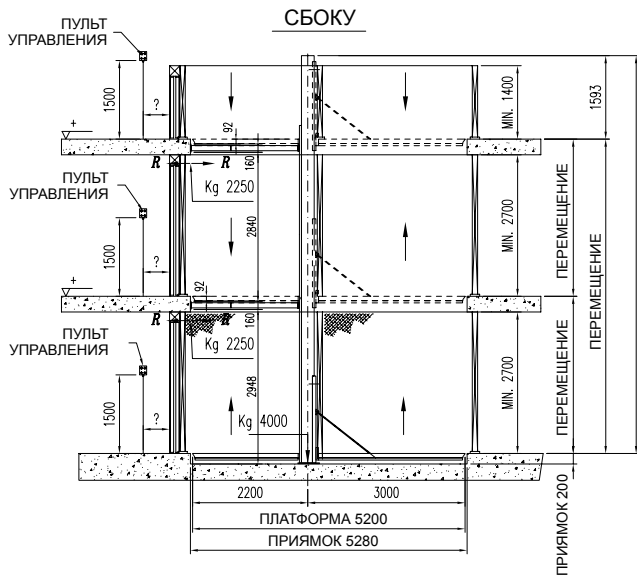

ПЛАН ВЕРХНЕГО ЭТАЖА

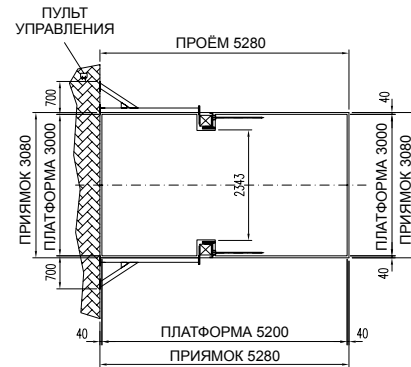

ПЛАН 2-го и 3-го ЭТАЖЕЙ

ПРИЯМОК ДЛЯ MOVE 30N

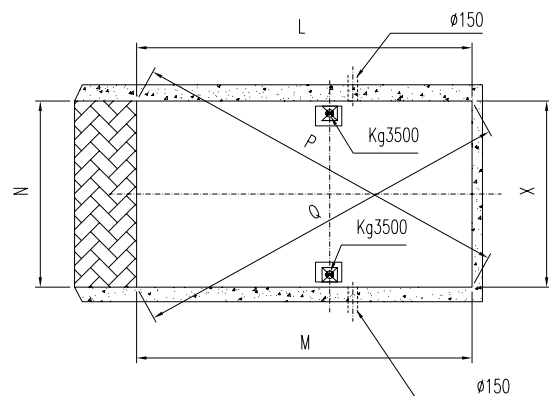
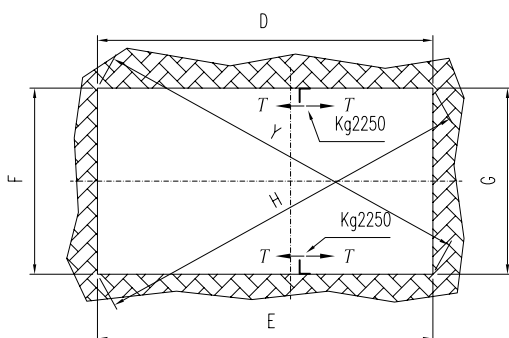
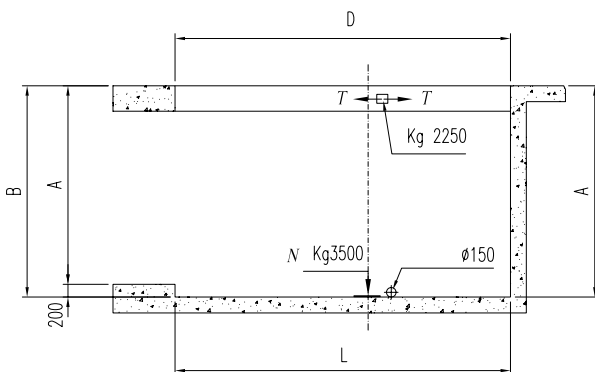

MOVE 30n

	Грузоподъемность	Стандартная высота подъема	Макс. высота подъема	Мин. платформа	Стандартная платформа	Макс. платформа	Прямая	Мощность	Скорость	Напряжение питания	Стандартный вес	Прим.
MOVE 30 N	3.000 кг	4.000 мм	11.000 мм	2.000x2.000 мм	3.000x5.200 мм	3.000x6.000 мм	200 мм	4/7,5 кВт	0,06 м/с	400 В/ 50 Гц	3.100 кг	

ПРИНАДЛЕЖНОСТИ

■ СТАНДАРТНАЯ КОМПЛЕКТАЦИЯ □ ОПЦИЯ

НАИМЕНОВАНИЕ	MOVE 30 N	ПРИМЕЧАНИЯ
Стандартные цвета: СИНИЙ RAL 5005 и СЕРЕБРИСТЫЙ RAL 9006	■	
2 опоры с подъемными цилиндрами	■	
1 платформа с сетчатым настилом	■	
1 торсионный вал	■	
2 пульта управления с функцией автоматической остановки	■	
Блок управления предохранительными системами (датчиками и предохранительными замками)	■	Включая 2 электромагнитных датчика
1 гидравлический блок управления с приводом 4 кВт	■	
Привод гидравлического блока управления, 7,5 кВт		
Напряжение питания: 400-460 В/3 фазы/50-60 Гц	■	
1 комплект тормозных механизмов	■	
Стандартная высота до 4 м	■	
2 стопора	■	
2 колесных упора L=745 мм	■	
Механические стопорные устройства для фиксации платформы на определенной высоте	■	
Конструктивные элементы из нейлона	■	
Винтовые анкеры	■	
Крыша, закрывающая нишу в шахте		Грузоподъемность перекрытия: 2000 кг (не подходит для подъема автомобиля)
Крыша со специальным покрытием		Грузоподъемность перекрытия: 2000 кг (не подходит для подъема автомобиля)(vehicle)
Закрытие для опорной рамы из нержавеющей стали		
Платформа с гладкими пластинами для укладки плитки	□	По периметру имеется рама высотой 3 см. Макс. вес плитки до 70 кг на кв. м. Глубина приемка увеличивается на 30 мм. Ном. грузоподъемность уменьшается в соответствии с весом плитки
Для скрытых направляющих	□	Рекомендуется, если на платформу укладывается плитка
Доплата за высоту подъема более 4 м (каждые 500 мм)	□	Может использоваться для подъема на высоту до 11 м
Ход свыше 11 м		До 16 м - требуется предварительная оценка компании OMER
Платформа, состоящая из 4 сегментов		
Нестандартная платформа с уменьшенными/увеличенными размерами	□	
Закрытие для нестандартной платформы с уменьшенными/увеличенными размерами		
Третья остановка	□	Может использоваться до 6 остановок
Доплата за последующие остановки (свыше 3-х)	□	Может использоваться до 6 остановок
Опоры состоят из 2 или большего количества секций (каждая секция)	□	Проверьте доступ в шахту

ХАРАКТЕРИСТИКИ, КОМПЛЕКТ ПОСТАВКИ И ДОПОЛНИТЕЛЬНЫЕ ОПЦИИ

ПРИНАДЛЕЖНОСТИ

■ СТАНДАРТНАЯ КОМПЛЕКТАЦИЯ □ ОПЦИЯ

НАИМЕНОВАНИЕ	MOVE 30 N	ПРИМЕЧАНИЯ
Колонны, состоящие из 2 или большего количества секций	<input type="checkbox"/>	Проверьте доступ в шахту
Увеличение скорости подъема с 0,06 до 0,12 м/с	<input type="checkbox"/>	До высоты не более 6,5 м. Свыше этого требуется специальное разрешение компании OMER S.p.A.
Дополнительный пульт управления	<input type="checkbox"/>	
Предохранительный замок для складывающихся и стандартных дверей	<input type="checkbox"/>	
Дополнительный электромагнитный датчик	<input type="checkbox"/>	
Приемник внешних импульсных сигналов для каждого пульта управления	<input type="checkbox"/>	Только для систем с закрытой шахтой
Приемник внешних импульсных сигналов для каждого пульта управления	<input type="checkbox"/>	Только для систем с закрытой шахтой
Внешняя инфракрасная система дистанционного управления - каждый приемник	<input type="checkbox"/>	Расстояние не более 5 м
Внешняя инфракрасная система дистанционного управления - каждый передатчик	<input type="checkbox"/>	Расстояние не более 5 м
Световая сигнализация	<input type="checkbox"/>	
Звуковая сигнализация	<input type="checkbox"/>	
Двухцветный башенный светофор (красный/зеленый)	<input type="checkbox"/>	
Экономичный плавный пуск	<input type="checkbox"/>	
Ручной насос	<input type="checkbox"/>	
Резервная аккумуляторная батарея	<input type="checkbox"/>	
Герметичная оцинкованная крышка блока управления для установки вне помещений	<input type="checkbox"/>	
Герметичный пульт управления (IP 65)	<input type="checkbox"/>	
Дополнительный комплект стопорных цилиндров под платформой	<input type="checkbox"/>	
Комплект из 2 передних анкерных опор	<input type="checkbox"/>	
Комплект из 2 напольных анкерных опор	<input type="checkbox"/>	
1 несъемный защитный поручень без решетки H=1200 мм (каждый метр)	<input type="checkbox"/>	
1 съемный защитный поручень без решетки H=1200 мм (каждый метр)	<input type="checkbox"/>	
Двухкомпонентные въездные мостки с напольным креплением	<input type="checkbox"/>	Подлежит проверке компанией OMER
Однокомпонентные длинные въездные мостки с напольным креплением		Подлежит проверке компанией OMER
Съемные двухкомпонентные въездные мостки	<input type="checkbox"/>	Подлежит проверке компанией OMER
Световые барьеры (2 шт.)	<input type="checkbox"/>	
Датчик наличия автомобиля (для установки на закрытие, 2 шт.)		
Нестандартные цвета*	<input type="checkbox"/>	
Пульт управления, назначение которого определяется конструкцией подъемника*	<input type="checkbox"/>	
Консоль для пульта управления*	<input type="checkbox"/>	
Винтовые анкера для стен из материалов, отличных от бетона*	<input type="checkbox"/>	
Горячая оцинковка (платформа, опоры и направляющие)	<input type="checkbox"/>	
Горячая оцинковка каждые 50 см. При подъеме более чем на 4 м.	<input type="checkbox"/>	
Горячая оцинковка передних анкеров	<input type="checkbox"/>	
Оцинковка напольных анкеров	<input type="checkbox"/>	
Горячая оцинковка закрытия (стандартные размеры)		
Горячая оцинковка неподвижных двухкомпонентных въездных мостков	<input type="checkbox"/>	
Горячая оцинковка подвижных двухкомпонентных въездных мостков	<input type="checkbox"/>	
Горячая оцинковка неподвижных длинных въездных мостков	<input type="checkbox"/>	
Деревянный поддон для опор (2 шт., Cad)	<input type="checkbox"/>	
Деревянный поддон для зубчатой рейки		
Деревянный поддон для платформы	<input type="checkbox"/>	
Ящик для пульта управления	<input type="checkbox"/>	

MOVE 30L



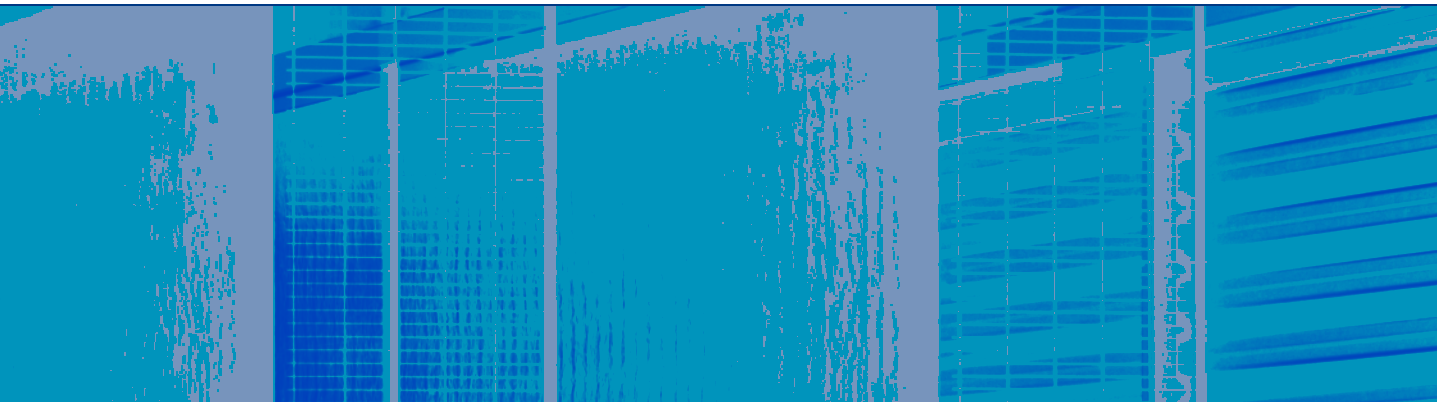

Общий вид системы (для лучшего понимания фотографии сделаны во время монтажа системы, поскольку двери не могут быть открыты до тех пор, пока платформа не окажется на уровне пола).

MOVE 30L



На верхнем этаже поршневой блок, направляющие и стопорные механизмы выступают на 1618 мм над уровнем пола.



Направляющие могут быть скрыты, в случае использования платформы с реверсивными направляющими, и верхняя часть конструкции вообще



не выступает. В этом случае необходимо увеличить глубину приямка с 215 до 1715 мм

Колонны (вид спереди) сразу после установки системы. Кроме колонн на фотографии показаны два поршня, направляющие-упоры, зубчатая рейка, вдоль которой движется торсионный вал, поршневой блок для блокировки платформы на уровне остановок, а также перекладки, соединяющие опоры друг с другом.



Упор для передних колес гарантирует, что автомобиль установлен надлежащим образом и не сместится во время перемещения платформы. Еще один такой упор находится в задней части платформы.



На этих фотографиях показано крепление колонн к стене, которое осуществляется при помощи пластин, приваренных к опорам на заводе-изготовителе, и химических анкеров. Кроме того, здесь

показана установка подъемной цепи и шкива. С внешней стороны шкива предусмотрена защита, предохраняющая цепь от выхода из зацепления со шкивом.



На фотографии показан пример установки концевого выключателя.



На фотографии снизу показана регулировка концевых выключателей торможения и остановки, а также длина рабочего кулачка (длиннее, чем у выключателя остановки).

MOVE 30L



Фотография показывает работу концевого выключателя остановки, который находится на опоре напротив концевого выключателя торможения, но имеет более короткий рабочий кулачок.



На этих фотографиях показан механический стопор, предназначенный для блокировки платформы на уровне остановки.



После этого упор опускается вниз и прижимается к поршню, который выступает из своего корпуса и обеспечивают полную устойчивость системы. В этот момент гидравлическая подъемная система с двумя расположенными под платформой поршнями приходит в исходное положение. Это позволяет снять давление с гидравлического контура и предотвратить возникновение в нем непрерывных напряжений.

Обратите внимание, что при этом платформа остается совершенно неподвижной во время перемещений автомобиля. Если бы она опиралась только на находящиеся под давлением поршни, это было бы не так. Действительно, так лучше с точки зрения пользователя.

Поршень, которые обеспечивает механическую блокировку системы на уровне остановки, работает под управлением концевого выключателя, который определяет надлежащее положение платформы. Если поршень неисправен, платформа не может перейти в безопасный режим работы, в котором управление ею осуществляется при помощи импульсов, поступающих от щита питания. В этом случае концевой выключатель направляет платформу на следующий этаж, где она может быть закреплена. Упор платформы проходит за точку механической блокировки, что позволяет ему выдвинуться вперед.



Головная шестерня торсионного вала оснащена кольцом с углублениями (по одному на каждом конце), которое входит в зацепление с зубчатой рейкой и перемещается вдоль нее (одна рейка на колонну). Торсионный вал устанавливается на закрепленных на зубчатых рейках опорах, положение которых может быть изменено.

MOVE 30L

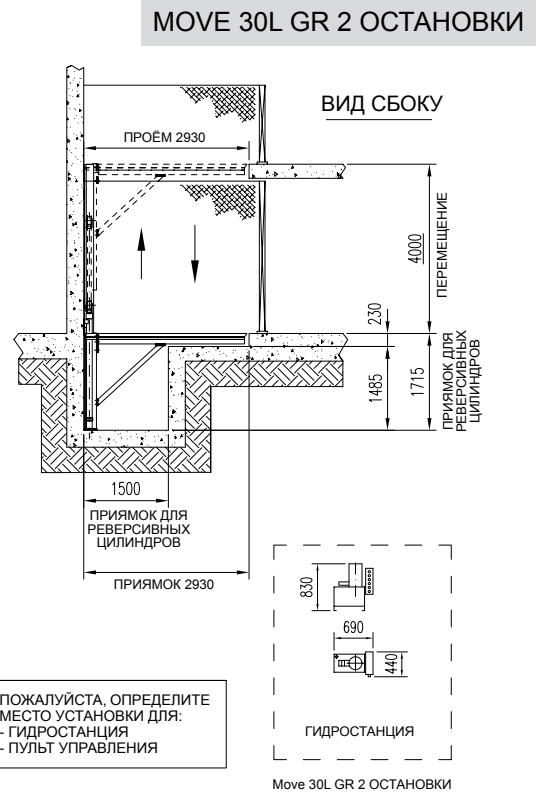
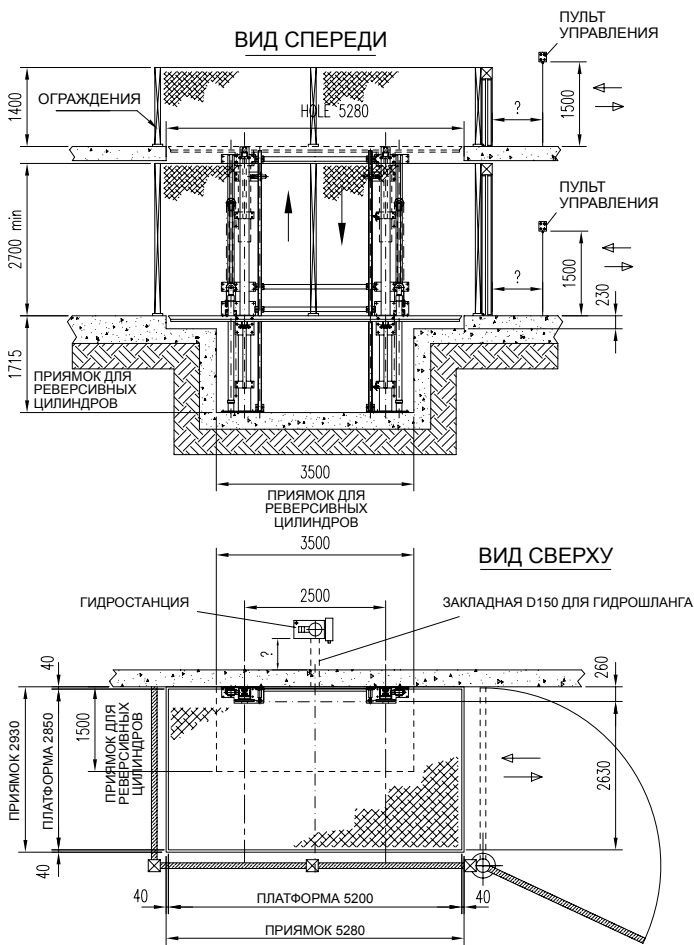

ГЕНЕРАЛЬНЫЙ ПЛАН
ПЛАТФОРМА 2850 x 5200

MOVE 30L GR + КРЫША

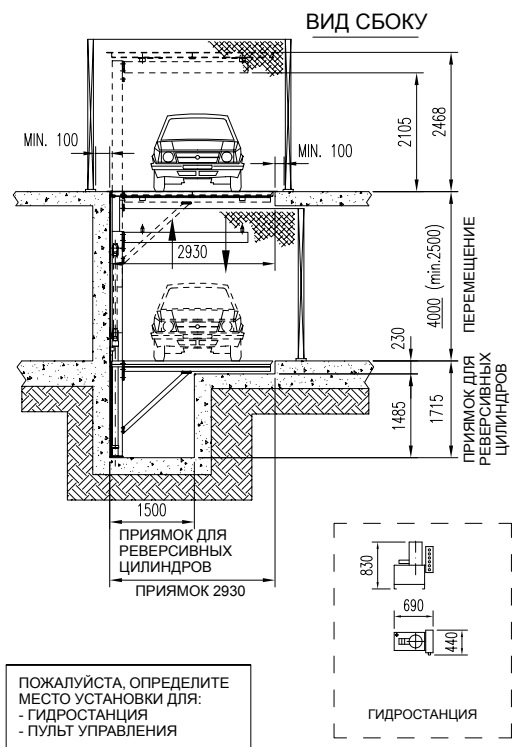
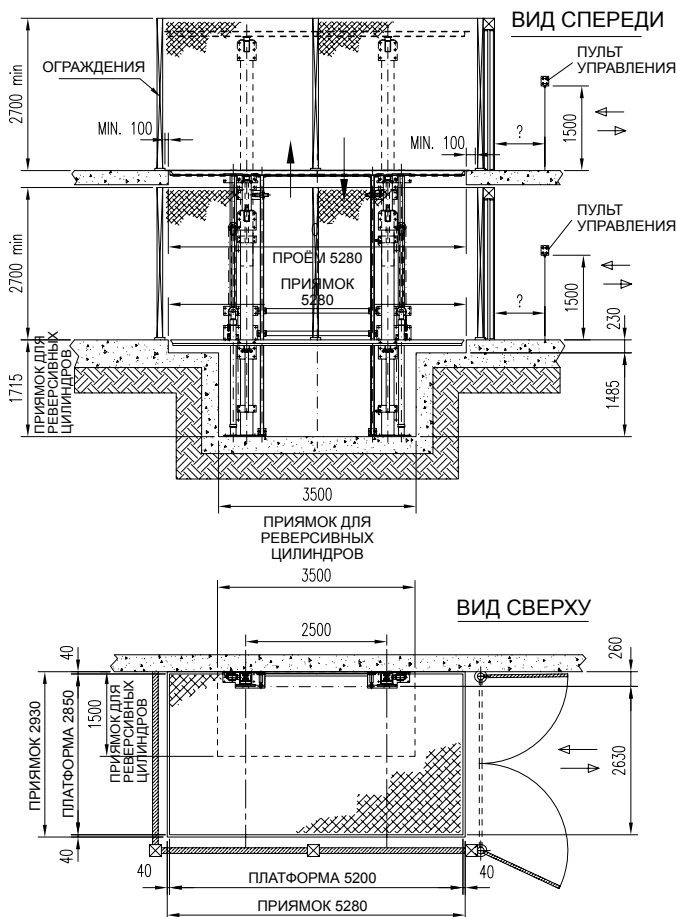

ХАРАКТЕРИСТИКИ, КОМПЛЕКТ ПОСТАВКИ И ДОПОЛНИТЕЛЬНЫЕ ОПЦИИ

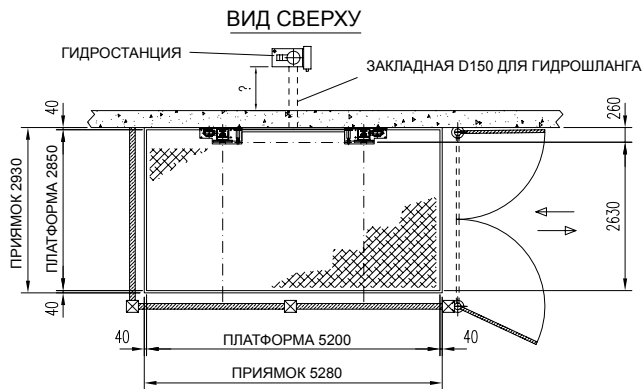
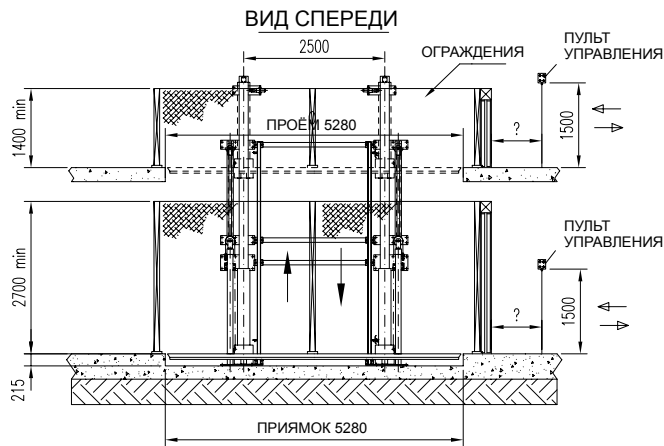

MOVE 30L GR 2 ОСТАНОВКИ В УРОВЕНЬ С ПОЛОМ

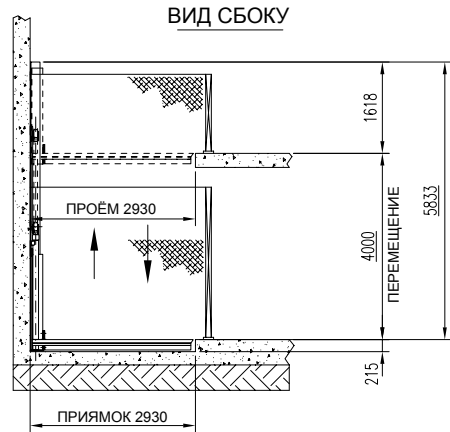

ПОЖАЛУЙСТА, ОПРЕДЕЛИТЕ
МЕСТО УСТАНОВКИ ДЛЯ:
- ГИДРОСТАНЦИИ
- ПУЛЬТ УПРАВЛЕНИЯ

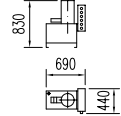

ГИДРОСТАНЦИЯ

MOVE 30L GR НАПОЛЬНОЕ РАСПОЛОЖЕНИЕ ПЛАТФОРМЫ

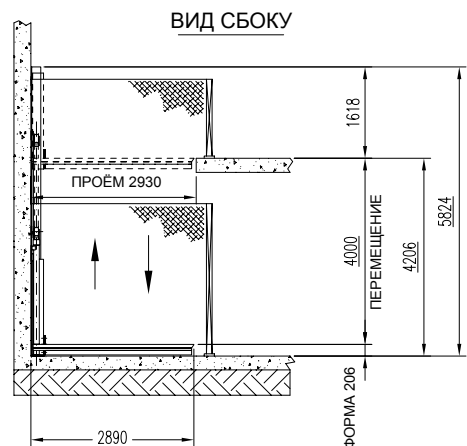
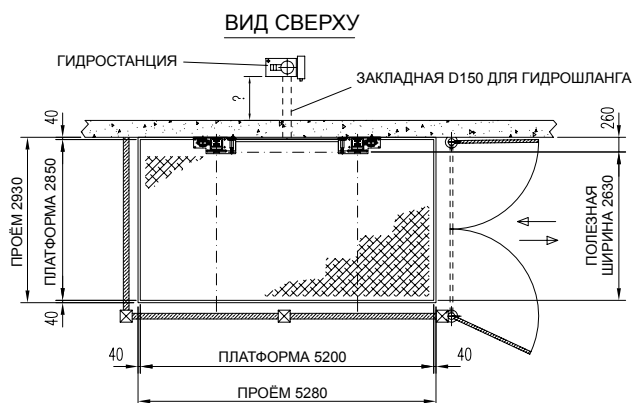
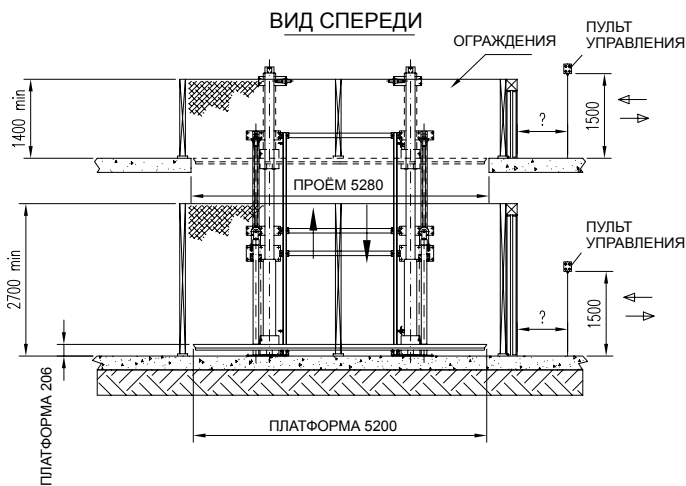

ПОЖАЛУЙСТА, ОПРЕДЕЛИТЕ
МЕСТО УСТАНОВКИ ДЛЯ:
- ГИДРОСТАНЦИИ
- ПУЛЬТ УПРАВЛЕНИЯ

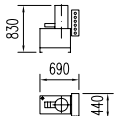

ГИДРОСТАНЦИЯ

MOVE 30L

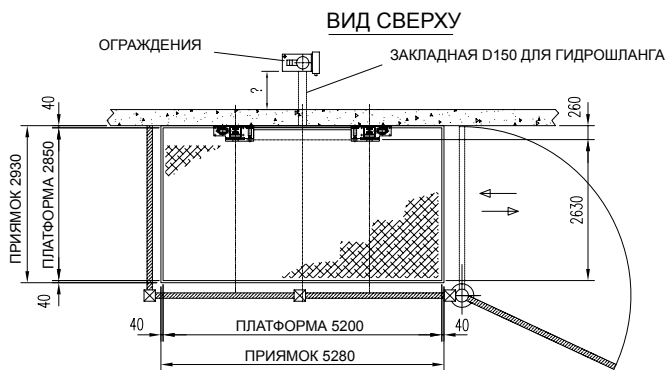
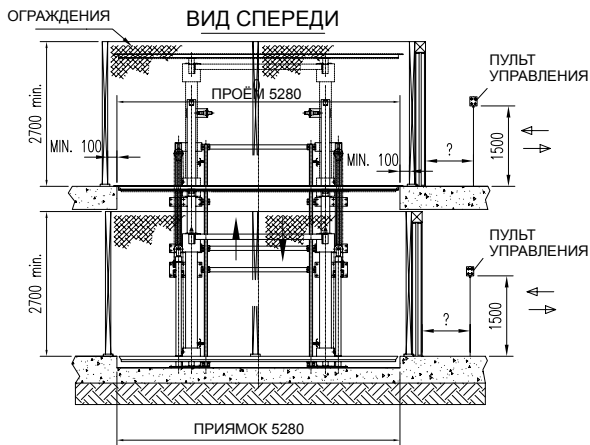

MOVE 30L GR 2 ОСТАНОВКИ

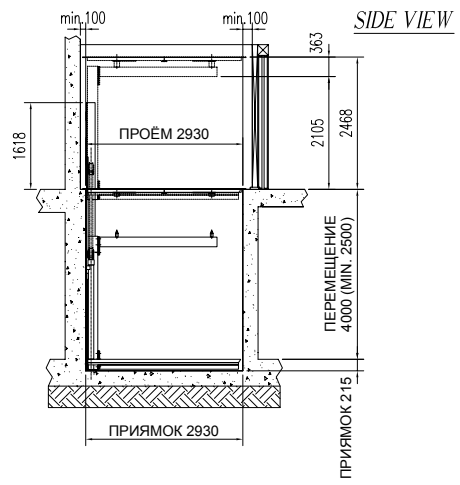

ПОЖАЛУЙСТА, ОПРЕДЕЛИТЕ МЕСТО УСТАНОВКИ ДЛЯ:
 - ГИДРОСТАНЦИЯ
 - ПУЛЬТ УПРАВЛЕНИЯ

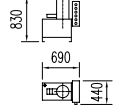

ГИДРОСТАНЦИЯ

MOVE 30L GR + КРЫША

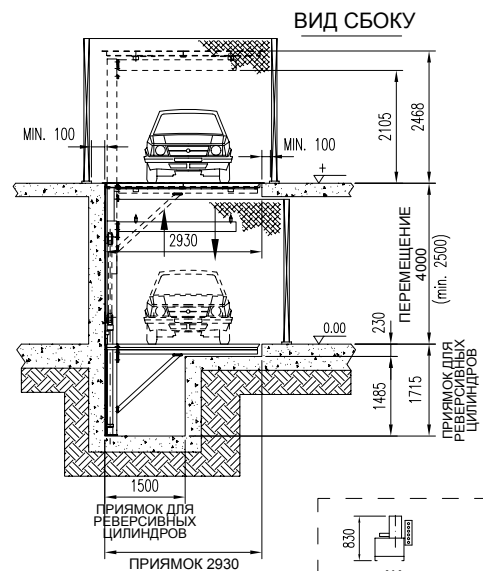
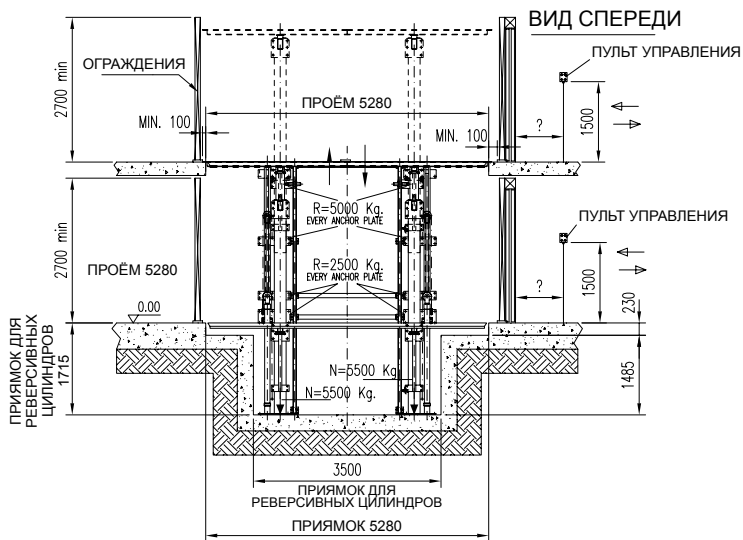

ПОЖАЛУЙСТА, ОПРЕДЕЛИТЕ МЕСТО УСТАНОВКИ ДЛЯ:
 - ГИДРОСТАНЦИЯ
 - ПУЛЬТ УПРАВЛЕНИЯ

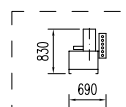

ГИДРОСТАНЦИЯ

ХАРАКТЕРИСТИКИ, КОМПЛЕКТ ПОСТАВКИ И ДОПОЛНИТЕЛЬНЫЕ ОПЦИИ

ГИДРОСТАНЦИЯ ДЛЯ MOVE 30 N-L

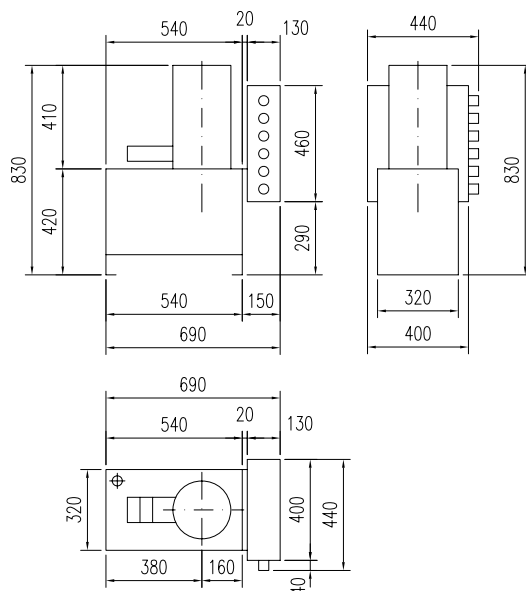

ГИДРОСТАНЦИЯ ДЛЯ MOVE 30 N-L С КРЫШЕЙ

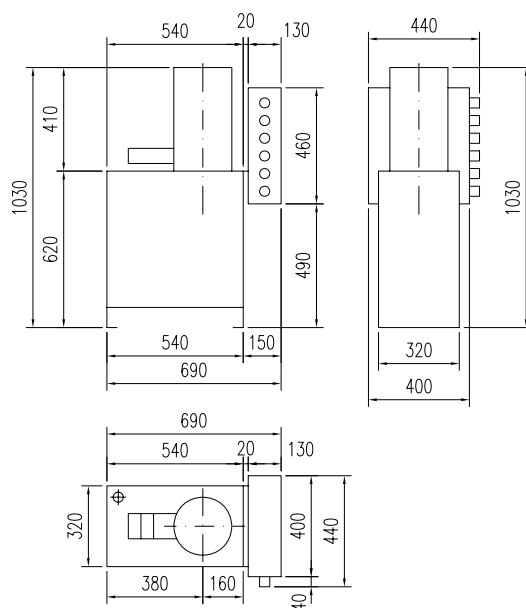

MOVE 30L

ПРИНАДЛЕЖНОСТИ

■ СТАНДАРТНАЯ КОМПЛЕКТАЦИЯ □ ОПЦИЯ

НАИМЕНОВАНИЕ	MOVE 30 L	MOVE 30 L-T	ПРИМЕЧАНИЯ
Стандартные цвета: СИНИЙ RAL 5005 и СЕРЕБРИСТЫЙ RAL 9006	■	■	
2 опоры с подъемными цилиндрами	■	■	
1 платформа	■	■	
1 торсионный вал	■	■	
2 пульта управления с функцией автоматической остановки	■	■	
Блок управления предохранительными системами (датчиками и предохранительными замками)	■	■	Включая 2 электромагнитных датчика
1 гидравлический блок управления с приводом 4 кВт	■		
Привод гидравлического блока управления, 7,5 кВт		■	
Напряжение питания: 400-460 В/3 фазы/50-60 Гц	■	■	
1 комплект тормозных механизмов	■	■	
Стандартная высота до 4 м	■	■	
2 стопора	■	■	
2 колесных упора L=745 мм	■	■	
Механические стопорные устройства для фиксации платформы на определенной высоте	■	■	
Конструктивные элементы из нейлона	■	■	
Винтовые анкеры	■	■	
Крыша, закрывающая нишу в шахте		■	Грузоподъемность крыши 2000 кг (не подходит для подъема автомобиля)
Крыша со специальным покрытием		□	Грузоподъемность крыши 2000 кг (не подходит для подъема автомобиля)
Закрытие для опорной рамы из нержавеющей стали		■	
Платформа с гладкими пластинами для укладки плитки	□	□	По периметру имеется рама высотой 3 см. Макс. вес плитки до 70 кг на кв. м. Глубина приямка увеличивается на 30 мм. Номинальная грузоподъемность уменьшается в соответствии с весом плитки
Для скрытых направляющих	□	□	Рекомендуется, если на платформу укладывается плитка
Высота подъема более 4 м (каждые 500 мм)	□		Может использоваться для подъема на высоту до 11 м
Ход свыше 11 м	□		До 16 м - требуется предварительная оценка компании OMER
Платформа, состоящая из 4 сегментов	□	□	
Нестандартная платформа с уменьшенными/увеличенными размерами	□	□	
Закрытие для нестандартной платформы с уменьшенными/увеличенными размерами		□	
Третий стопор за дополнительную плату	□	□	Может использоваться до 6 стопоров
Дополнительные стопоры за дополнительную плату	□	□	
Опоры состоят из 2 или большего количество секций	□	□	Проверьте доступ в шахту
Скорость подъема может быть увеличена (с 0,06 до 0,12 м/с)	□		До высоты не более 6,5 м. Свыше этого требуется специальное разрешение компании OMER S.p.A.
Дополнительный пульт управления	□	□	
Предохранительный замок для складывающихся и стандартных дверей	□	□	
Дополнительный электромагнитный датчик	□	□	
Приемник внешних импульсных сигналов для каждого пульта управления	□	□	Только для систем с закрытой шахтой
Приемник внешних импульсных сигналов для каждого пульта управления	□	□	Только для систем с закрытой шахтой
Внешняя инфракрасная система дистанционного управления - каждый приемник	□	□	Расстояние не более 5 м
Внешняя инфракрасная система дистанционного управления - каждый передатчик	□	□	Расстояние не более 5 м
Проблесковый маячок	□	□	
Звуковая сигнализация (комплект)	□	□	

ХАРАКТЕРИСТИКИ, КОМПЛЕКТ ПОСТАВКИ И ДОПОЛНИТЕЛЬНЫЕ ОПЦИИ

ПРИНАДЛЕЖНОСТИ

■ СТАНДАРТНАЯ КОМПЛЕКТАЦИЯ □ ОПЦИЯ

	Грузоподъемность	Стандартная Высота подъема	Макс. высота подъема	Мин. платформа	Стандартная платформа	Макс. платформа	Расстояние до платформы	Приямок	Мощность	Скорость	Напряжение питания	Стандартный вес	Прим.
MOVE 30 L	3.000 кг	4.000 мм	16.000 мм	2.000x2.400 мм	2.850x5.200 мм	3.000x6.000 мм		215 мм	4 kw	0,06 m/s	400 v / 50 hz	3.200 kg.	
MOVE 30 L-T	3.000 кг	4.000 мм	11.000 мм	2.000x2.400 мм	2.850x5.200 мм	3.000x5.600 мм		215 мм	7,5 kw	0,08 m/s	400 v / 50 hz	5.800 кг	

TOTALMOVE



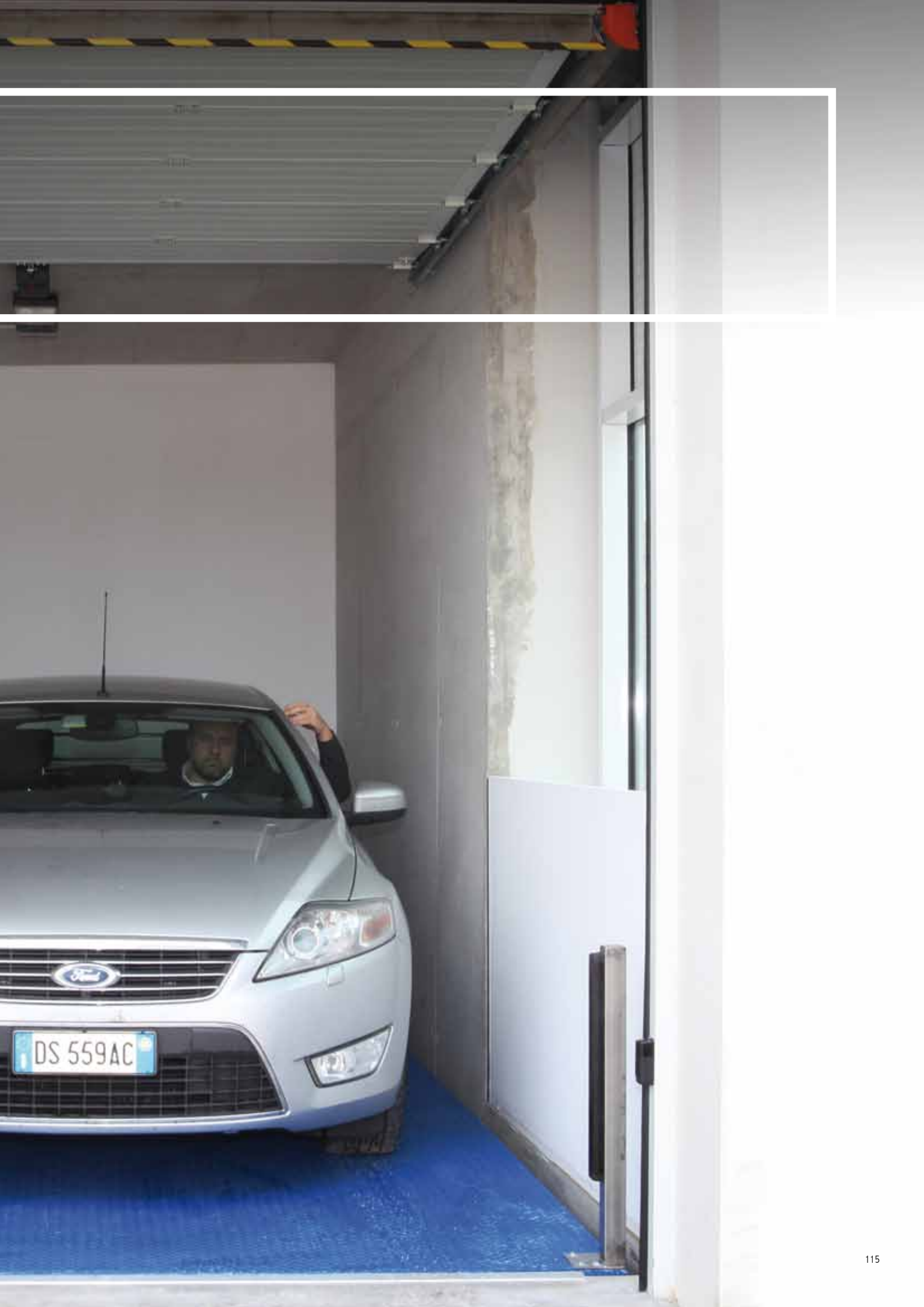

TOTALMOVE



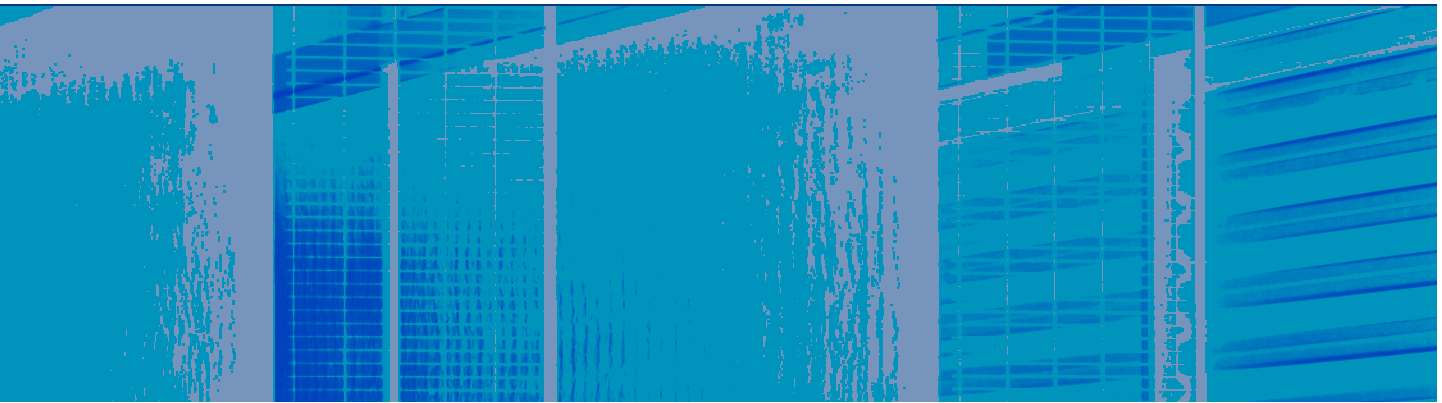

Система Totalmove 30 L позволяет находиться водителю в автомобиле во время его перемещения и сертифицирована для подъема автомобилей на высоту до 11 м.

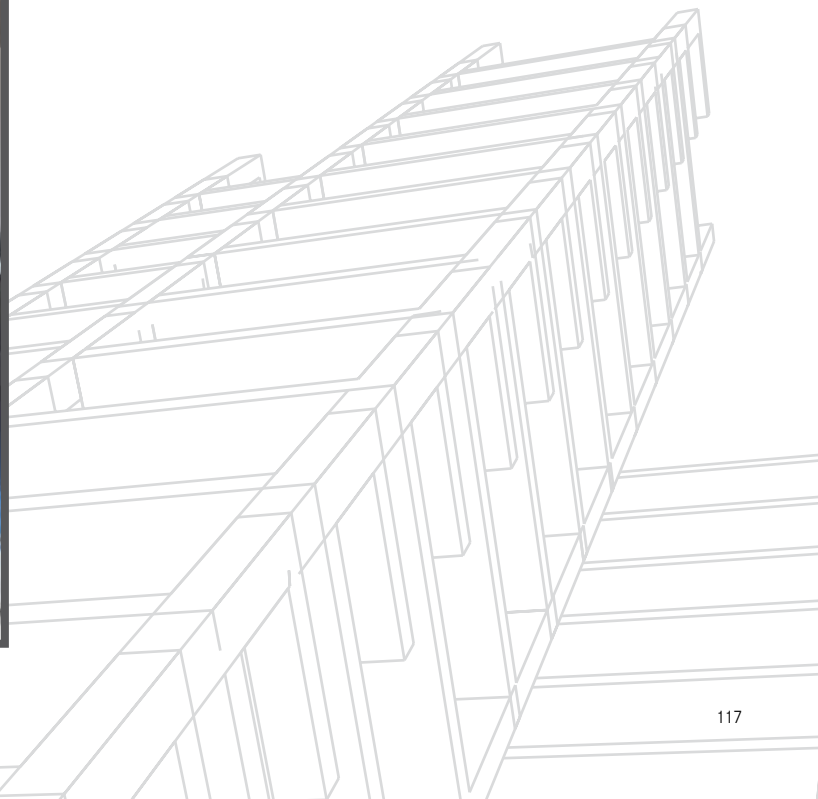



Платформа оснащена защитным ограждением высотой 2,5 м, которое может быть демонтировано только с использованием специального инструмента и предотвращает контакт с движущимися частями системы во время перемещения платформы (в соответствии с требованиями ЕС 2006/42).





На этой фотографии показан пульт управления, установленный на платформе и предназначенный для безопасного управления. Здесь же показан коммуникатор, подключенный к встроенному в систему телефонному аппарату (стандартная комплектация), в памяти которого может храниться семь номеров для повторного набора. Этот телефон поддерживает коды двадцати двух стран, что позволяет адаптировать его к любой национальной телефонной системе.



На коротких сторонах платформы имеются фотоэлектрические барьеры, каждый из которых состоит из двух фотоэлектрических датчиков, которые блокируют платформу в случае внезапного перемещения автомобиля или возникновения опасности его соприкосновения со стеной. Благодаря этой особенности можно гарантировать, что автомобиль всегда будет расположен правильно.



TOTALMOVE



На фотографии показано, насколько просто монтировать электрические и гидравлические магистрали системы, расположенные в приямке ниже платформы, между двумя опорами.

На этой фотографии показано крепление опоры к стене, которое осуществляется при помощи пластин, приваренных к опорам на заводе-изготовителе, и химических анкеров.

Кроме того, здесь показана установка подъемной цепи и шкива. С внешней стороны шкива предусмотрена защита, предохраняющая цепь от выхода из зацепления со шкивом.





Система концевых выключателей, расположенных в основании поршня, управляет натяжением подъемных цепей (по две на каждый поршень) и обеспечивает блокировку платформы при появлении неисправности или при обрыве одной из них.



На фотографии выше показан пример установки концевого выключателя.



На этой фотографии показана регулировка концевых выключателей торможения и остановки, а также длина рабочего кулачка (длиннее, чем у выключателя остановки).



Фотография показывает работу концевого выключателя остановки, который находится на опоре напротив концевого выключателя торможения, но имеет более короткий рабочий кулачок.



На этих фотографиях показан механический стопор, предназначенный для блокировки платформы на уровне остановок.





Упор платформы проходит за точку механической блокировки, что позволяет ему выдвинуться вперед.

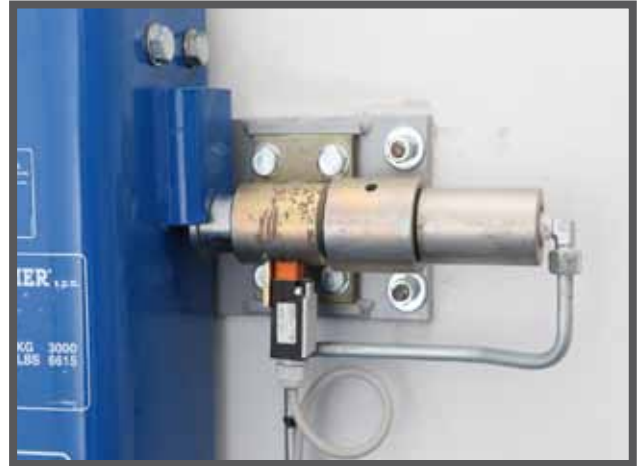

После этого упор опускается вниз, и соединительный блок вступает в зацепление и прижимается к поршню, который выступает из его корпуса и обеспечивают полную устойчивость системы. В этот момент гидравлическая подъемная система с двумя расположенными под платформой поршнями приходит в исходное положение. Это позволяет снять давление с гидравлического контура и предотвратить возникновение в нем непрерывных напряжений. Обратите внимание, что при этом платформа остается совершенно неподвижной во время перемещений автомобиля. Если бы она опиралась только на находящиеся под давлением поршни, это было бы не так. Действительно, так лучше с точки зрения пользователя.

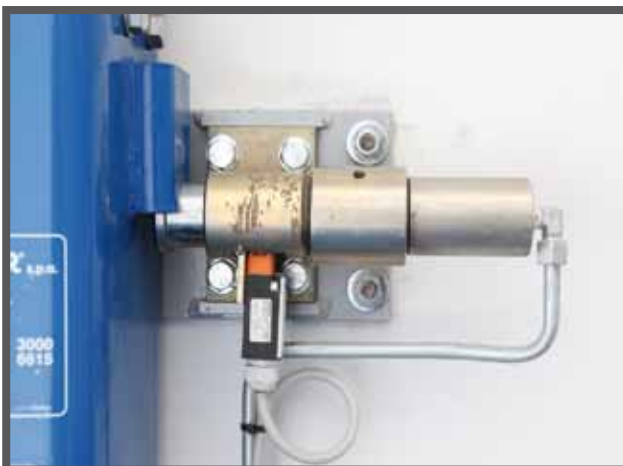

Поршень, которые обеспечивает механическую блокировку системы на уровне остановки, работает под управлением концевого выключателя, который определяет положение платформы.

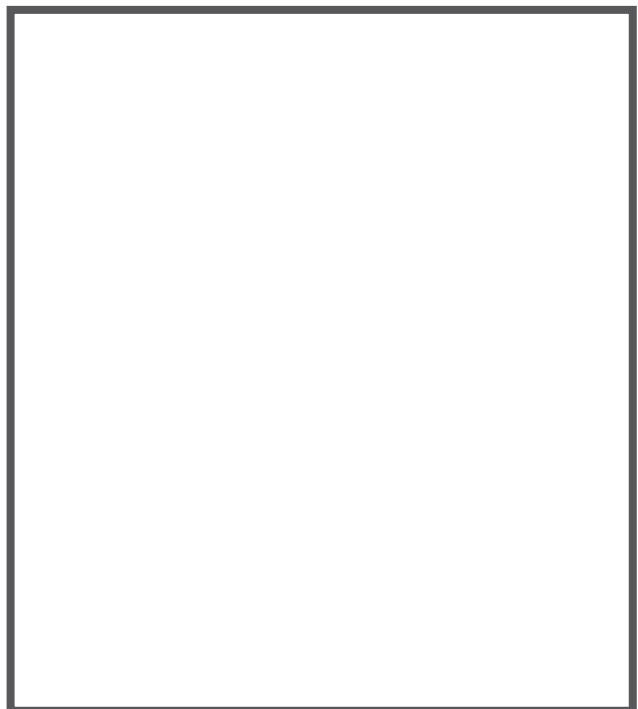



На этой фотографии показана опора с подъемным цилиндром (производитель - OMER S.p.A.), зубчатая рейка с торсионным валом, кожух, защищающий силовые кабели платформы, а также электрическая распределительная коробка.



На следующем изображении платформы показаны различные элементы, обеспечивающие ее жесткость и исключающие ее перегибы даже при смещении нагрузки в сторону или от центра.



Благодаря этой системе нагрузка распределяется по всей площади платформы, что позволяет использовать ее для подъема грузов и автомобилей, даже если они смещены от центра подъемника.

Платформа оснащена торсионным валом, который входит в зацепление с двумя зубчатыми рейками, закрепленными на боковых сторонах опор.



Упор для передних колес гарантирует, что автомобиль установлен надлежащим образом и не сместится во время перемещения платформы. Еще один такой упор находится в задней части платформы.



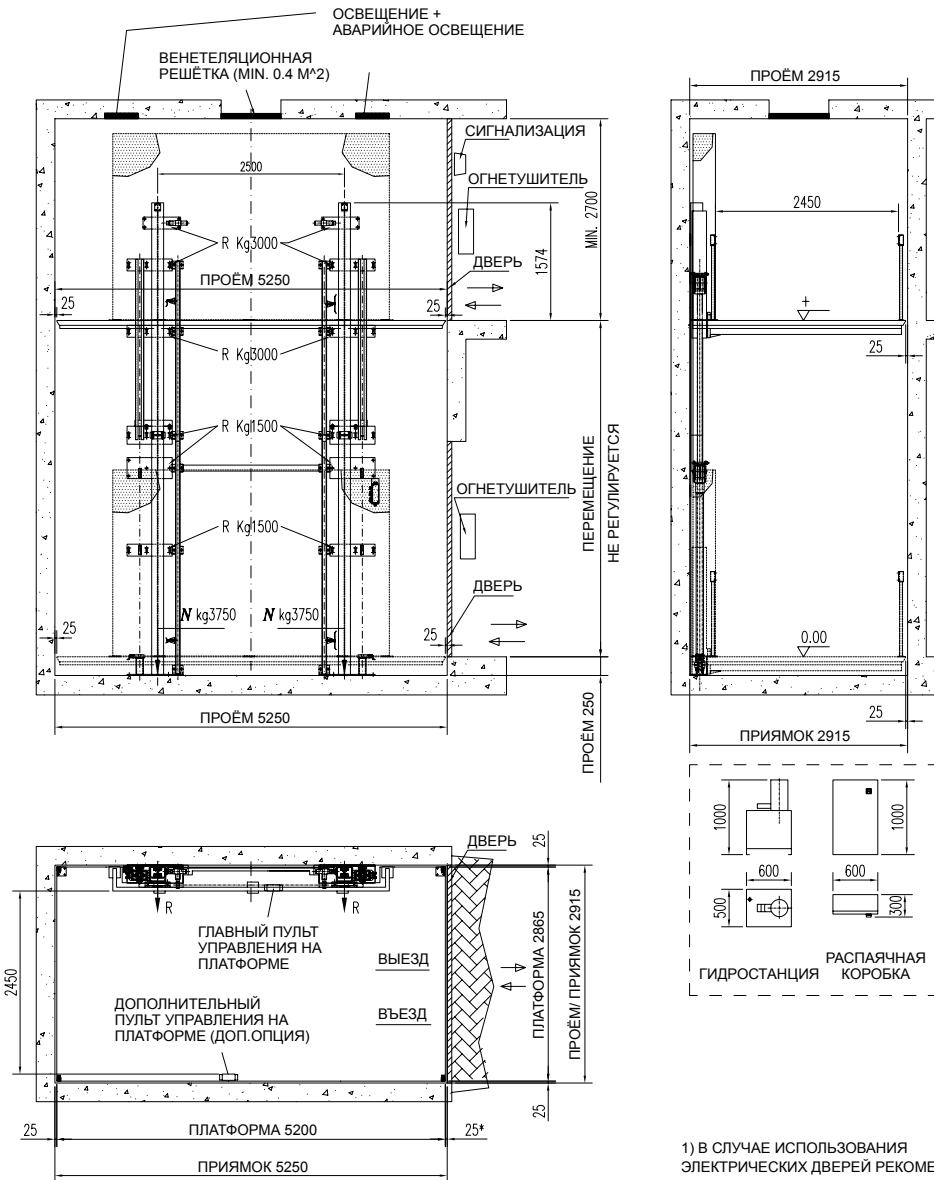

ОБРАТИТЕ ВНИМАНИЕ НА МИНИМАЛЬНЫЙ ЗАЗОР 25 ММ

- 1) В СЛУЧАЕ ИСПОЛЬЗОВАНИЯ ЭЛЕКТРИЧЕСКИХ ДВЕРЕЙ РЕКОМЕНДУЕТСЯ ПРЕДУСМОТРЕТЬ ТЕХНИЧЕСКУЮ КОМНАТУ С РЕЗЕРВНОЙ СИСТЕМОЙ ПИТАНИЯ
- 2) РАСПЯЧНАЯ КОРОБКА 600x300x1000 мм
- 3) ГИДРОСТАНЦИЯ 600x500x1000 мм

	Грузоподъемность	Стандартная Высота подъема	Макс. высота подъема	Мин. платформа	Стандартная платформа	Макс. платформа	Расстояние до платформы	Прямок	Мощность	Скорость	Напряжение питания	Стандартный вес	Прим.
TOTAL-MOVE	3.000 kg.	4.000 мм	11.000 мм	2.000 x 4.000 мм	2.865 x 5.200 мм	3.000 x 5.600 мм		250 мм	4/7,5 kw	0,06 m/s	400 v / 50 hz	3.700 kg.	

ХАРАКТЕРИСТИКИ, КОМПЛЕКТ ПОСТАВКИ И ДОПОЛНИТЕЛЬНЫЕ ОПЦИИ

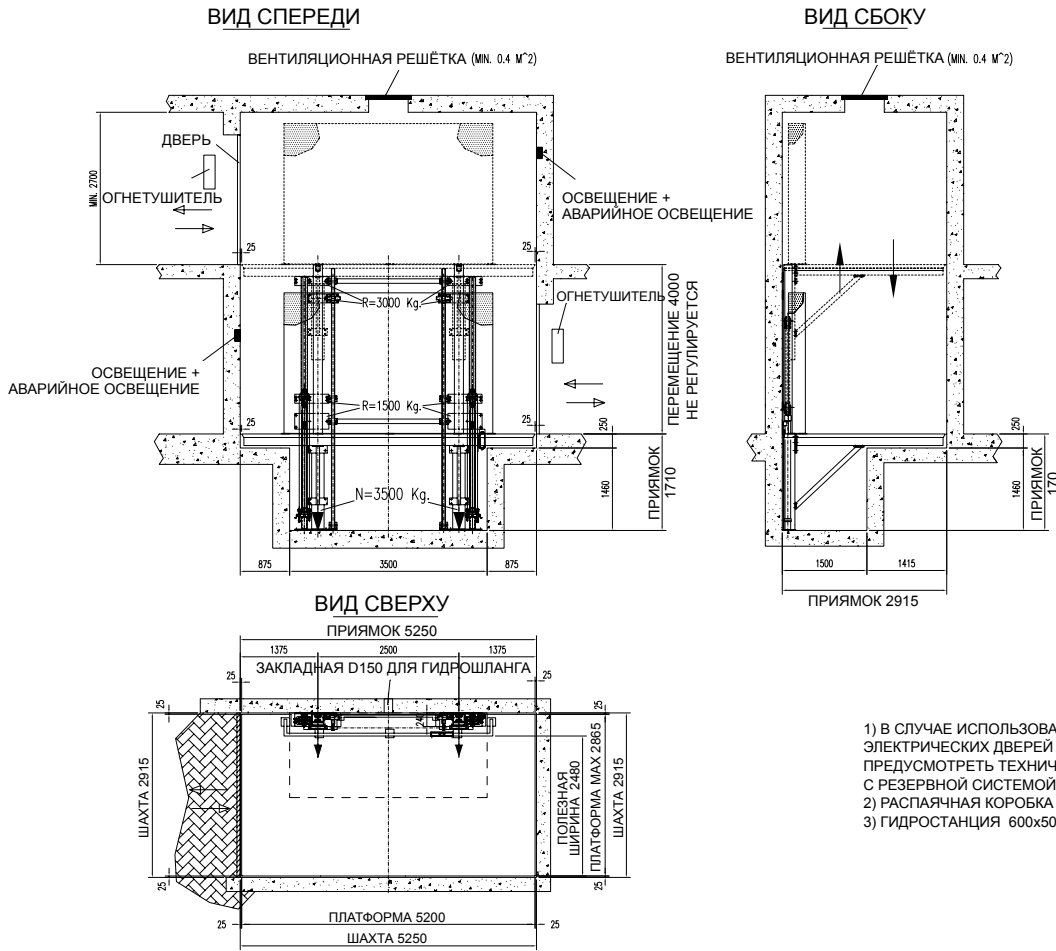

- 1) В СЛУЧАЕ ИСПОЛЬЗОВАНИЯ ЭЛЕКТРИЧЕСКИХ ДВЕРЕЙ РЕКОМЕНДУЕТСЯ ПРЕДУСМОТРЕТЬ ТЕХНИЧЕСКУЮ КОМНАТУ С РЕЗЕРВНОЙ СИСТЕМОЙ ПИТАНИЯ
- 2) РАСПЯЧАЯНАЯ КОРОБКА 600x300x1000 мм
- 3) ГИДРОСТАНЦИЯ 600x500x1000 мм

ГИДРОСТАНЦИЯ

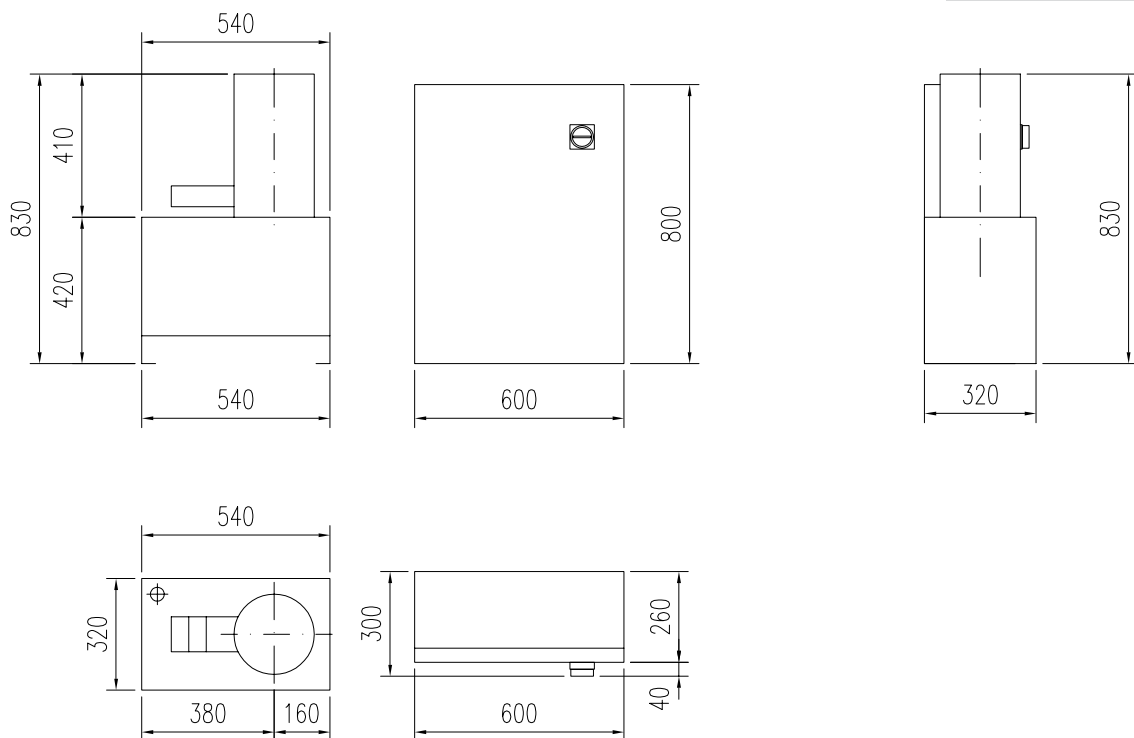

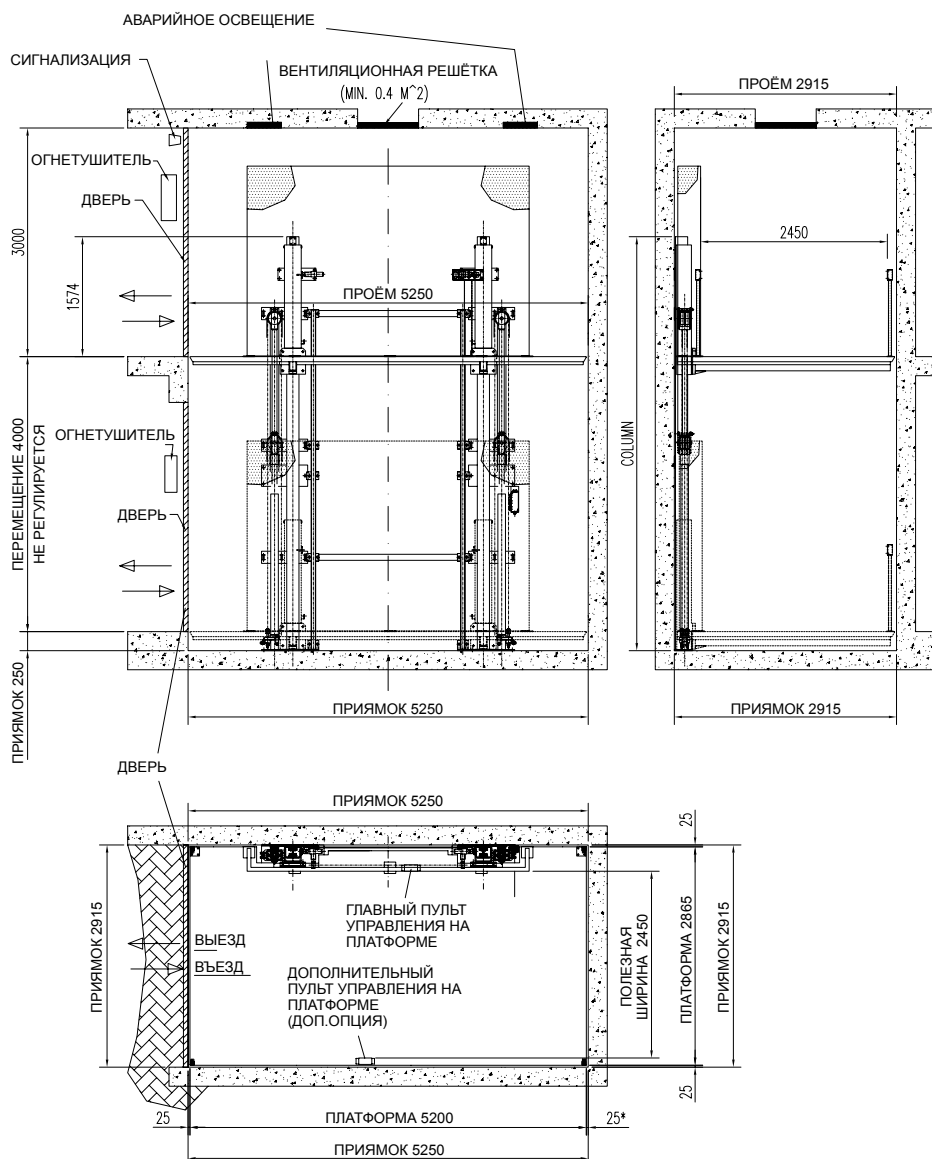

ПРИНАДЛЕЖНОСТИ

■ СТАНДАРТНАЯ КОМПЛЕКТАЦИЯ □ ОПЦИЯ

НАИМЕНОВАНИЕ	TOTAL MOVE	ПРИМЕЧАНИЯ
Стандартные цвета: СИНИЙ RAL 5005 и СЕРЕБИСТЫЙ RAL 9006	■	
2 опоры с подъемными цилиндрами	■	
1 платформа с сетчатым настилом	■	
1 торсионный вал	■	
2 пульта управления с функцией автоматической остановки	■	
Блок управления предохранительными системами (датчиками и предохранительными замками)	■	Включая 2 электромагнитных датчика
1 пульт управления на платформе	■	
1 гидравлический блок управления с приводом 4 кВт	■	

ХАРАКТЕРИСТИКИ, КОМПЛЕКТ ПОСТАВКИ И ДОПОЛНИТЕЛЬНЫЕ ОПЦИИ

ПРИНАДЛЕЖНОСТИ

■ СТАНДАРТНАЯ КОМПЛЕКТАЦИЯ □ ОПЦИЯ

НАИМЕНОВАНИЕ	TOTAL MOVE	ПРИМЕЧАНИЯ
Напряжение питания: 400-460 В/3 фазы/50-60 Гц	■	
1 комплект тормозных механизмов	■	
1 сирена сигнализации	■	
Боковая защитная крышка для опоры	■	
Стандартная высота до 4 м	■	
2 колесных упора L=745 мм	■	
2 стопора	■	
2 световых барьера H=500 мм.	■	
Механические стопорные устройства для фиксации платформы на определенной высоте	■	
Система возврата на уровень пола (резервная аккумуляторная батарея)	■	
Конструктивные элементы из нейлона	■	
Винтовые анкеры	■	
Высота подъема более 4 м (каждые 500 мм) обеспечивается за дополнительную плату	□	Может использоваться для подъема на высоту до 11 м
Платформа из 4 элементов* за дополнительную плату	□	
Платформы нестандартных размеров за дополнительную плату	□	
Третий стопор за дополнительную плату	□	Может использоваться до 6 стопоров
Опоры состоят из 2 или большего количество секций	□	Проверьте доступ в шахту
Увеличение скорости подъема с 0,06 до 0,12 м/с	□	До высоты не более 6,5 м. Свыше этого требуется специальное разрешение компании OMER S.p.A. - Рекомендуется для высоты свыше 5 м.
Дополнительный пульт управления	□	
Дополнительный пульт управления для сдвоенного входа/выхода	□	
Предохранительный замок для складывающихся и стандартных дверей	□	
Дополнительный электромагнитный датчик	□	
Приемник внешних импульсных сигналов для каждого пульта управления	□	Только для систем с закрытой шахтой
Внешняя инфракрасная система дистанционного управления - каждый приемник	□	Расстояние не более 5 м
Внешняя инфракрасная система дистанционного управления - каждый передатчик	□	Расстояние не более 5 м
Световая сигнализация	□	
Звуковая сигнализация	□	
Дополнительная сирена сигнализации	□	
Двухцветный башенный светофор (красный/зеленый)	□	
Экономичный плавный пуск	□	
Ручной насос (комплект)	□	
Герметичный пульт управления (IP 65)	□	
Дополнительный комплект стопорных цилиндров под платформой	□	
1 несъемный защитный поручень без решетки H=1200 мм (каждый метр)	□	
1 съемный защитный поручень без решетки H=1200 мм (каждый метр)	□	
Нестандартные цвета*	□	
Пульт управления, назначение которого определяется конструкцией подъемника*	□	
Консоль для пульта управления*	□	
Винтовые анкеры для стен из материалов, отличных от бетона*	□	
Горячая оцинковка (платформа, опоры и направляющие)	□	
Горячая оцинковка каждые 50 см. При подъеме более чем на 4 м.	□	
Деревянный поддон для опор (2 шт., Cad)	□	
Деревянный поддон для зубчатой рейки	□	
Деревянный поддон для платформы	□	
Деревянный поддон для защитной крышки	□	
Ящик для пульта управления	□	
Телефон для дистанционного информирования о тревогах	□	В соответствии со стандартом EN 81-28

TRIPARK





TRIPARK



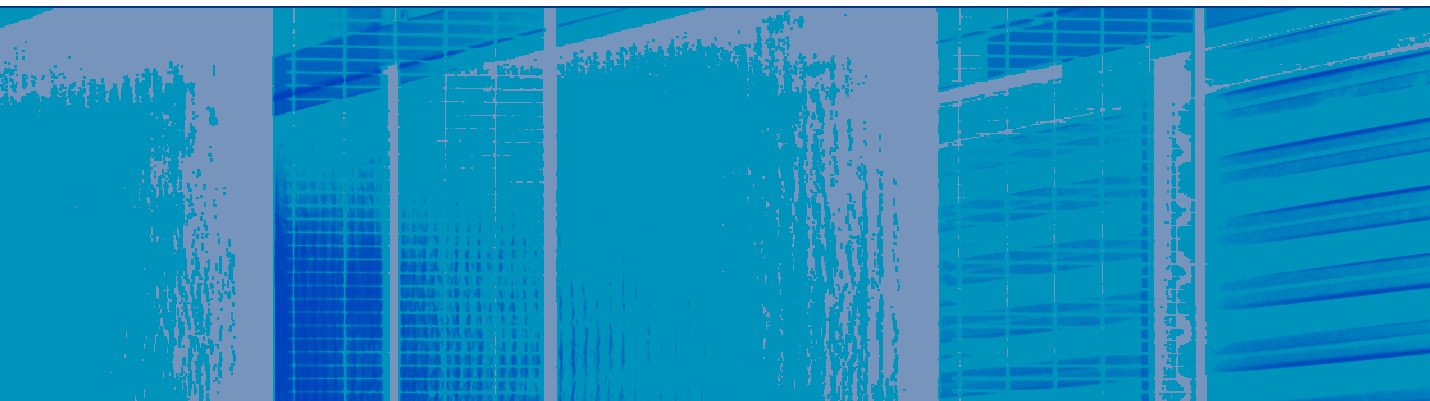

Система Тгірарк оказывается особенно полезной, когда необходимо припарковать несколько автомобилей на крайне ограниченном пространстве. Эта система достаточно компактна и занимает очень немного места.

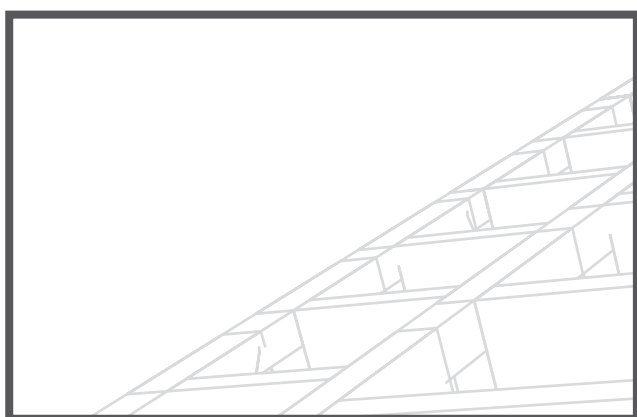

TRIPARK



На этой фотографии показано, как быстро и эффективно можно припарковать три автомобиля там, где раньше мог разместиться только один. Каждая из платформ обладает грузоподъемностью 2500 кг, то есть позволяет установить на ней любой из выпускаемых в данное время автомобилей.



На этих фотографиях последовательно показан подъем нижней платформы к верхней (так называемая пакетная система). Обратите внимание на компактные размеры данной системы, даже во время перемещения.

На практике, для того чтобы опустить верхний автомобиль после вывода с парковки двух нижних, первая платформа поднимается вверх до тех пор, пока она не окажется прижатой ко второй, верхней платформе. Это единственный способ

опустить верхнюю платформу. Такой порядок действий был предусмотрен специально, в целях обеспечения максимальной безопасности.



Для снятия автомобиля с верхней платформы используются специальные мостки, которые постоянно соединены с этой платформой.



Благодаря этому данная операция выполняется достаточно просто.

TRIPARK



Пульт управления может быть расположен на одной из опор, либо в ином месте, выбор которого может определяться требованиями пользователя или удобством работы с системой.

Щит питания, гидравлический насос и масляный резервуар устанавливаются вдоль опоры, чтобы сэкономить место вокруг платформы. Тем не менее, все эти устройства достаточно легко доступны и просты в работе.



В систему торсионного вала входят две зубчатые рейки (по одной на каждую из колонн платформы), две шестерни с углублениями (по одной с каждого конца вала), а также собственно торсионный вал.

Система торсионного вала обеспечивает горизонтальную устойчивость платформ, даже если вес груза смещен в сторону от ее центра. Благодаря системе вес равномерно распределяется между опорами и поршнями, предотвращается возникновение перекосов в нагрузке на систему.

Платформа оснащена системой фотоэлектрических датчиков, которые позволяют контролировать положение автомобиля на платформе. Это значительно повышает безопасность платформы, предотвращает повреждение автомобилей, находящихся между платформами.

Система фотоэлектрических датчиков состоит из светодиодов, расположенных с одной стороны платформы, и отражателей, расположенных с другой ее стороны, и представляет собой барьер. Если на пути луча возникло препятствие, платформа немедленно останавливается.

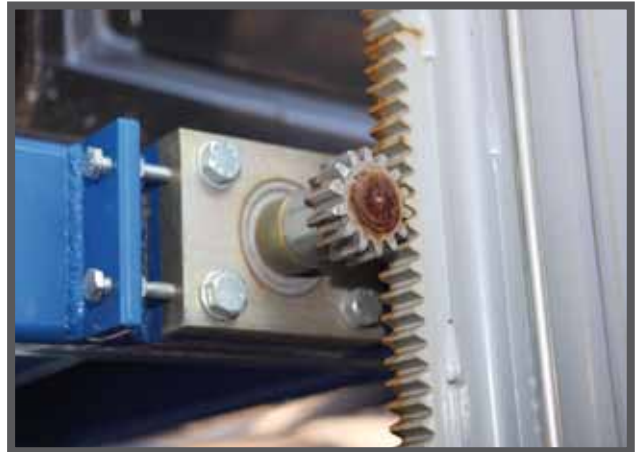

На этой фотографии опоры торсионного вала показано, что положение шестерни относительно зубчатой рейки может быть отрегулировано сдвигом опоры



TRIPARK

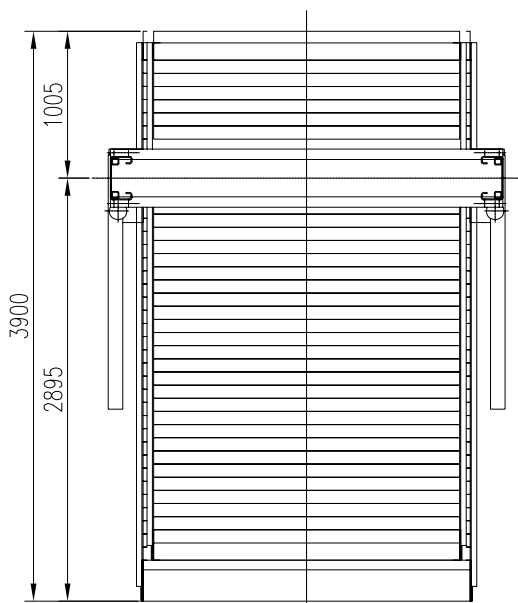
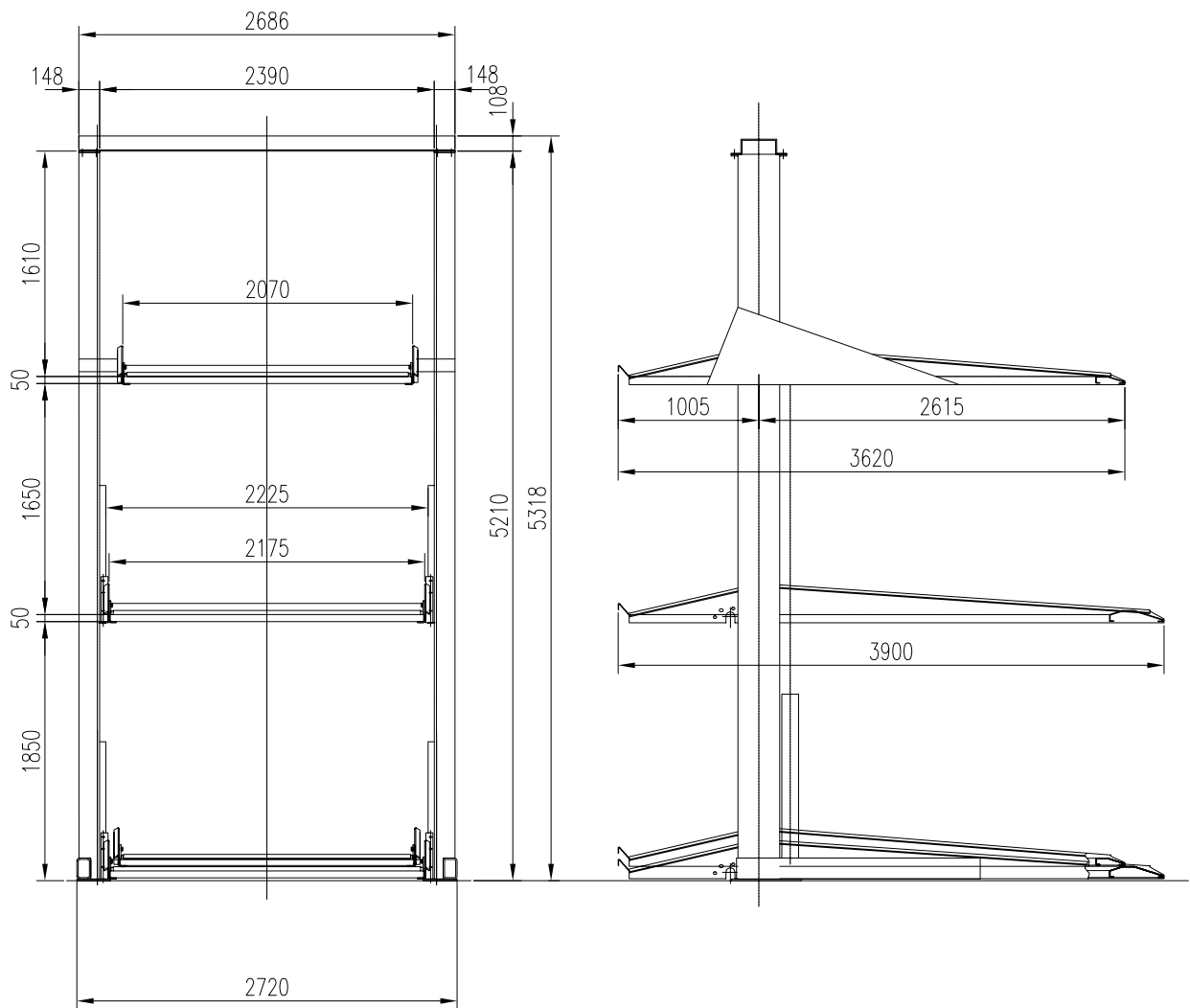

ХАРАКТЕРИСТИКИ, КОМПЛЕКТ ПОСТАВКИ И ДОПОЛНИТЕЛЬНЫЕ ОПЦИИ

	Грузоподъемность	Стандартная высота подъема	Макс. высота подъема	Мин. платформа	Стандартная платформа	Макс. платформа	Полезная высота	Приямок	Мощность	Скорость	Напряжение питания	Стандартный вес	Прим.
TRI-PARK	2.500+ 2.500 кг	1.850- 3.500 мм	2.100 мм		2.175x3.900 2.070x3.620 мм	2.400x3.900 2.295x3.620 мм	1.850- 1.650- 1.610 мм		2,6 кВт	0,03 м/с	400 В/ 50 Гц	3.000 кг	

ПРИНАДЛЕЖНОСТИ

■ СТАНДАРТНАЯ КОМПЛЕКТАЦИЯ □ ОПЦИЯ

НАИМЕНОВАНИЕ	TRIPARK	ПРИМЕЧАНИЯ
Стандартные цвета: СИНИЙ RAL 5005 и СЕРЕБРИСТЫЙ RAL 9006	■	
2 опоры с подъемными цилиндрами	■	
2 платформы с оцинкованным настилом	■	
1 торсионный вал	■	
2 упора для передних колес	■	
1 пульт управления с функцией автоматической остановки	■	
1 гидравлический блок управления с приводом	■	
Напряжение питания: 400-460 В/3 фазы/50-60 Гц	■	
Механические и электрические предохранительные устройства	■	
Конструктивные элементы из нейлона	■	
Опора для пульта управления	□	
Герметичная оцинкованная крышка блока управления для установки вне помещений	□	
Герметичный пульт управления (IP 65)	□	
Световая сигнализация	□	
Звуковая сигнализация	□	
Ручной насос (комплект)	□	
Дополнительный электромагнитный датчик	□	
Предохранительный замок для складывающихся и стандартных дверей	□	
Двухкомпонентный торсионный вал	□	
Проблесковый маячок	□	
Звуковая сигнализация (комплект)	□	
Двухцветный башенный светофор (красный/зеленый)	□	
Экономичный плавный пуск	□	
Ручной насос (комплект)	□	
Датчик наличия автомобиля на платформе	□	
Горячая оцинковка	□	





DUPLO

DUPLLO



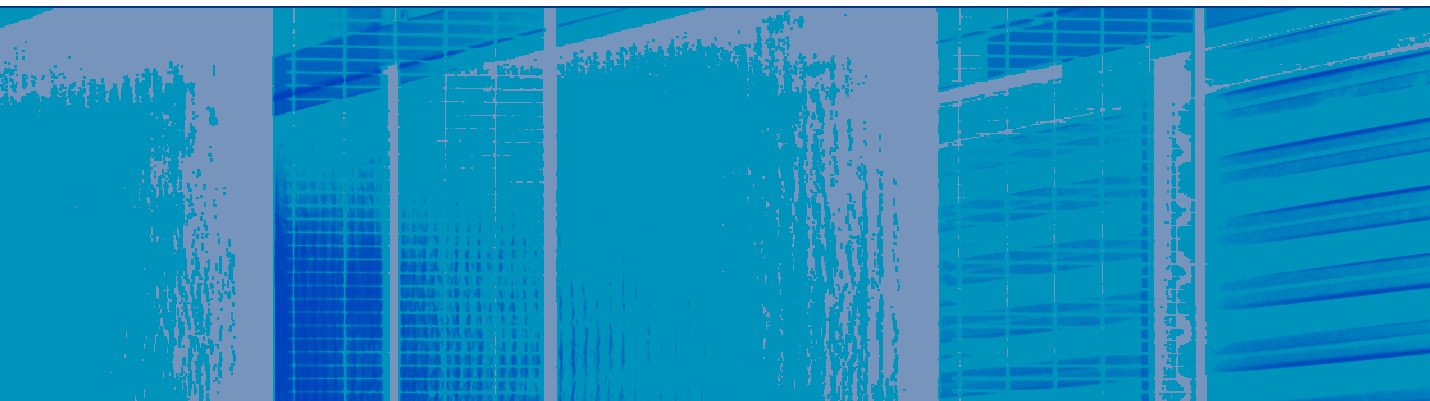

Выпускается три модификации системы Duplo: Duplo 30 T, Duplo 25/2 и Duplo 20/2 T. Все эти системы полностью оцинкованы, включая платформу и крышу.



Системы Duplo идеально подходят для установки на улице, в садах или гаражных зонах. Они позволяют удвоить количество отведенных под парковку мест, полностью убрать автомобиль под землю, сохранить от захламления имеющееся жизненное пространство.

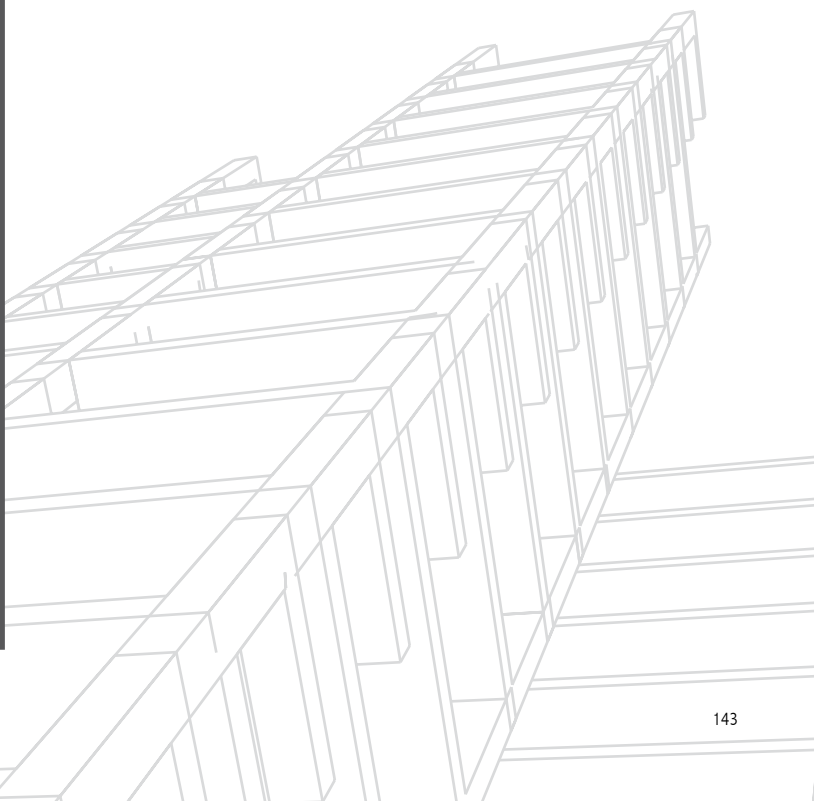

DUPLO

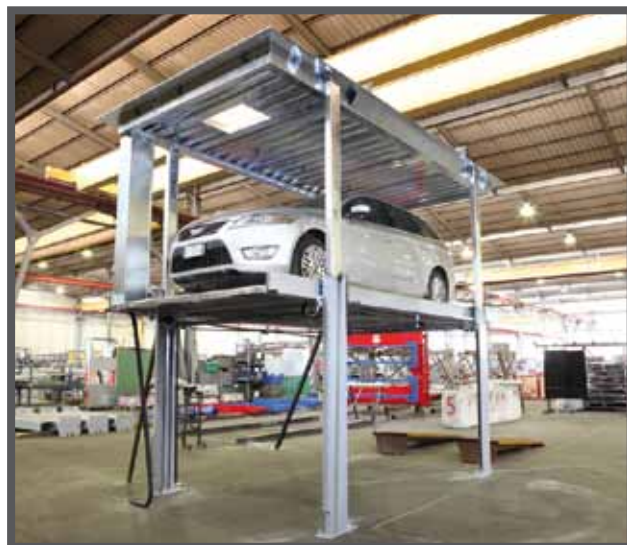

Данная платформа может использоваться для парковки полноразмерных автомобилей и автомобилей с большой колесной базой. Простота парковки - одна из основных особенностей серии систем Duplo.

В крыше имеется люк доступа, который может использоваться для технического обслуживания, управления и аварийного доступа. Наличие этого люка облегчает проведение осмотров, даже если парковочная система закрыта.





Система оснащена двумя торсионными валами (по одному на каждую пару колонн), которые установлены вдоль коротких сторон платформы. При этом торсионные валы являются частью системы выравнивающих цепей, которые обеспечивают идеальное выравнивание платформы и предотвращают любые наклоны во время движения.



На этой фотографии показано, что на каждую из длинных сторон платформы приходится по две цепи, которые полностью входят в зацепление с шестернями торсионных валов. Если удерживать цепи натянутыми, наклоны системы будут исключены



Благодаря системе цепей, обеспечивается идеальная безопасность платформы в отношении любых возможных причин, которые могут привести к нарушению устойчивости.



DUPLO



Кроме того, система оснащена электромагнитной блокировочной системой с зубчатой рейкой, которая позволяет перевести платформу в безопасный режим на любой высоте. Такая система имеется на каждой колонне.



Наиболее очевидным результатом применения этих систем являются полная безопасность установки автомобилей на платформе/платформах.



ХАРАКТЕРИСТИКИ, КОМПЛЕКТ ПОСТАВКИ И ДОПОЛНИТЕЛЬНЫЕ ОПЦИИ

МОДЕЛЬ 30Т

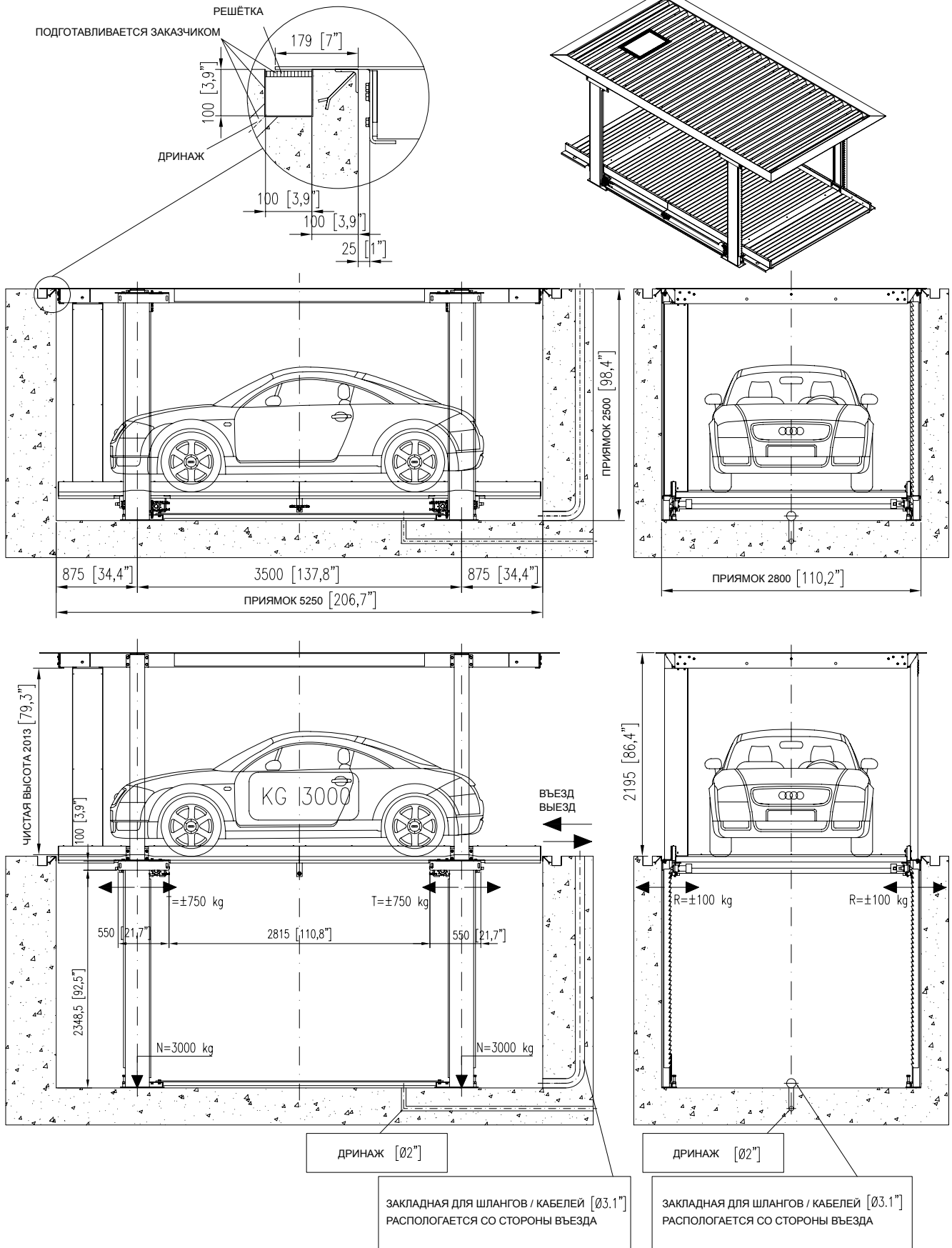

DUPLO

МОДЕЛЬ 30Т

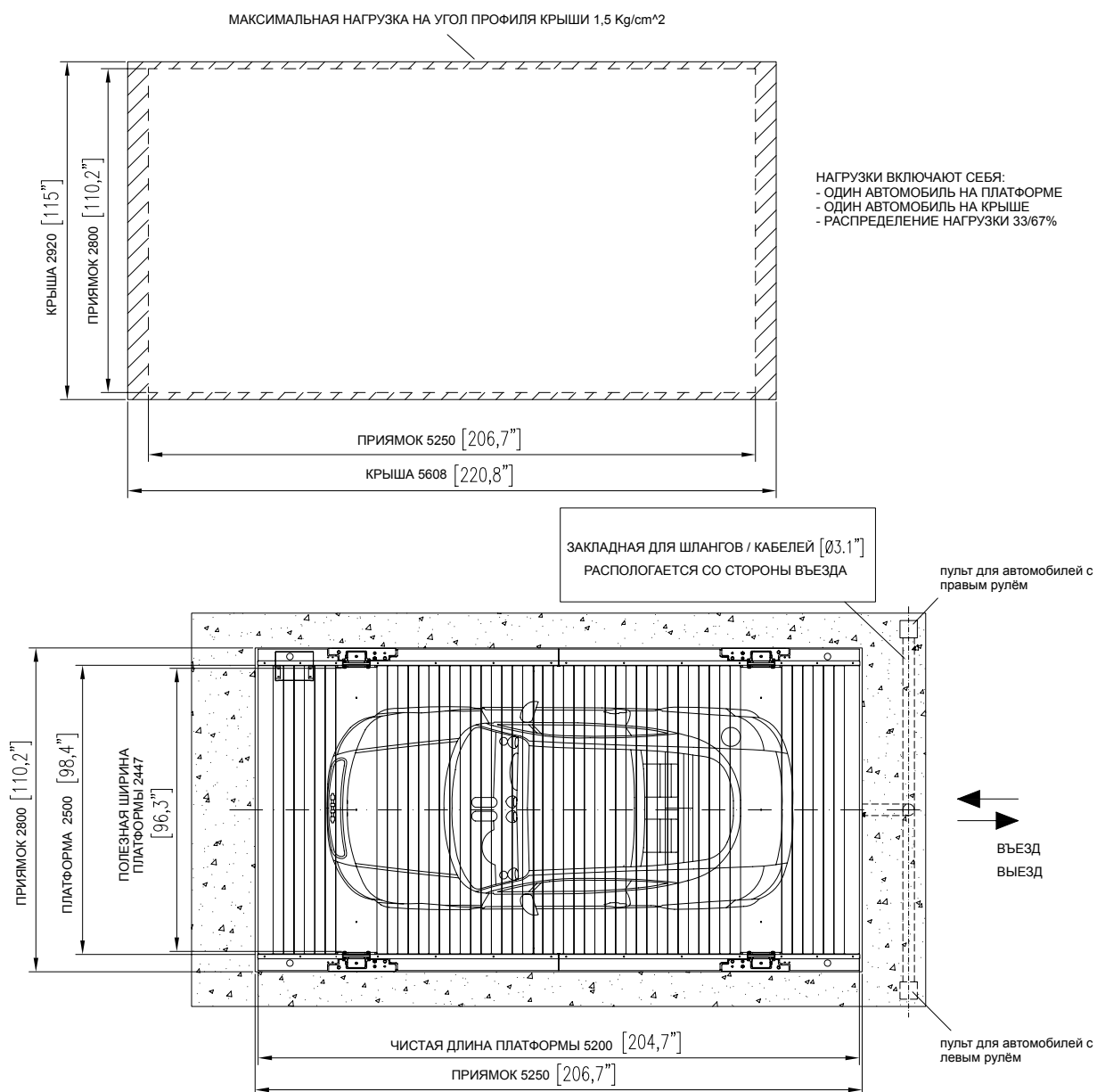

ХАРАКТЕРИСТИКИ, КОМПЛЕКТ ПОСТАВКИ И ДОПОЛНИТЕЛЬНЫЕ ОПЦИИ

МОДЕЛЬ 25/2

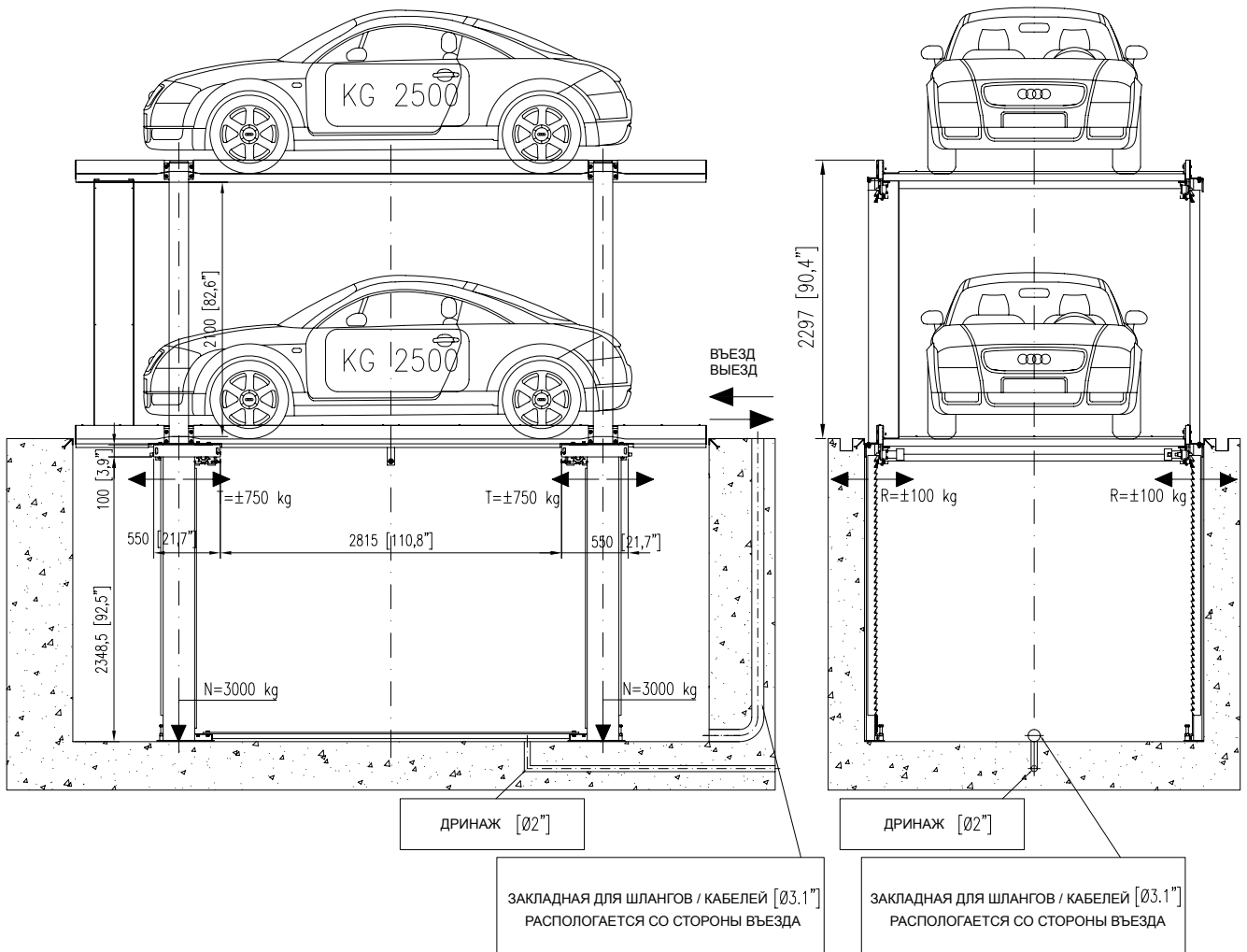
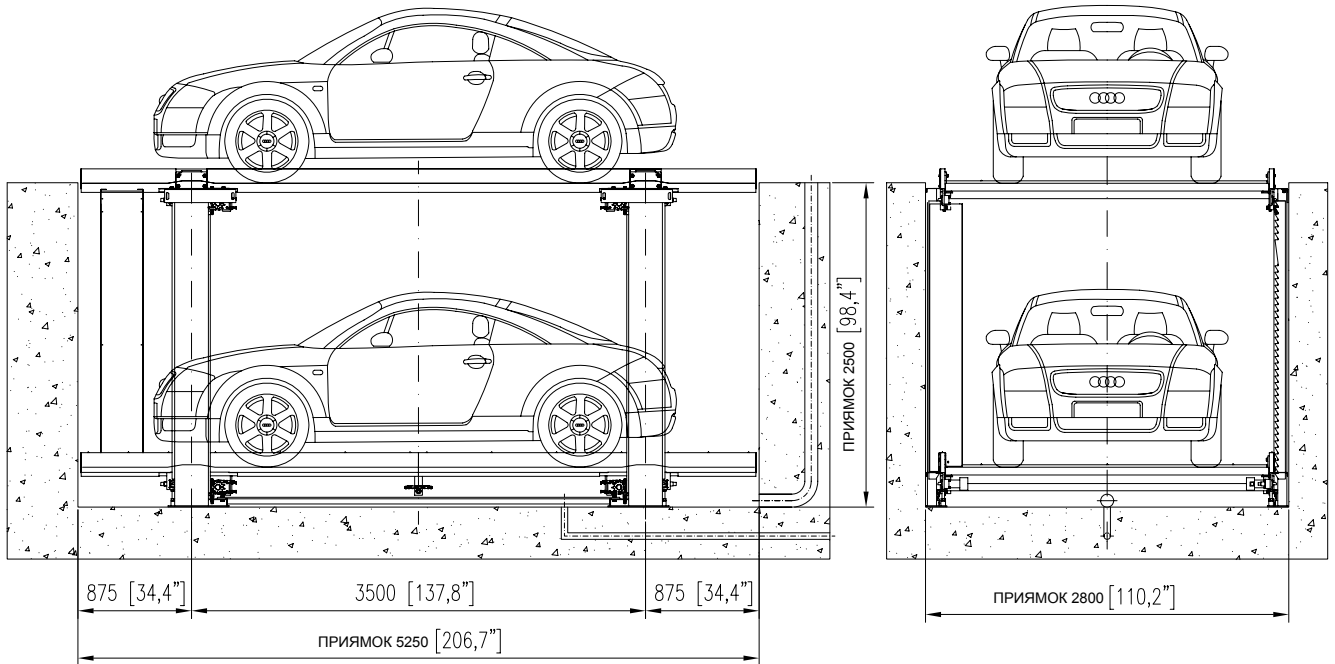

DUPLO

МОДЕЛЬ 25/2

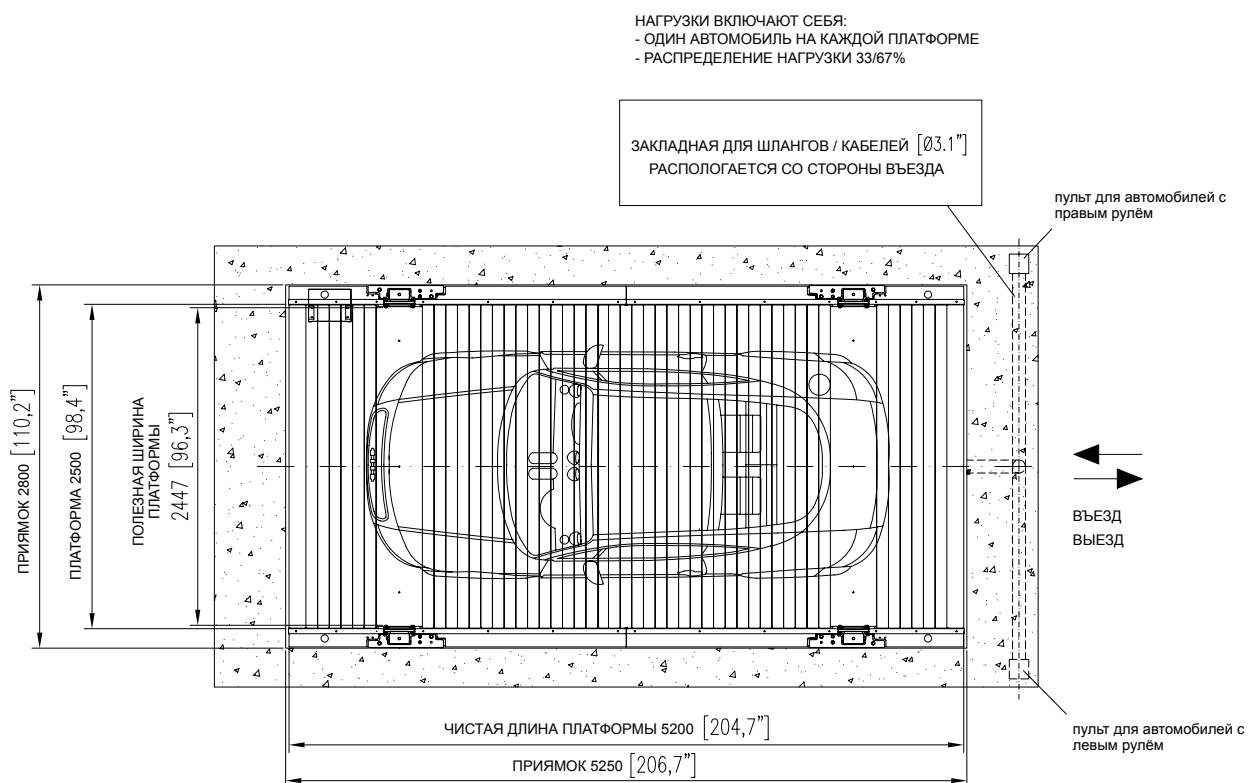

ХАРАКТЕРИСТИКИ, КОМПЛЕКТ ПОСТАВКИ И ДОПОЛНИТЕЛЬНЫЕ ОПЦИИ

МОДЕЛЬ 20/2

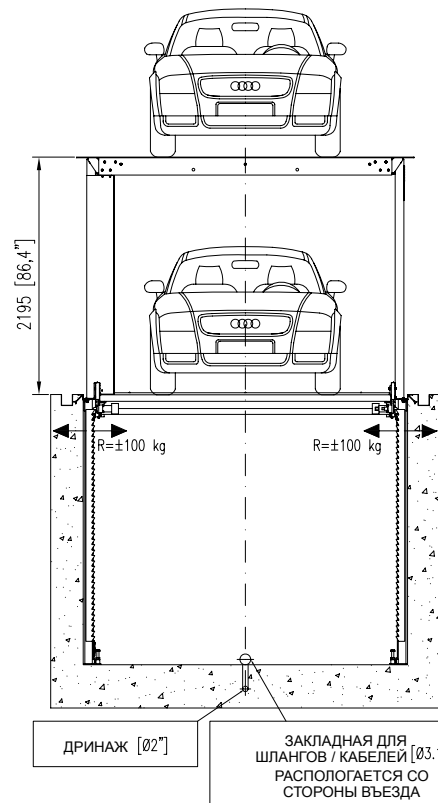
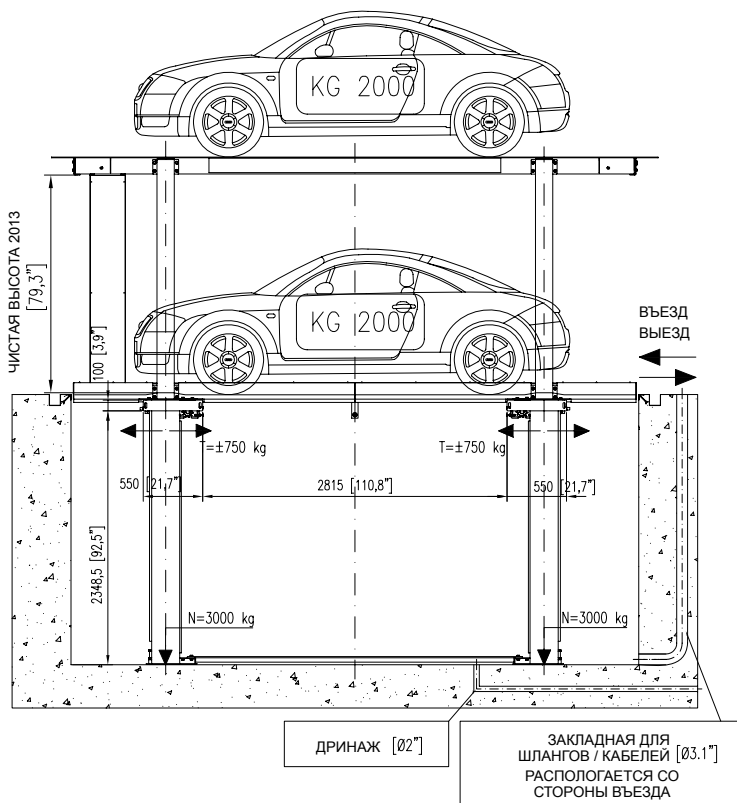
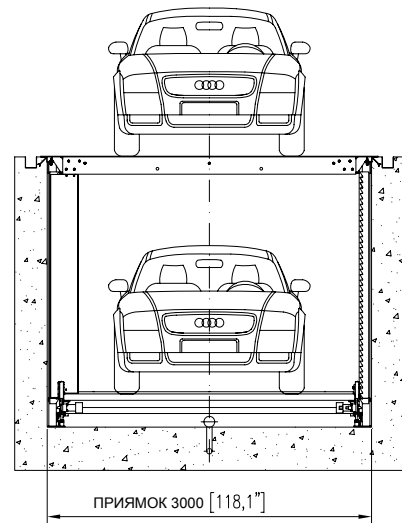
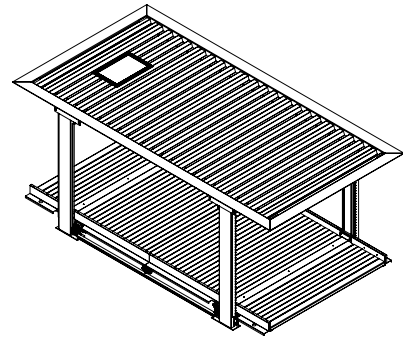
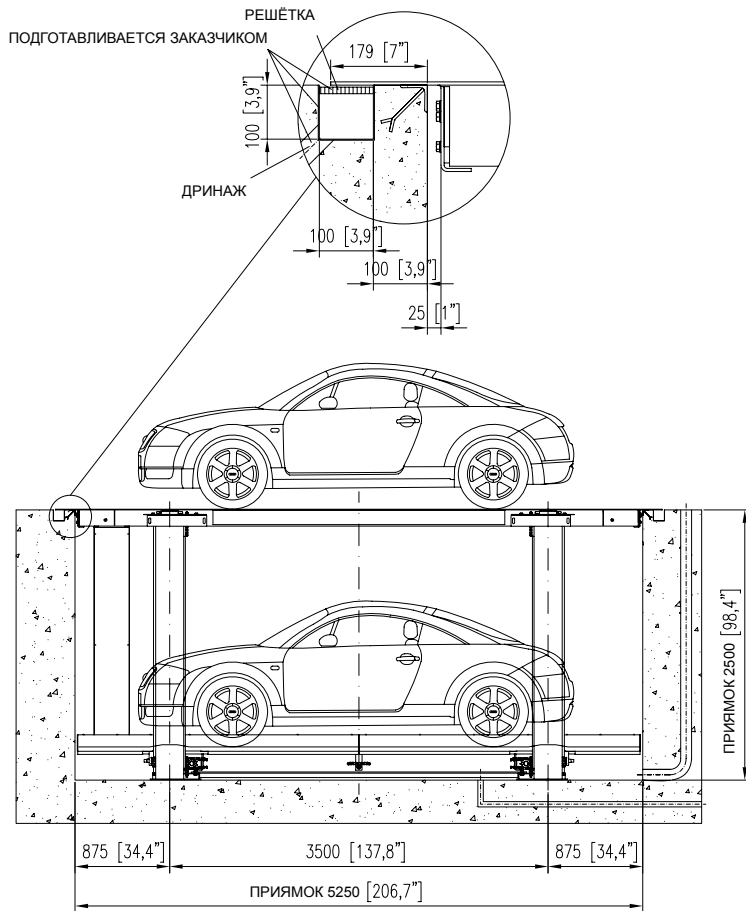

DUPLO

MODEL 20/2

МАКСИМАЛЬНАЯ НАГРУЗКА НА УГОЛ ПРОФИЛЯ КРЫШИ 1,5 Kg/cm*2

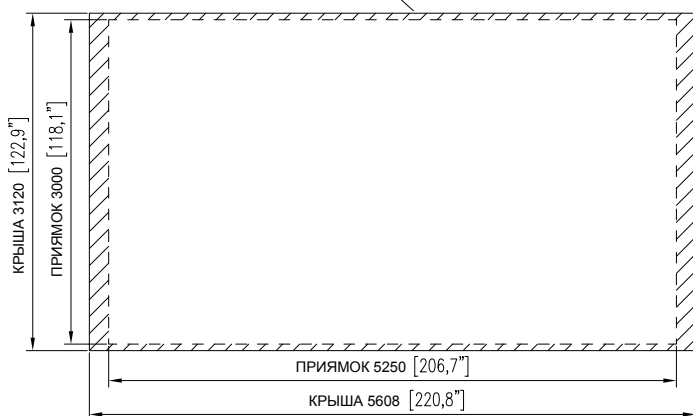

НАГРУЗКИ ВКЛЮЧАЮТ СЕБЯ:
- ОДИН АВТОМОБИЛЬ НА ПЛАТФОРМЕ
- ОДИН АВТОМОБИЛЬ НА КРЫШЕ
- РАСПРЕДЕЛЕНИЕ НАГРУЗКИ 33/67%

ЗАКЛАДНАЯ ДЛЯ ШЛАНГОВ / КАБЕЛЕЙ [Ø3.1"]
РАСПОЛАГАЕТСЯ СО СТОРОНЫ ВЪЕЗДА

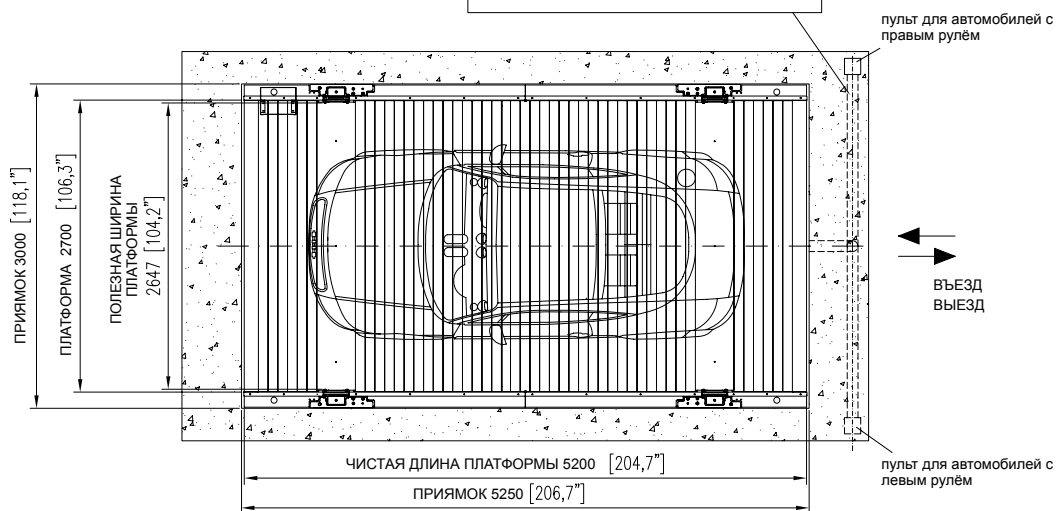

ХАРАКТЕРИСТИКИ, КОМПЛЕКТ ПОСТАВКИ И ДОПОЛНИТЕЛЬНЫЕ ОПЦИИ

	Грузоподъемность	Стандартная Высота подъема	Макс. высота подъема	Мин. платформа	Стандартная платформа	Макс. платформа	Расстояние до платформы	Прямоук	Мощность	Скорость	Напряжение питания	Стандартный вес	Прим.
DUPLO 30 T	3.000 кг	2.190 мм	2.190 мм	2.200 x 5.200 мм	2.500 x 5.200 мм	2.700x5.200 мм	2.010 мм	2.500 мм	2,6 кВт	0,03 м/с	400 В/ 50 Гц	2.850 кг	плитка для укладки на закрытие (до 70 кг/м2)
DUPLO 25/2	2.500+ 2.500 кг	2.190 мм	2.190 мм	2.200 x 5.200 мм	2.500 x 5.200 мм	2.700x5.200 мм	2.100 мм	2.500 мм	2,6 кВт	0,03 м/с	400 В/ 50 Гц	2.850 кг	две платформы для
DUPLO 20/2 T	2.000+ 2.000 кг	2.190 мм	2.190 мм	2.200 x 5.200 мм	2.500 x 5.200 мм	2.700x5.200 мм	2.100 мм	2.500 мм	2,6 кВт	0,03 м/с	400 В/ 50 Гц	2.850 кг	платформа + плитка для укладки на закрытие (до 70 кг/м2)

ПРИНАДЛЕЖНОСТИ

■ СТАНДАРТНАЯ КОМПЛЕКТАЦИЯ □ ОПЦИЯ

НАИМЕНОВАНИЕ	DUPLO 30 T	DUPLO 25/2	DUPLO 20/2 T	ПРИМЕЧАНИЯ
Грузоподъемность 3000 кг для платформы с крышей, выложенным плиткой (макс. вес плитки 70 кг/м2)	■			
2500 кг для каждой из платформ		■		
2000 кг для каждой из платформ			■	С закрытием, рассчитанным на укладку плитки (макс. 70 кг/м2)
1 подъемник с 4 телескопическими электрогидравлическими опорами	■	■	■	
4 механических стопорных устройства	■	■	■	
Платформа, состоящая из оцинкованных деталей - полезные размеры 2500 X 5200 мм.	■		■	
2 платформы, состоящие из оцинкованных деталей - полезные размеры 2500 X 5200 мм.		■		
Крыша, рассчитанная на укладку плитки	■		■	h=30 мм, макс. 70 кг/м
Сдвигающееся перекрытие	■		■	
Полностью оцинкованная конструкция	■	■	■	
Механическая регулировка при помощи шестерен и цепей	■	■	■	
4 подъемных цилиндра с предохранительными клапанами	■	■	■	
1 пульт управления с функцией автоматической остановки	■	■	■	
Гидроэлектростанция 380 В, 3 фазы, 2,5 кВт + встроенная рабочая панель	■	■	■	
Конструктивные элементы из нейлона	■	■	■	
Напряжение питания: 400-460 В/3 фазы/50-60 Гц	■	■	■	
Полезные размеры платформы 2200 X 5200 мм	□	□	□	
Полезные размеры платформы 2700 X 5200 мм	□	□	□	
Напряжение питания 220 В, 1 фаза, 1,5 кВт	□	□	□	
Низковольтная система внутреннего освещения	□	□	□	
2 световых барьера Н=500 мм.	□	□	□	
Датчик наличия автомобиля (для установки на закрытие, 2 шт.)	□		□	
Герметичный пульт управления (IP 65)	□	□	□	Расстояние не более 5 м
Внешняя инфракрасная система дистанционного управления - каждый приемник	□	□	□	Расстояние не более 5 м
Внешняя инфракрасная система дистанционного управления - каждый передатчик	□	□	□	
Окраска в нестандартные цвета	□	□	□	
Ручной насос (комплект)	□	□	□	



RALLA



RALLA



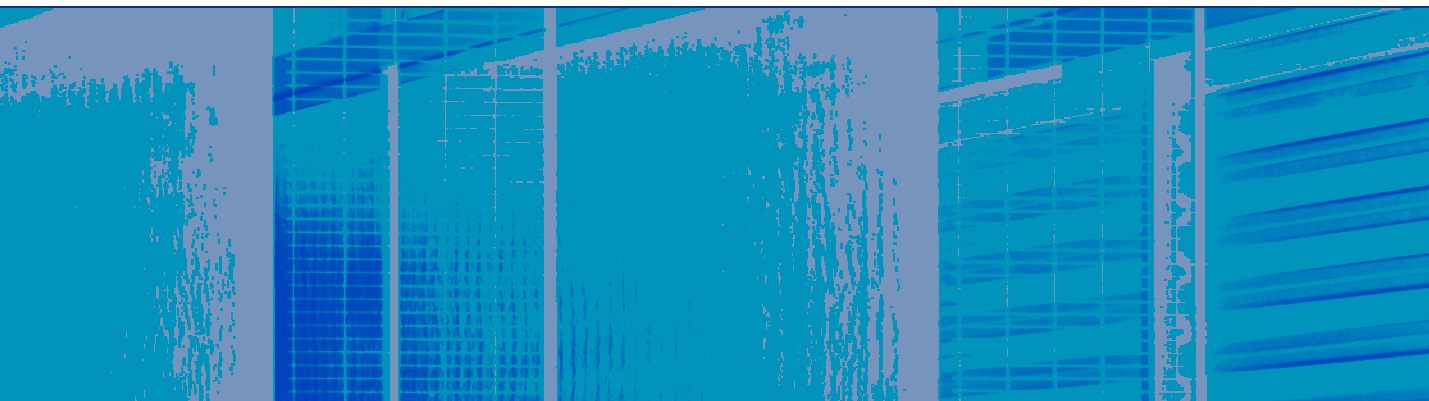

Система Ralla 25 представляет собой поворотную платформу, которая идеально подходит для установки в местах, где выполнение маневров на автомобиле чрезвычайно затруднено. Простая в использовании система Ralla 25 поставляется также в модификации, рассчитанной на укладку плитки. Благодаря этому система может быть адаптирована под окружающий интерьер и стать еще более привлекательной.

Система Ralla 25 состоит из одиннадцати основных элементов:

- Четыре сектора, образующие платформу
- Четыре колесных направляющих, встроенных в несущую конструкцию
- Несущая конструкция, соединяющаяся с нижней круглой зубчатой рейкой
- Панель, закрывающая несущую конструкцию
- Мотор

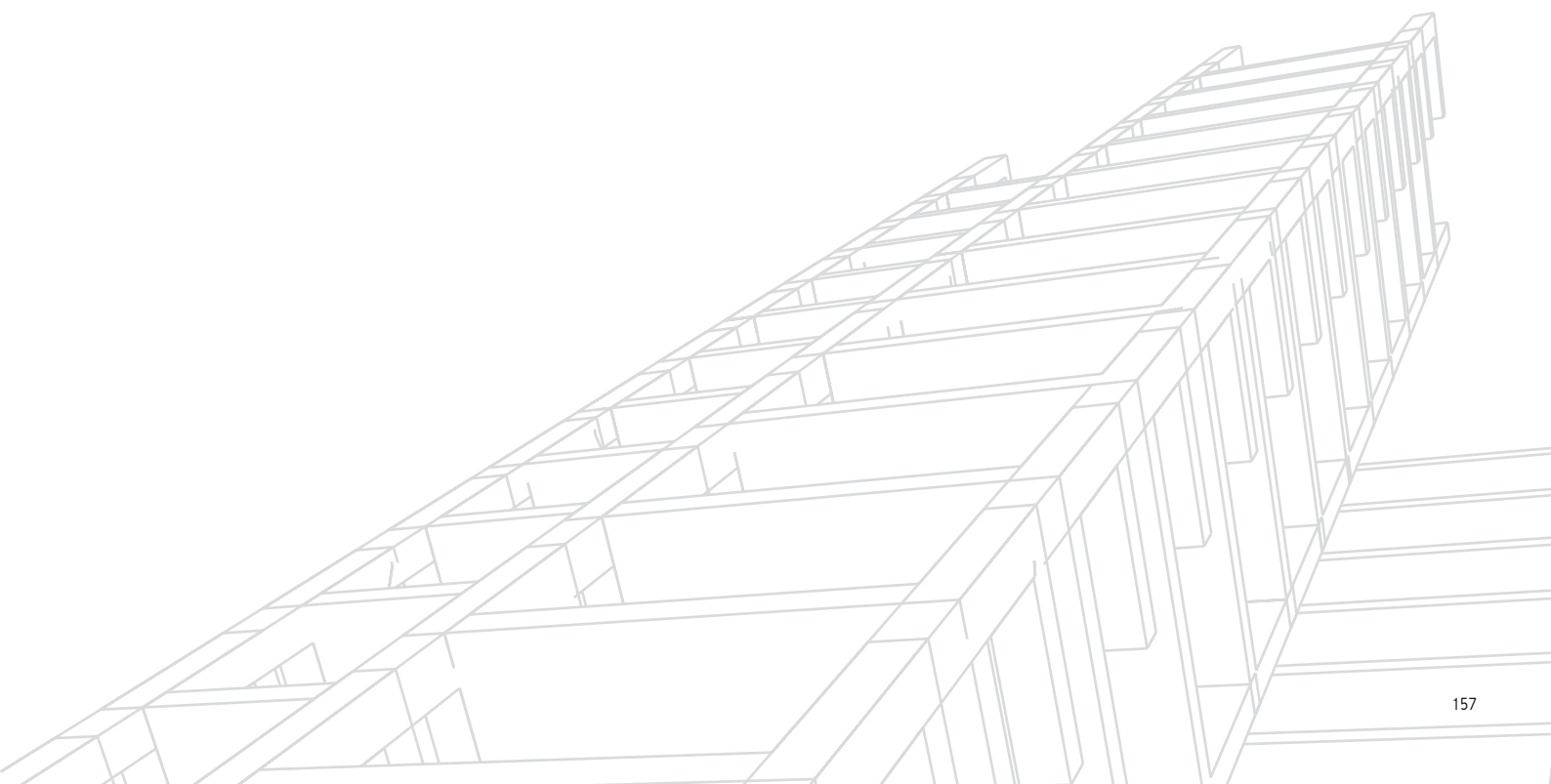

RALLA



Каждый из секторов платформы Ralla 25 оснащен четырьмя полиуретановыми колесиками. Это позволяет свести к минимуму площадь участков платформы, нагрузки на которые не передаются на соответствующие опоры. Кроме того, это позволяет предотвратить деформацию платформы, которая может иметь место при неравномерном распределении нагрузки. Наконец, благодаря этому удастся значительно снизить уровень шума.



Для крепления полиуретановых колесиков используются приваренные к платформе U-образные держатели с механическими штифтами.



Несущая конструкция представляет собой сварную крестовину.

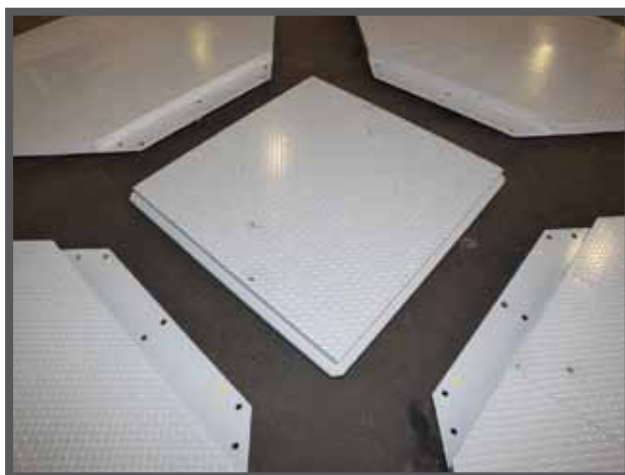

После того как четыре сектора платформы будут закреплены на несущей конструкции, они накрываются специальной панелью, в результате чего платформа приобретает единообразное внешнее покрытие.



В одном из четырех секторов имеется люк, предназначенный для осмотра и технического обслуживания привода.

Профили, проложенные по периметру прямки, используются также в качестве направляющей для роликов, что позволяет предотвратить их износ, неизбежный, если бы они перемещались по голому бетону. Профили соединяются друг с другом фланцевыми соединениями и образуют жесткую направляющую конструкцию. В дополнение к этому к задней стороне этой конструкции приваривается несколько железных пластин, которые позволяют жестко закрепить на бетоне.



Несущая конструкция устанавливается на центральный поворотный штырь, закрепленный в прямке.



Центральный поворотный штырь является частью привода. Вес платформы приходится на упорный подшипник, который полностью компенсирует ее сжатие под действием веса.

RALLA



Одним из элементов, поддерживающих центральный поворотный штырь, является мотор-редуктор, основными особенностями которого являются: простота установки и сборки.

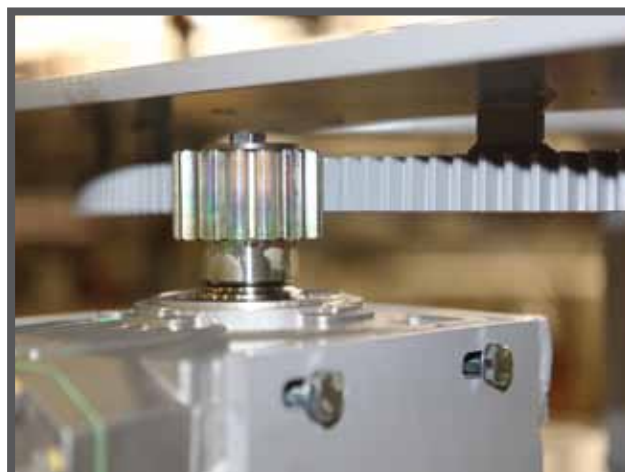

Ведущая шестерня соединяется с круглой зубчатой рейкой. Для этого мотор-редуктор необходимо сместить вперед и назад. Такое перемещение мотор-редуктора возможно благодаря двум пазам, расположенным на его боковых сторонах. По завершении сборки привод можно заблокировать в рабочем положении при помощи двух специально предназначенных для этого болтов.



Круглая зубчатая рейка закреплена на несущей конструкции платформы, которая установлена на центральный поворотный штырь.



Мотор-редуктор вместе с центральным поворотным штырем и ведущей шестерней присоединяется к круглой зубчатой рейке.



Мотор-редуктор и ведущая шестерня. На этой фотографии видны пазы и два болта, блокирующие перемещения мотор-редуктора в продольном (регулировка вперед-назад) и в поперечном (регулировка вправо-влево) направлении.



Наконец, к платформе подключается пульт управления с кнопками, предназначенными для ее поворота по и против часовой стрелки. Кроме того, на пульте имеется кнопка аварийного останова и главный выключатель с ключём.

RALLA

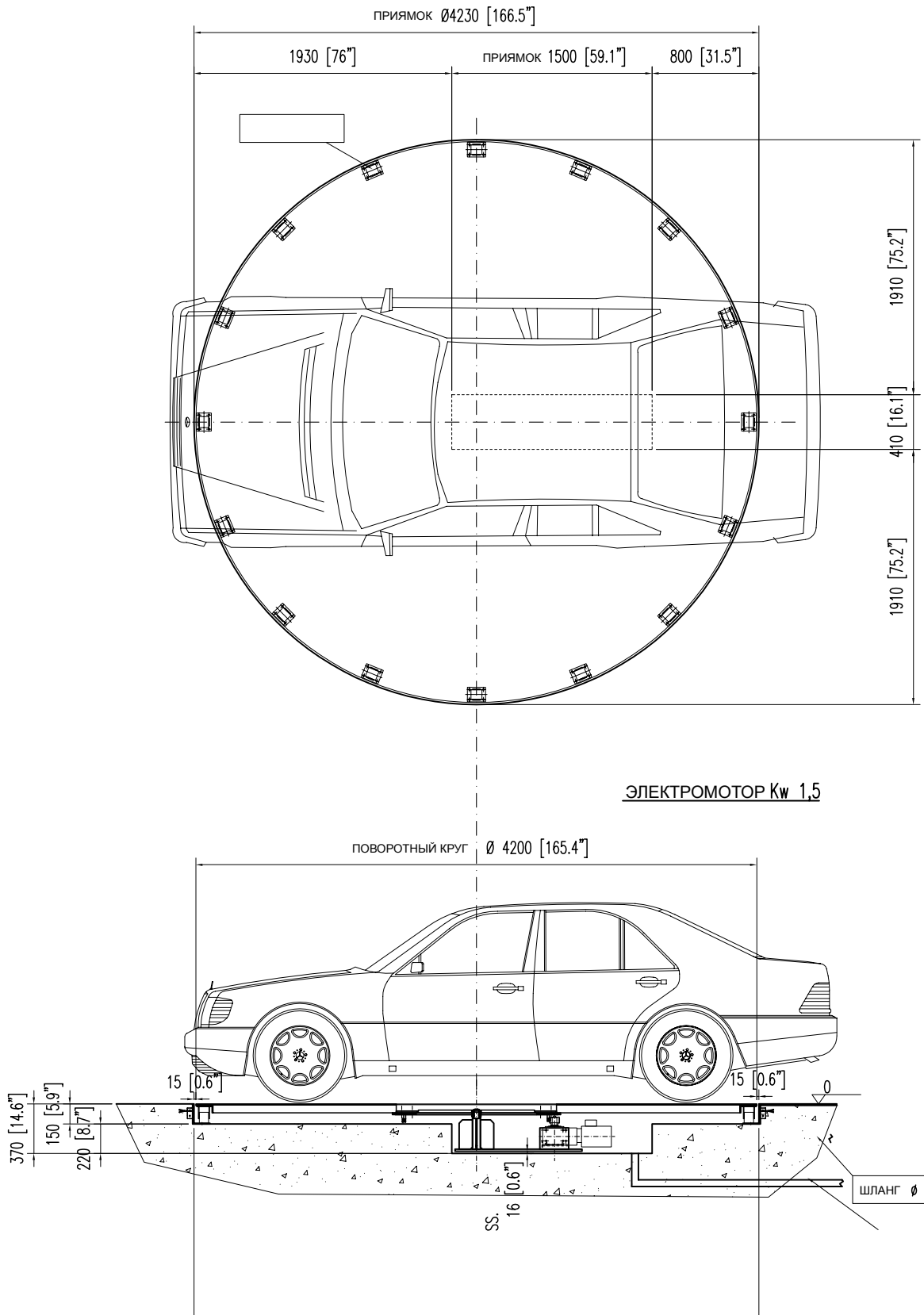

ХАРАКТЕРИСТИКИ, КОМПЛЕКТ ПОСТАВКИ И ДОПОЛНИТЕЛЬНЫЕ ОПЦИИ

	Грузоподъемность	Стандартный диаметр	Приямок	Мощность	Скорость	Напряжение питания	Стандартный вес	Прим.
RALLA	2.500 кг	4.200 мм	150 мм	1,5 кВт	1,4 об/мин	400 В/ 50 Гц	1.300 кг	

ПРИНАДЛЕЖНОСТИ

■ СТАНДАРТНАЯ КОМПЛЕКТАЦИЯ □ ОПЦИЯ

НАИМЕНОВАНИЕ	TOTAL MOVE	ПРИМЕЧАНИЯ
Стандартные цвета: СИНИЙ RAL 5005 и СЕРЕБРИСТЫЙ RAL 9006	■	
1 платформа с сетчатым настилом, состоящая из 4 секторов - 4200 мм в диаметре	■	
1 оцинкованная рама для приямка, состоящая из 4 секторов	■	
1 мотор-редуктор, 1,5 кВт	■	
Напряжение питания: 230-400 В/3 фазы/50-60 Гц	□	
1 люк для осмотра мотор-редуктора	■	
1 пульт управления с функцией автоматической остановки	■	
Конструктивные элементы из нейлона	■	Глубину приямка необходимо увеличить на 30 мм
Платформа с гладкими пластинами для укладки плитки	□	Вес плитки до 70 кг на кв. м. Глубина приямка должна быть увеличена с учетом толщины плитки.
Проблесковый маячок	□	
Звуковая сигнализация (комплект)	□	
Радиочастотное дистанционное управление (приемник, антенна и передатчик №1)*	□	
Передатчик*	□	
Датчик наличия автомобиля (комплект)	□	
Нестандартные источники питания - 220 В/1 фаза/50-60 Гц	□	
Горячая оцинковка	□	
Деревянный поддон для деталей Ralla 25 - 4 сектора платформы	□	
Деревянный поддон для деталей Ralla 25 - опорная конструкция	□	
Ящик для пульта управления	□	

TECNO PARK

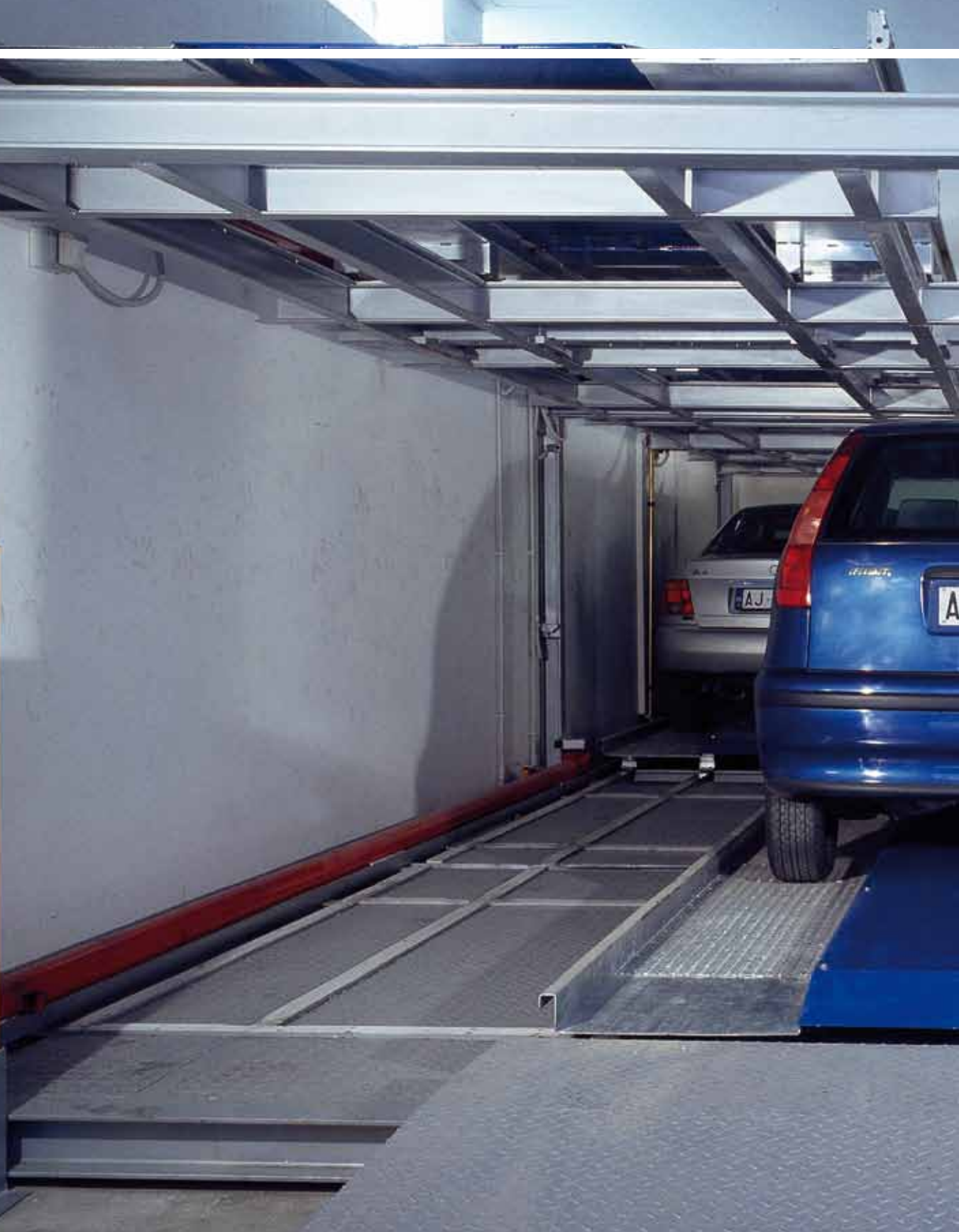



ТЕСПОПАРК

Система Теспопарк представляет собой автоматизированную парковочную систему, особенностью которой является высокая интенсивность приема автомобилей на хранение, и возможность применения наиболее сложных мест для установки, таких как внутренние двory, гаражи устаревшей конструкции, подвалы зданий, расположенных в центре города.

Для вертикальных перемещений платформ с автомобилями используется гидравлическая система, а все горизонтальные перемещения парковочных платформ осуществляются при помощи электрического привода.

Для перемещения автомобилей используются металлические платформы на пластиковых роликах, что позволяет сократить до минимума уровень шума и вибрации конструкции.

Это исключительно универсальная и гибкая модульная парковочная система, которая может быть адаптирована для работы в различных помещениях, которые могут встретиться в городских условиях.

Данная система позволяет выбрать тип вертикального подъемника: на обычных (MOVE) или на пантографообразных (REX) опорах. Там, где это возможно, установка поворотного стола позволяет ориентировать автомобиль таким образом, чтобы его можно было легко переместить на парковочное место или обратно. В процессе работы с системой пользователь

вводит код сдачи или код получения автомобиля с парковки при помощи интерактивной сенсорной панели, на которой также отображается вся информация, которую система должна довести до сведения пользователя.

После того как пользователь установил автомобиль на платформу у входа, система проверяет геометрические размеры автомобиля. Это необходимо для того, чтобы убедиться в том, что этот автомобиль может беспрепятственно перемещаться по парковке. Если никаких проблем не обнаружено, автоматически начинается цикл приема автомобиля на парковку.

Высокотехнологичный пульт управления позволяет контролировать этот процесс удаленно, через общую телефонную линию.

Каждая парковочная ячейка имеет индивидуальный код, который может использоваться пользователем для идентификации своего автомобиля.

Парковочные места оснащены средствами обнаружения и тушения пожара.

Кроме того, ведется наблюдение за входной зоной. Это необходимо, чтобы предотвратить проникновение каких-либо лиц в места автоматического перемещения автомобилей.

Система Теспопарк поставляется со всей документацией, перечисленной в Директиве по машиностроению, и имеет маркировку CE в знак соответствия европейскому стандарту EN 14010.

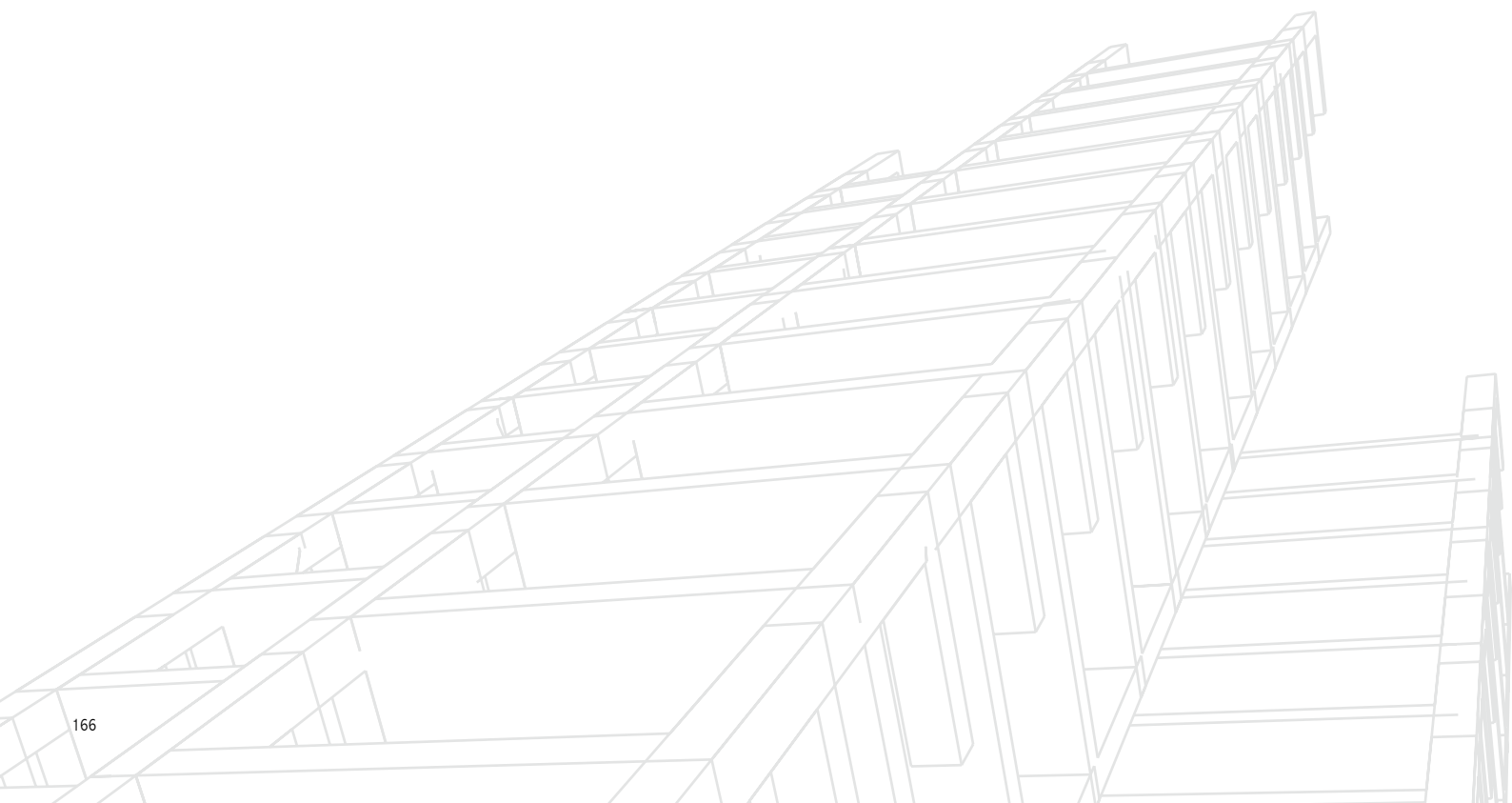

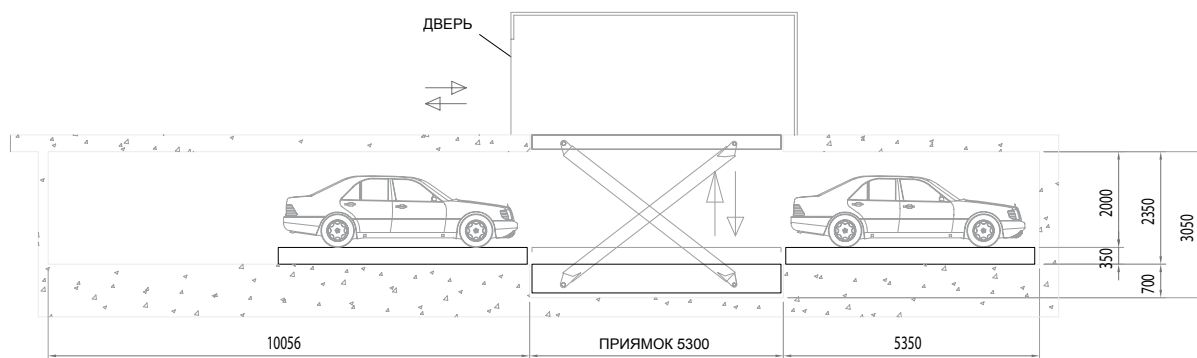

СБОКУ А-А

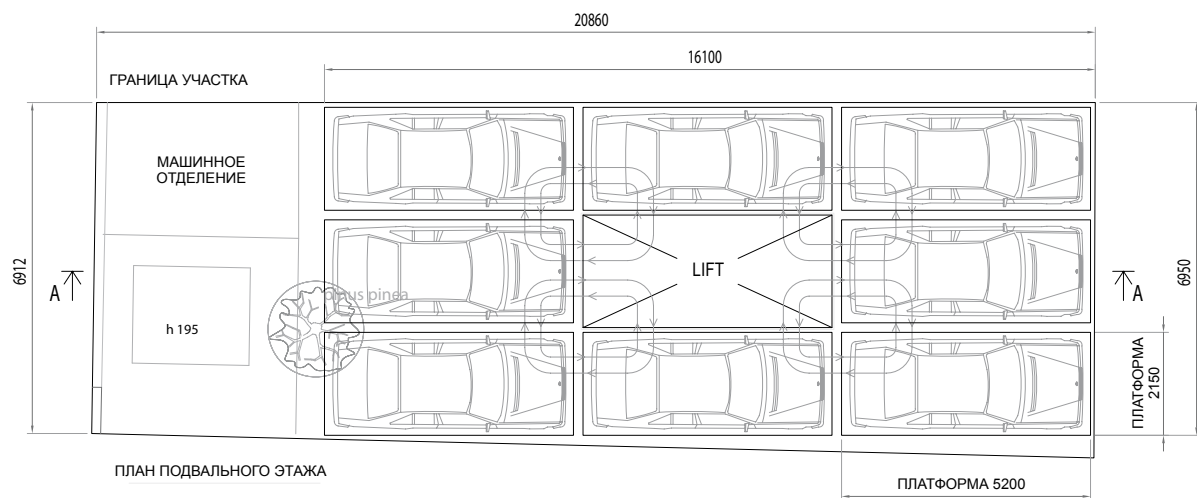

ПЛАН ПОДВАЛЬНОГО ЭТАЖА

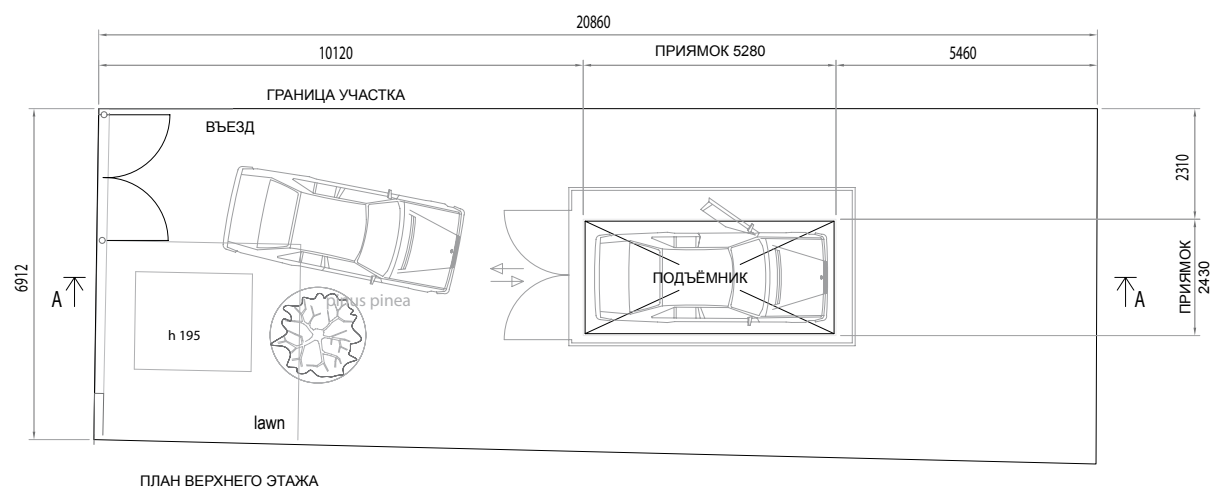

ПЛАН ВЕРХНЕГО ЭТАЖА

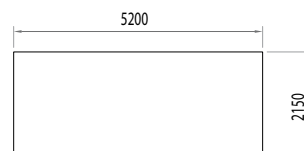

РАЗМЕР ПЛАТФОРМЫ

СХЕМА 1064

Отличное решение с 8 парковочными местами на каждом уровне и центральным ножничным подъемником. Подъемник не требует установки вертикальных направляющих. Процесс парковки чрезвычайно прост, пошаговое

перемещение платформ с автомобилями осуществляется достаточно быстро. Перед перемещением на парковочное место автомобиль устанавливается на специальный участок, распложенный на уровне улицы, где автомобиль проходит предварительную проверку.

ТЕСПОПАРК

РАЗРЕЗ А-А



ПЛАН ЭТАЖЕЙ ЗАВЕРЯЕТСЯ ЗАКАЗЧИКОМ

ПЛАН ПОДВАЛЬНОГО ЭТАЖА

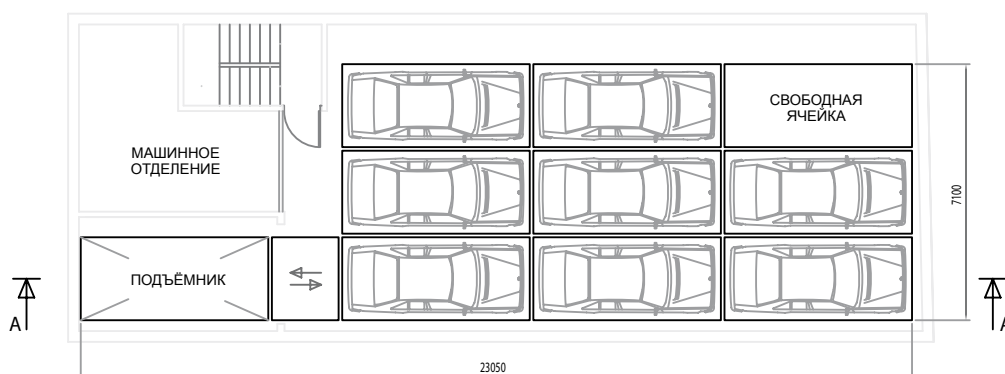

ПЛАН ВЕРХНЕГО ЭТАЖА

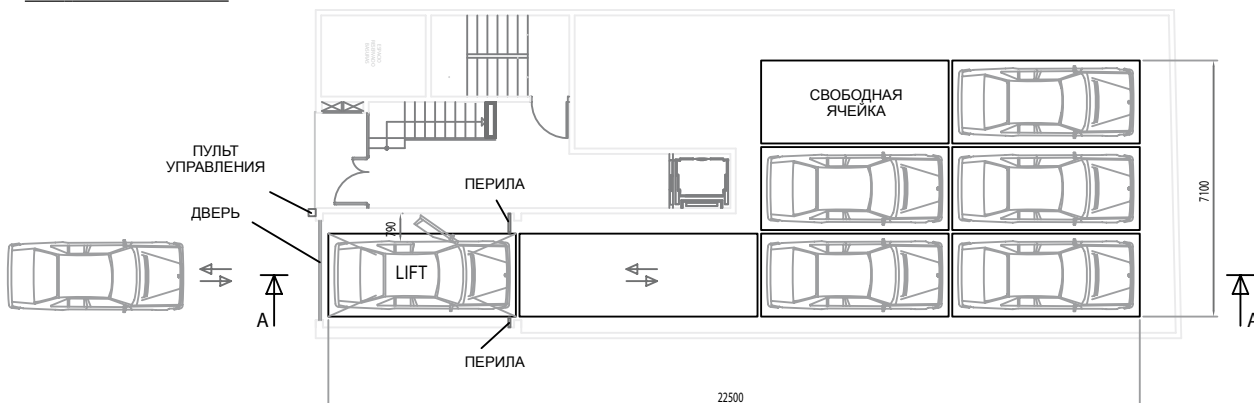

РАЗМЕР ПЛАТФОРМЫ



НЕОБХОДИМО ОПРЕДЕЛИТЬ РАСПОЛОЖЕНИЕ МАШИННОГО ОТДЕЛЕНИЯ

(~4000x2500)

СХЕМА 1093

Перед перемещением на парковочное место автомобиль устанавливается на специальный участок, расположенный в конце здания на уровне улицы. Перемещение автомобиля в назначенную ячейку осуществляется горизонтальным перемещением

платформ. Ножничный подъемник не требует установки вертикальных направляющих. Выбранный автомобиль перемещается с парковочного участка на участок выдачи пошаговым перемещением платформ.

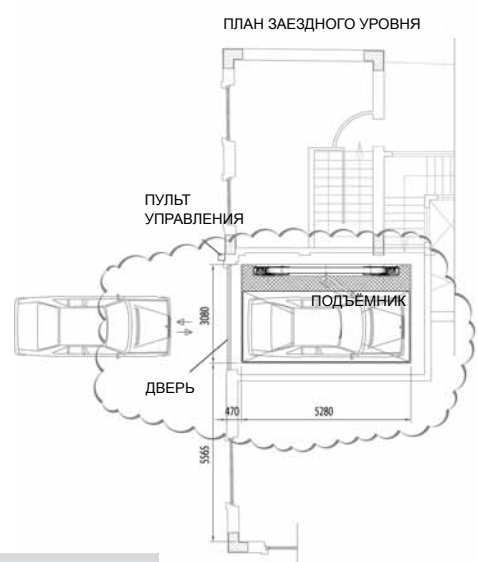

НА СТРОИТЕЛЬНЫХ ЧЕРТЕЖАХ ВЪЕЗД НА ПЕРВЫЙ ЭТАЖ СМЕЩЕН ОТНОСИТЕЛЬНО ПОДВАЛЬНЫХ ЭТАЖЕЙ

СХЕМА 1097

Перед перемещением на парковочное место автомобиль устанавливается на специальный участок, расположенный в конце здания на уровне улицы. Перемещение автомобиля в назначенную ячейку осуществляется горизонтальным перемещением платформ. Для перемещения автомобиля на нужный этаж используется

подъемник с вертикальными направляющими. Выбранный автомобиль перемещается с парковочного участка на участок выдачи пошаговым перемещением платформ. Поддержание свободного центрального прохода позволит ускорить транспортировку автомобилей к подъемнику.

РАЗРЕЗ А-А

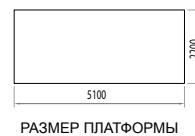
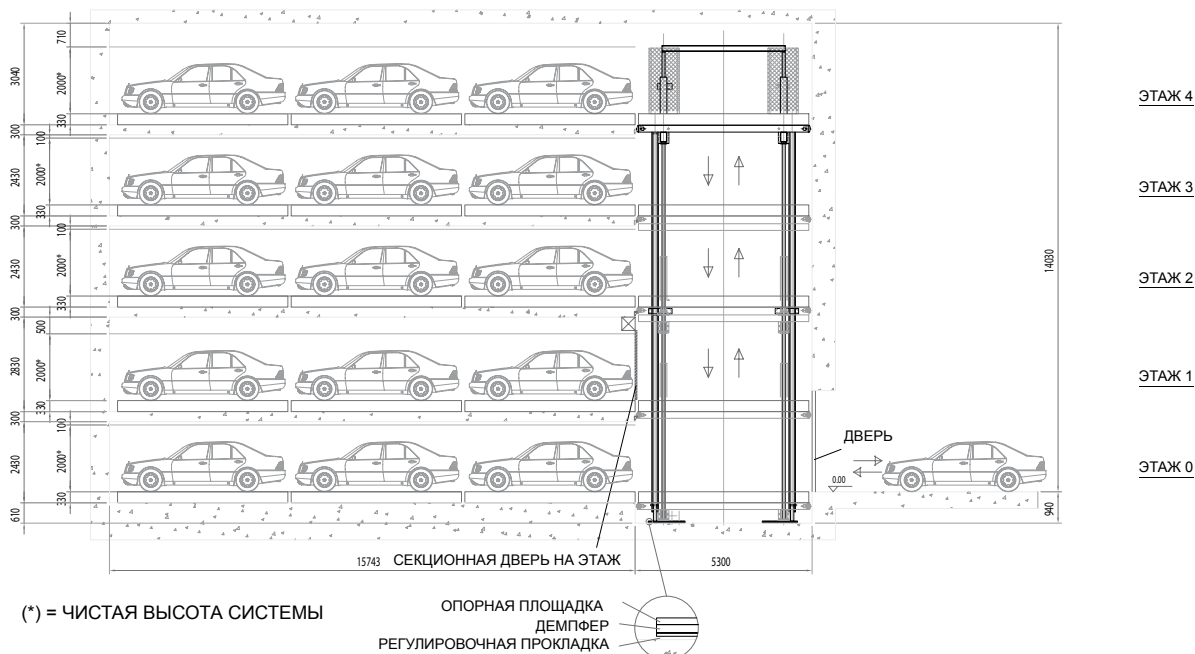

ПЛАН ВЕРХНЕГО ЭТАЖА



СХЕМА 1101

Данный вариант представляет собой многоэтажную парковку чрезвычайно компактных размеров, для монтажа которой подходит практически любой готовое помещение. Сегменты системы собираются друг с другом и адаптируются для работы в составе автоматической парковки. Вход расположен на уровне улицы, в специально выделенном для этого месте, куда автомобиль должен быть

установлен перед началом этапа парковки. С входа платформа с автомобилем поступает на подъемник, а затем пошаговыми перемещениями транспортируется к той или иной парковочной ячейке. Для перемещения автомобиля на нужный этаж используется подъемник с вертикальными направляющими и механической блокировкой.



СХЕМА 1103

Данный вариант представляет собой многоэтажную автоматическую парковку чрезвычайно компактных размеров, для интеграции в многоэтажном здании. Вход расположен на уровне улицы, в специально выделенном для этого месте, куда автомобиль должен быть установлен для парковки в системе. Автомобили, расположенные в передних рядах,

перемещаются на выход достаточно быстро, тогда как для перемещения автомобилей из задних рядов приходится использовать пустые и резервные ячейки. Для перемещения автомобиля на нужный этаж используется вертикальный подъемник с четырьмя направляющими и механической блокировкой.

ЖЕЛЕЗОБЕТОННАЯ КОНСТРУКЦИЯ В ПОСТАВКУ НЕ ВХОДИТ

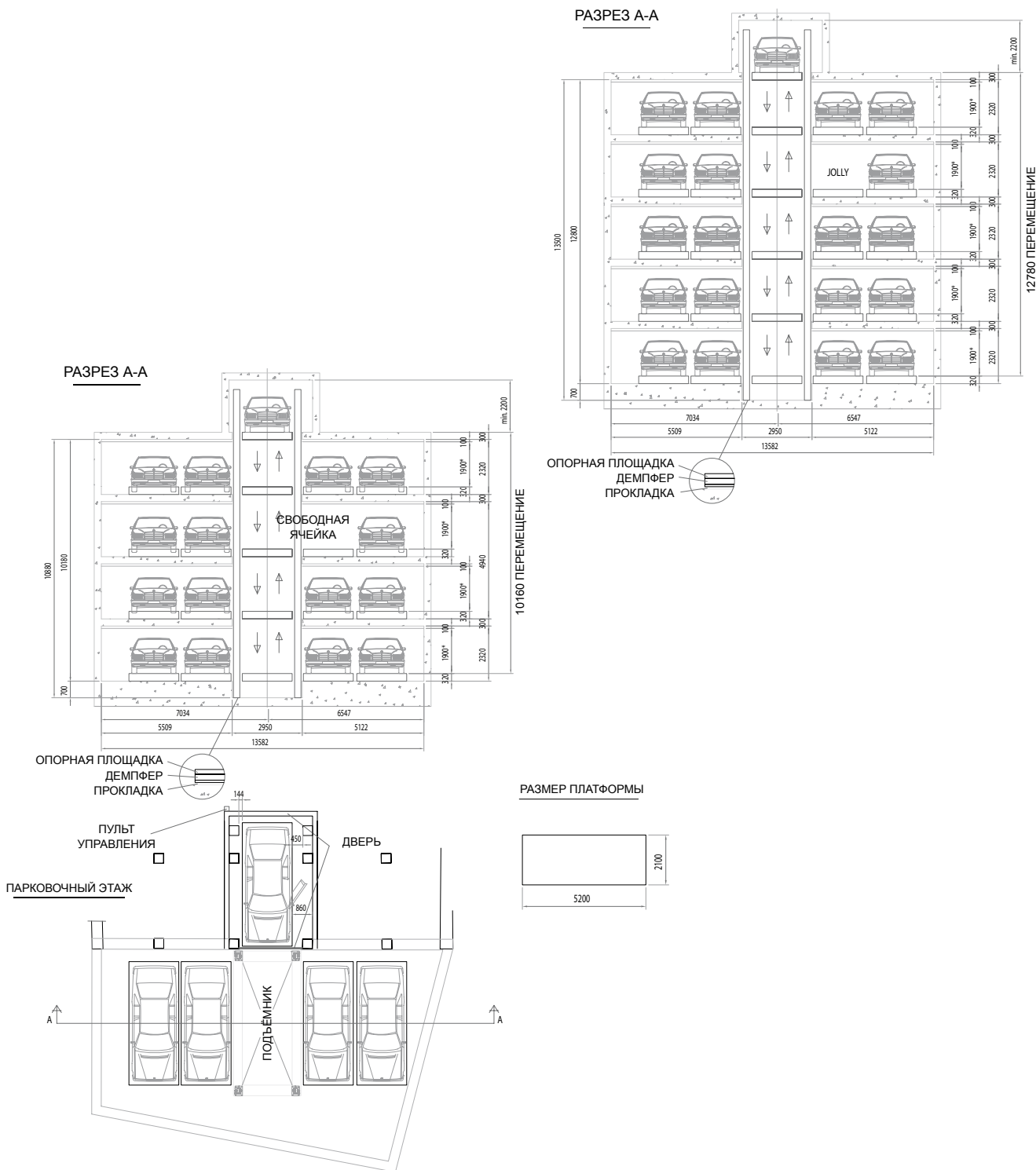
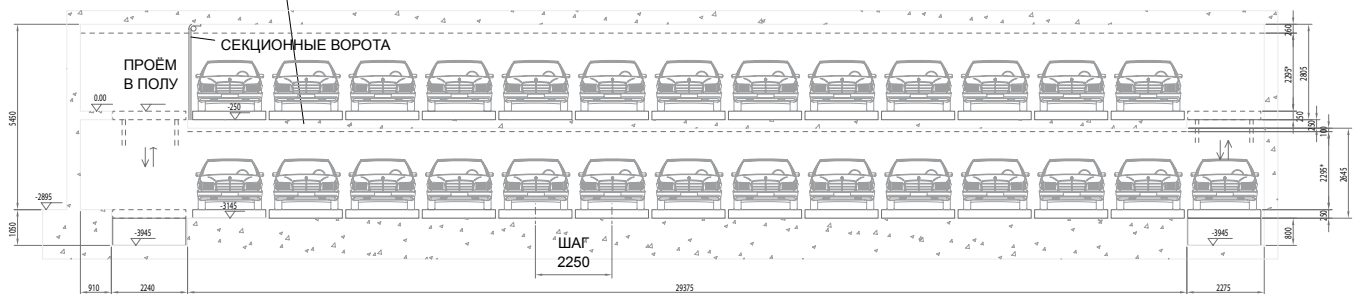

(*) = ЧИСТАЯ ВЫСОТА СИСТЕМЫ



СХЕМА 1069

Для создания парковки этого типа используются длинные, но узкие помещения. Для перемещения платформ с автомобилями на нужный этаж используется два подъемника, которые расположены в разных концах помещения. Вход расположен на уровне улицы в специально предусмотренном для этого месте на одном

из концов здания. Как вариант, может использоваться два входа, расположенные с разных концов здания. В данном случае используется два ножничных подъемника, которые не требуют установки вертикальных направляющих.

ПЛАН ПАРКОВКИ

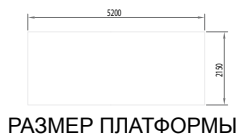
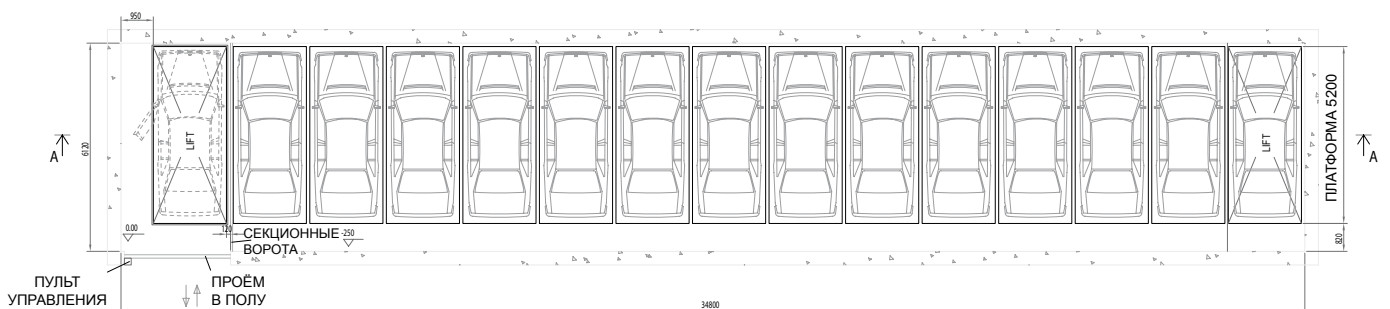
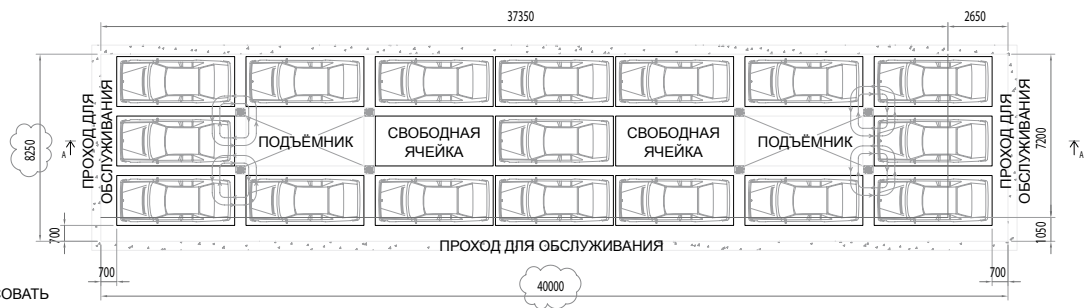

СЛЕДУЕТ СОГЛАСОВАТЬ

РАЗРЕЗ А-А

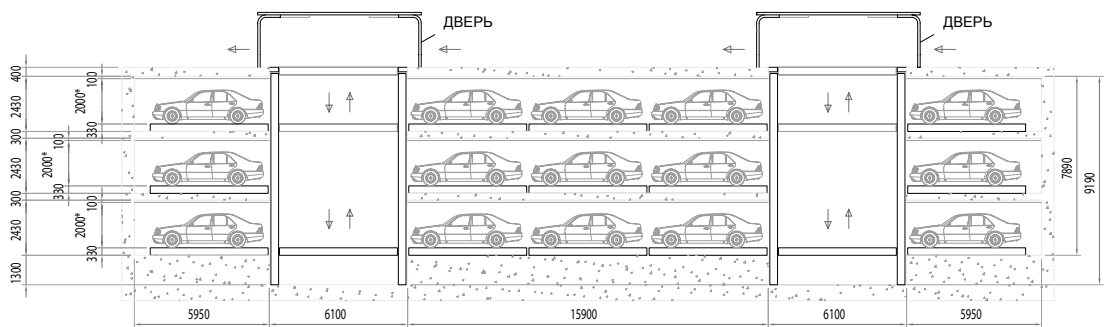

(*) = ЧИСТАЯ ВЫСОТА СИСТЕМЫ



РАЗМЕР ПЛАТФОРМЫ

СХЕМА 1083

Данная парковка предназначена для работы с высокой интенсивностью, поэтому для повышения скорости выполнения операций здесь используется два входа/выхода. Центральная область парковки обслуживается

обоими входами. Используется подъемник с четырьмя вертикальными направляющими, установленный таким образом, чтобы несущая платформа и направляющие не выступали над уровнем земли.



Рис. 1:
Входной участок, контроль размещения автомобиля на платформе. Вход в зону хранения автомобилей защищен двумя раздвижными дверьми.



Рис. 2:
Область хранения платформ для автомобилей, расположенная рядом с входом.



Рис. 3:
Область хранения платформ для автомобилей, расположенная рядом с входом. Раздвижная дверь закрыта.





Рис. 4:
Блок управления гидравлическим подъемником с защитным корпусом и пультом управления, при помощи которого могут выполняться функции контроля, предупреждения об опасности и технического обслуживания системы.



Рис. 5:
Пульт управления, используемый в качестве информационного табло, для ввода кодов доступа для сдачи и получения автомобиля с парковки.

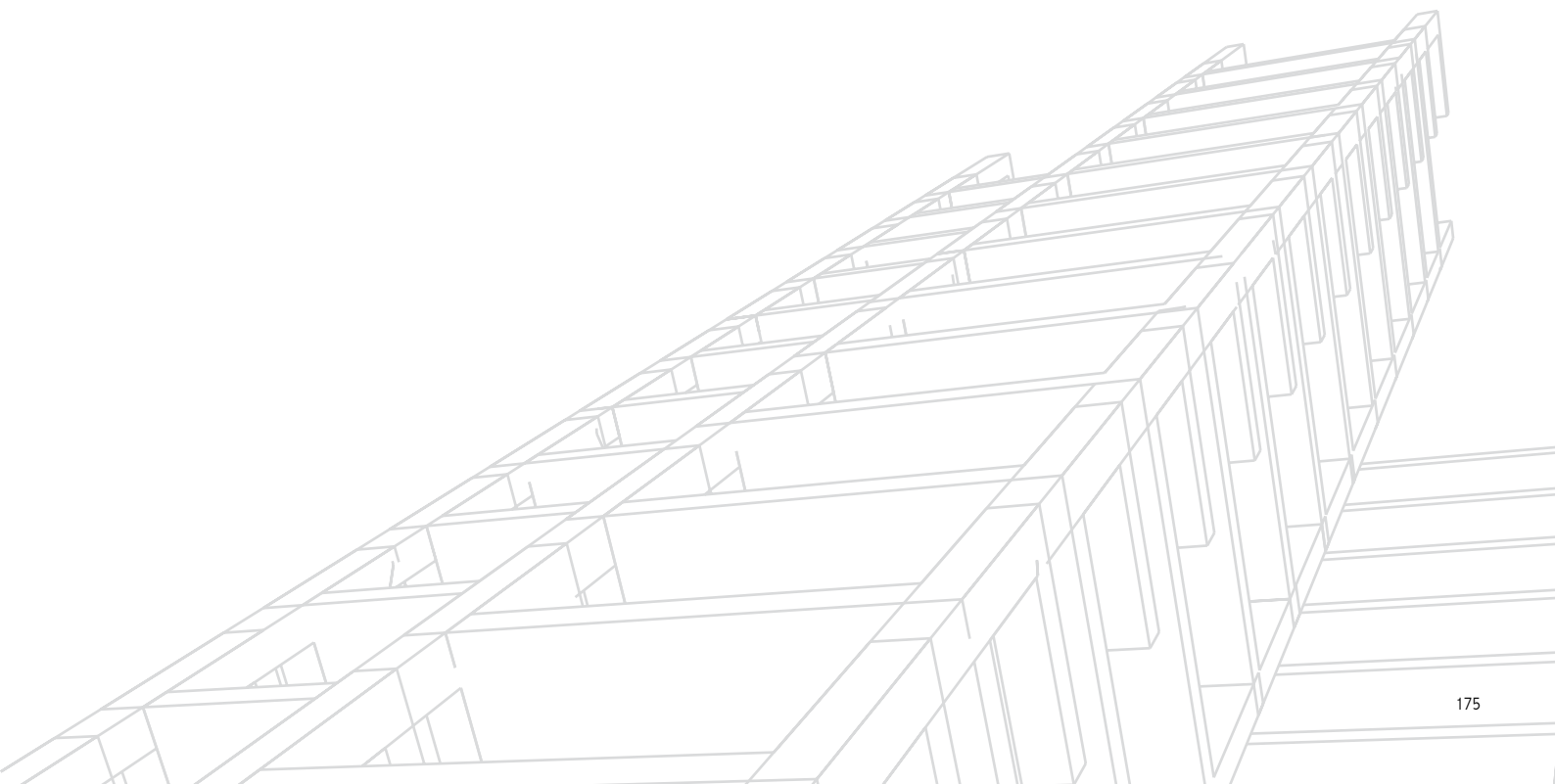

Архангельск (8182)63-90-72
Астана (7172)727-132
Астрахань (8512)99-46-04
Барнаул (3852)73-04-60
Белгород (4722)40-23-64
Брянск (4832)59-03-52
Владивосток (423)249-28-31
Волгоград (844)278-03-48
Вологда (8172)26-41-59
Воронеж (473)204-51-73
Екатеринбург (343)384-55-89
Иваново (4932)77-34-06

Ижевск (3412)26-03-58
Иркутск (395)279-98-46
Казань (843)206-01-48
Калининград (4012)72-03-81
Калуга (4842)92-23-67
Кемерово (3842)65-04-62
Киров (8332)68-02-04
Краснодар (861)203-40-90
Красноярск (391)204-63-61
Курск (4712)77-13-04
Липецк (4742)52-20-81
Киргизия (996)312-96-26-47

Магнитогорск (3519)55-03-13
Москва (495)268-04-70
Мурманск (8152)59-64-93
Набережные Челны (8552)20-53-41
Нижегород (831)429-08-12
Новокузнецк (3843)20-46-81
Новосибирск (383)227-86-73
Омск (3812)21-46-40
Орел (4862)44-53-42
Оренбург (3532)37-68-04
Пенза (8412)22-31-16
Россия (495)268-04-70

Пермь (342)205-81-47
Ростов-на-Дону (863)308-18-15
Рязань (4912)46-61-64
Самара (846)206-03-16
Санкт-Петербург (812)309-46-40
Саратов (845)249-38-78
Севастополь (8692)22-31-93
Симферополь (3652)67-13-56
Смоленск (4812)29-41-54
Сочи (862)225-72-31
Ставрополь (8652)20-65-13
Казахстан (772)734-952-31

Сургут (3462)77-98-35
Тверь (4822)63-31-35
Томск (3822)98-41-53
Тула (4872)74-02-29
Тюмень (3452)66-21-18
Ульяновск (8422)24-23-59
Уфа (347)229-48-12
Хабаровск (4212)92-98-04
Челябинск (351)202-03-61
Череповец (8202)49-02-64
Ярославль (4852)69-52-93